



Strada Provinciale 13 Via Leonardo Da Vinci  
messa in sicurezza del tratto "zona commerciale  
Via L. Da Vinci - impianti sportivi" attraverso la  
realizzazione di un percorso protetto per l'utenza  
debole

Intervento finanziato con fondi PNRR - Missione 2 -  
Componente c4 - Investimento 2.2  
CUP J77h19001390001

## PROGETTO ESECUTIVO

**RESPONSABILE DEL PROCEDIMENTO:** Claudia Peruzzi, Ingegnere

### PROGETTISTI:

**DIRETTORE TECNICO:** Maurizio Serafini, ingegnere  
**PROGETTISTA RESPONSABILE:** Sara Berretta, ingegnere

**PROGETTAZIONE ARCHITETTONICA  
E URBANISTICA:** Chiara Pimpinelli, Architetto-Ingegnere  
**PROGETTAZIONE STRADALE:** Gabriele Moretti, Geometra  
Erica Gradassi, Ingegnere

**PROGETTAZIONE STRUTTURALE:** Roberto Pedicini, Ingegnere  
**PROGETTAZIONE ILLUMINOTECNICA:** Erica Gradassi, Ingegnere  
**PROGETTAZIONE IDRAULICA:** Sara Berretta, Ingegnere  
**RESPONSABILE SICUREZZA:** Maurizio Serafini, ingegnere  
**COMPUTAZIONI:** Gabriele Moretti, Geometra



COMUNE DI VINCI  
CITTÀ METROPOLITANA DI FIRENZE



Via Campo di Marte, n. 8/A - 06124 - Perugia (PG)  
tel/fax 075 / 5058180  
info@abacusprogetti.it - www.abacusprogetti.it

## CARTELLA X3 ELABORATI GENERALI

### X3\_KCS02

Capitolato speciale (prestazionale e d'appalto) -  
Parte tecnica

COMMESSA				LIV.	CART.	TIPO	ELAB.	N.	SAVE	NOME FILE	SCALA
2	0	1	9	E	X3	K	CS	02	00	2019_E_X3_KCS02_00.pdf	
REV.	DATA			REDAZIONE		VERIFICA		APPROVAZIONE	VISTO COMMITT.	DESCRIZIONE	
0	Dicembre 2022			E.Gradassi		S.Berretta		M.Serafini		Consegna progetto esecutivo	
1											
2											
3											



**Comune di Vinci**  
Città Metropolitana di Firenze

## CAPITOLATO SPECIALE PRESTAZIONALE E D'APPALTO

### PARTE TECNICA

**OGGETTO:**

Strada Provinciale 13 Via Leonardo Da Vinci messa in sicurezza del tratto "zona commerciale Via L. Da Vinci - impianti sportivi" attraverso la realizzazione di un percorso protetto per l'utenza debole

**PARTE D'OPERA:**

**COMMITTENTE:**

Comune di Vinci

**Codice CUP:**

J77h19001390001

**Codice CIG:**

Vinci, 07/12/2022

**IL TECNICO**

ABACUS s.r.l.- Ing. Maurizio Serafini



**CAPO II**  
**PARTE TECNICA**

# CAPITOLO 2

## NORME PER LA MISURAZIONE E VALUTAZIONE DELLE OPERE

### Art. 2.1 NORME GENERALI

#### Generalità

La quantità dei lavori e delle provviste sarà determinata a misura, a peso, a corpo, in relazione a quanto previsto nell'elenco dei prezzi allegato.

Le misure verranno rilevate in contraddittorio in base all'effettiva esecuzione. Qualora esse risultino maggiori di quelle indicate nei grafici di progetto o di quelle ordinate dalla Direzione, le eccedenze non verranno contabilizzate. Soltanto nel caso che la Direzione dei Lavori abbia ordinato per iscritto maggiori dimensioni se ne terrà conto nella contabilizzazione.

In nessun caso saranno tollerate dimensioni minori di quelle ordinate, le quali potranno essere motivo di rifacimento a carico dell'Appaltatore. Resta sempre salva in ogni caso la possibilità di verifica e rettifica in occasione delle operazioni di collaudo.

#### Contabilizzazione dei lavori a corpo e/o a misura

La contabilizzazione dei lavori a misura sarà realizzata secondo le specificazioni date nelle norme del presente Capitolato speciale e nella descrizione delle singole voci di elenco prezzi; in caso diverso verranno utilizzate per la valutazione dei lavori le dimensioni nette delle opere eseguite rilevate in sito, senza che l'appaltatore possa far valere criteri di misurazione o coefficienti moltiplicatori che modifichino le quantità realmente poste in opera.

La contabilizzazione delle opere sarà effettuata applicando alle quantità eseguite i prezzi unitari di contratto. Nel caso di appalti aggiudicati col criterio dell'OEPV (Offerta Economicamente Più Vantaggiosa) si terrà conto di eventuali lavorazioni diverse o aggiuntive derivanti dall'offerta tecnica dell'appaltatore, contabilizzandole utilizzando i prezzi unitari relativi alle lavorazioni sostituite, come desunti dall'offerta stessa.

La contabilizzazione dei lavori a corpo sarà effettuata applicando all'importo delle opere a corpo, al netto del ribasso contrattuale, le percentuali convenzionali relative alle singole categorie di lavoro indicate in perizia, di ciascuna delle quali andrà contabilizzata la quota parte in proporzione al lavoro eseguito.

#### Lavori in economia

Nell'eventualità siano contemplate delle somme a disposizione per lavori in economia (art. 179 del d.P.R. 207/2010), tali lavori non daranno luogo ad una valutazione a misura, ma saranno inseriti nella contabilità secondo i prezzi di elenco per l'importo delle somministrazioni al netto del ribasso d'asta, per quanto riguarda i materiali. Per la mano d'opera, trasporti e noli, saranno liquidati secondo le tariffe locali vigenti al momento dell'esecuzione dei lavori incrementati di spese generali ed utili e con applicazione del ribasso d'asta esclusivamente su questi ultimi due addendi.

#### Contabilizzazione delle varianti

Nel caso di variante in corso d'opera gli importi in più ed in meno sono valutati con i prezzi di progetto e soggetti al ribasso d'asta che ha determinato l'aggiudicazione della gara ovvero con i prezzi offerti dall'appaltatore nella lista in sede di gara.

Le norme di misurazione per la contabilizzazione saranno le seguenti:

#### **La quantificazione dei costi delle opere è stata eseguita utilizzando, per le lavorazioni e i costi della sicurezza speciali:**

- Prezzario Regione Toscana 2022 approvato con delibera di Giunta regionale n. 828 del 18 luglio 2022;
- Prezzario Regione Umbria 2021 approvato con Deliberazione Giunta Regionale n. 712 del 13 luglio 2022;
- Prezzario ANAS 2022 - Revisione 2.

Per Costi della sicurezza aggiuntivi anti Covid-19:

- Prezzario Regione Toscana 2022 Emergenza Covid-19.

**Le norme di misurazione per la contabilizzazione saranno le seguenti:**

**Si dispone che le norme relative al presente capitolo qualora in contrasto, rimarranno subordinate alle disposizioni dei prezzi sopra citati.**

#### **Art. 2.2 SCAVI IN GENERE**

Oltre che per gli obblighi particolari emergenti dal presente articolo, con i prezzi di elenco per gli scavi in genere l'Appaltatore si deve ritenere compensato per tutti gli oneri che esso dovrà incontrare:

- per taglio di piante, estirpazione di ceppaie, radici, ecc.;
- per il taglio e lo scavo con qualsiasi mezzo delle materie sia asciutte che bagnate, di qualsiasi consistenza ed anche in presenza d'acqua;
- per paleggi, innalzamento, carico, trasporto e scarico a rinterro od a rifiuto entro i limiti previsti in elenco prezzi, sistemazione delle materie di rifiuto, deposito provvisorio e successiva ripresa;
- per la regolazione delle scarpate o pareti, per lo spianamento del fondo, per la formazione di gradoni, attorno e sopra le condotte di acqua od altre condotte in genere, e sopra le fognature o drenaggi secondo le sagome definitive di progetto;
- per puntellature, sbadacchiature ed armature di qualsiasi importanza e genere secondo tutte le prescrizioni contenute nel presente capitolato, comprese le composizioni, scomposizioni, estrazioni ed allontanamento, nonché sfridi, deterioramenti, perdite parziali o totali del legname o dei ferri;
- per impalcature ponti e costruzioni provvisorie, occorrenti sia per il trasporto delle materie di scavo e sia per la formazione di rilevati, per passaggi, attraversamenti, ecc.;
- per ogni altra spesa necessaria per l'esecuzione completa degli scavi. La misurazione degli scavi verrà effettuata nei seguenti modi:
- il volume degli scavi di sbancamento verrà determinato con il metodo delle sezioni ragguagliate in base ai rilevamenti eseguiti in contraddittorio con l'Appaltatore, prima e dopo i relativi lavori;
- gli scavi di fondazione e per la posa delle condotte, se non diversamente specificato nelle singole voci dei lavori, saranno computati per un volume uguale a quello risultante dal prodotto della base di fondazione o la larghezza prescritta per le condotte per la sua profondità sotto il piano degli scavi di sbancamento, ovvero del terreno naturale quando detto scavo di sbancamento non viene effettuato.

Al volume così calcolato si applicheranno i vari prezzi fissati nell'elenco per tali scavi; vale a dire che essi saranno valutati sempre come eseguiti a pareti verticali ritenendosi già compreso e compensato con il prezzo unitario di elenco ogni maggiore scavo.

Tuttavia per gli scavi di fondazione da eseguire con l'impiego di casseri, paratie o simili strutture, sarà incluso nel volume di scavo per fondazione anche lo spazio occupato dalle strutture stesse.

I prezzi di elenco, relativi agli scavi di fondazione, sono applicabili unicamente e rispettivamente ai volumi di scavo compresi fra piani orizzontali consecutivi, stabiliti per diverse profondità, nello stesso elenco dei prezzi. Pertanto la valutazione dello scavo risulterà definita per ciascuna zona, dal volume ricadente nella zona stessa e dall'applicazione ad esso del relativo prezzo di elenco.

#### **Art. 2.3 RIEMPIMENTO CON MISTO GRANULARE**

Il riempimento con misto granulare a ridosso delle murature per drenaggi, vespai, ecc., sarà valutato a metro cubo per il suo volume effettivo misurato in opera.

#### **Art. 2.4 RILEVATI E RINTERRI**

Il volume dei rilevati sarà determinato con il metodo delle sezioni ragguagliate, in base a rilevamenti eseguiti come per gli scavi di sbancamento. I rinterrati di cavi a sezione ristretta saranno valutati a metro cubo per il loro volume effettivo misurato in opera. Nei prezzi di elenco sono previsti tutti gli oneri per il trasporto dei terreni Oda qualsiasi distanza e per gli eventuali indennizzi a cave di prestito.

**Art. 2.5**  
**DEMOLIZIONI DI MURATURE**

I prezzi fissati in tariffa per la demolizione si applicheranno al volume effettivo delle murature da demolire.

Tali prezzi comprendono i compensi per gli oneri ed obblighi specificati nell'articolo "*Demolizioni*" ed in particolare la scelta, l'accatastamento ed il trasporto a rifiuto dei materiali.

I materiali utilizzabili che, ai sensi del suddetto articolo, dovessero essere rilevati dall'Appaltatore, a semplice richiesta della Direzione dei Lavori, saranno dalla medesima pagati alla Stazione Appaltante con prezzi relativi a ciascuna qualità di materiali; i quali prezzi non sono soggetti a ribasso. L'importo complessivo dei materiali così valutati verrà detratto dall'importo netto dei lavori salvo che la deduzione non sia già stata fatta nella determinazione dei prezzi.

**Art. 2.6**  
**SCARIFICA DI PAVIMENTAZIONI**

I disfacimenti delle pavimentazioni stradali in conglomerato bituminoso saranno valutati a metro quadrato di superficie, assumendo per la misura di tali lavori la larghezza stabilita nelle sezioni tipo di progetto, intendendosi compensati gli eventuali allargamenti non ordinati dal Direttore dei Lavori.

Verranno dedotte le superfici corrispondenti a chiusini, pozzetti e quant'altro occupi una parte della superficie pavimentata.

**Art. 2.7**  
**LAVORI IN FERRO**

I lavori in ferro saranno valutati a peso ed i relativi prezzi applicati al peso effettivo dei metalli stessi a lavorazione completamente ultimata e determinato prima della loro posa in opera, con pesatura diretta fatta in contraddittorio ed a spese dell'Appaltatore, escluse ben inteso dal peso le verniciature e coloriture.

Per i parapetti, la valutazione verrà effettuata a peso complessivo dell'opera con tutti gli oneri sopra esposti e tenendo presente che nel prezzo unitario è pure compresa la posa in opera.

**2.8) Gabbioni metallici**

I prezzi assegnati in elenco saranno da applicare separatamente per la fornitura e confezione in opera dei gabbioni mediante rete metallica e per il riempimento.

Il riempimento sarà valutato a seconda dell'effettiva lavorazione che verrà ordinata dalla Direzione dei Lavori. Salvo disposizioni contrarie da impartire di volta in volta dalla Direzione dei Lavori, la parte esterna in vista, nonché quella relativa ai piani di posa e di combaciamento laterale, esclusa quella contro terra, verrà valutata come muratura a secco, calcolando il volume in base ad una rientranza pari a una volta e mezzo la rientranza media della pietra di paramento. Il resto del volume del gabbione sarà valutato come bloccaggio.

**2.9) Seminagioni e piantagioni**

Le seminagioni sulle scarpate dei rilevati saranno valutate a superficie per la proiezione orizzontale delle scarpate stesse, mentre le piantagioni saranno valutate a numero di piantine attecchite.

Nei relativi prezzi, oltre la fornitura dei semi e delle piantine, sono compresi la preparazione del terreno ed ogni onere per la piantagione come prescritto dai rispettivi articoli. Nelle viminate sono pure compresi ogni onere e garanzia per l'attecchimento. La valutazione viene fatta per metro quadrato.

**Art. 2.10**  
**TUBAZIONI IN GENERE**

Le tubazioni saranno normalmente valutate al metro lineare per il loro effettivo sviluppo. Se non diversamente specificato nelle relative voci di contratto, saranno compresi tutti quei pezzi speciali necessari per giunzioni, curve, derivazioni e montaggio di apparecchiature.

**Art. 2.11**  
**IMPIANTO ELETTRICO**

- a) Canalizzazioni e cavi.
- I tubi di protezione, le canalette portacavi, i condotti sbarre, il piatto di ferro zincato per le reti di terra, saranno valutati al metro lineare misurando l'effettivo sviluppo lineare in opera. Sono comprese le incidenze per gli sfridi e per i pezzi speciali per gli spostamenti, raccordi, supporti, staffe, mensole e morsetti di sostegno ed il relativo fissaggio a parete con tasselli ad espansione.
  - I cavi multipolari o unipolari di MT e di BT saranno valutati al metro lineare misurando l'effettivo sviluppo lineare in opera, aggiungendo 1 m per ogni quadro al quale essi sono attestati. Nei cavi unipolari o multipolari di MT e di BT sono comprese le incidenze per gli sfridi, i capi corda e i marca cavi, esclusi i terminali dei cavi di MT.
  - I terminali dei cavi a MT saranno valutati a numero. Nel prezzo dei cavi di MT sono compresi tutti i materiali occorrenti per l'esecuzione dei terminali stessi.
  - I cavi unipolari isolati saranno valutati al metro lineare misurando l'effettivo sviluppo in opera, aggiungendo 30 cm per ogni scatola o cassetta di derivazione e 20 cm per ogni scatola da frutto. Sono comprese le incidenze per gli sfridi, morsetti volanti fino alla sezione di 6 mm<sup>2</sup>, morsetti fissi oltre tale sezione.
  - Le scatole, le cassette di derivazione ed i box telefonici, saranno valutati a numero secondo le rispettive caratteristiche, tipologia e dimensione. Nelle scatole di derivazione stagne sono compresi tutti gli accessori quali passacavi pareti chiuse, pareti a cono, guarnizioni di tenuta, in quelle dei box telefonici sono comprese le morsettiere.
- b) Apparecchiature in generale e quadri elettrici.
- Le apparecchiature in generale saranno valutate a numero secondo le rispettive caratteristiche, tipologie e portata entro i campi prestabiliti. Sono compresi tutti gli accessori per dare in opera l'apparecchiatura completa e funzionante.
  - I quadri elettrici saranno valutati a numero secondo le rispettive caratteristiche e tipologie in funzione di:
    - superficie frontale della carpenteria e relativo grado di protezione (IP);
    - numero e caratteristiche degli interruttori, contattori, fusibili, ecc.Nei quadri la carpenteria comprenderà le cerniere, le maniglie, le serrature, i pannelli traforati per contenere le apparecchiature, le etichette, ecc. Gli interruttori automatici magnetotermici o differenziali, i sezionatori ed i contattori da quadro, saranno distinti secondo le rispettive caratteristiche e tipologie quali:
    - a) il numero dei poli;
    - b) la tensione nominale;
    - c) la corrente nominale;
    - d) il potere di interruzione simmetrico;
    - e) il tipo di montaggio (contatti anteriori, contatti posteriori, asportabili o sezionabili su carrello);comprenderanno l'incidenza dei materiali occorrenti per il cablaggio e la connessione alle sbarre del quadro e quanto occorre per dare l'interruttore funzionante.
  - I corpi illuminanti saranno valutati a numero secondo le rispettive caratteristiche, tipologie e potenzialità. Sono comprese le lampade, i portalampade e tutti gli accessori per dare in opera l'apparecchiatura completa e funzionante.
  - I frutti elettrici di qualsiasi tipo saranno valutati a numero di frutto montato. Sono escluse le scatole, le placche e gli accessori di fissaggio che saranno valutati a numero.

## **Art. 2.12 CADITOIE, CHIUSINI, GRIGLIE POZZETTI E ALLACCIAMENTI**

Le camerette per la raccolta delle acque meteoriche saranno contabilizzate ad unità, compreso tutto quanto indicato nella voce di elenco prezzi.

Le griglie per le camerette di raccolta acque meteoriche, in ghisa, saranno contabilizzate ad unità o Kg. effettivamente posate in opera.

L'allacciamento delle tubazioni di raccolta acque meteoriche ed acque nere nel canale principale sarà compensata ad unità effettivamente realizzata, compresa la perforazione del manufatto, l'innesto del tubo e la sigillatura con malta cementizia e scaglie di mattoni.

I pozzetti per impianti di illuminazione, di qualunque dimensione, saranno contabilizzati ad unità effettivamente posata in opera, compresi tutti gli oneri previsti nella relativa voce di elenco e fino alla profondità indicata.

**Art. 2.13**  
**CIGLI E CUNETTE**

I cigli e le cunette in calcestruzzo, ove in elenco non sia stato previsto prezzo a metro lineare, saranno pagati a metro cubo, comprendendo nel prezzo ogni magistero per dare le superfici viste rifinite fresche al frattazzo.

**Art. 2.14**  
**RIPRISTINI DI PAVIMENTAZIONI**

Se non diversamente specificato, quelli lungo l'asse delle condotte saranno valutati al metro lineare per la larghezza fissata in progetto, indipendentemente da quella effettiva che l'Impresa fosse tenuta a ripristinare in funzione della effettiva larghezza degli scavi e del taglio delle pavimentazioni.

**Art. 2.15**  
**TRASPORTI**

Con i prezzi dei trasporti si intende compensata anche la spesa per i materiali di consumo, la manodopera del conducente, e ogni altra spesa occorrente.

I mezzi di trasporto per i lavori in economia debbono essere forniti in pieno stato di efficienza e corrispondere alle prescritte caratteristiche.

La valutazione delle materie da trasportare è fatta a seconda dei casi, a volume od a peso con riferimento alla distanza.

**Art. 2.16**  
**MANODOPERA**

Gli operai per i lavori in economia dovranno essere idonei al lavoro per il quale sono richiesti e dovranno essere provvisti dei necessari attrezzi.

L'Appaltatore è obbligato, senza compenso alcuno, a sostituire tutti quegli operai che non soddisfino alla Direzione dei Lavori.

Circa le prestazioni di mano d'opera saranno osservate le disposizioni e convenzioni stabilite dalle leggi e dai contratti collettivi di lavoro, stipulati e convalidati a norma delle leggi sulla disciplina giuridica dei rapporti collettivi.

Nell'esecuzione dei lavori che formano oggetto del presente appalto, l'Appaltatore si obbliga ad applicare integralmente tutte le norme contenute nel contratto collettivo nazionale di lavoro per gli operai dipendenti dalle aziende industriali edili ed affini e negli accordi locali integrativi dello stesso, in vigore per il tempo e nella località in cui si svolgono i lavori anzidetti.

L'Appaltatore si obbliga altresì ad applicare il contratto e gli accordi medesimi anche dopo la scadenza e fino alla sostituzione e, se cooperative, anche nei rapporti con i soci.

I suddetti obblighi vincolano l'Appaltatore anche se non sia aderente alle associazioni stipulanti o receda da esse e indipendentemente dalla natura industriale della stessa e da ogni altra sua qualificazione giuridica, economica o sindacale.

L'Appaltatore è responsabile in rapporto alla Stazione appaltante dell'osservanza delle norme anzidette da parte degli eventuali subappaltatori nei confronti dei rispettivi loro dipendenti.

**Art. 2.17**  
**NOLEGGI**

Per l'applicazione dei prezzi di noleggio di meccanismi in genere, tanto per le ore di funzionamento quanto per quelle di riposo, nelle quali però restano a disposizione della Stazione Appaltante, il noleggio s'intenderà corrisposto per tutto il tempo durante il quale i meccanismi funzioneranno per conto della Stazione Appaltante o resteranno a disposizione della Stazione Appaltante stessa.

Nel computo della durata del noleggio verrà compreso il tempo occorrente per il trasporto, montaggio e rimozione dei meccanismi.

Il prezzo del funzionamento dei meccanismi verrà applicato per quelle ore in cui essi saranno stati



effettivamente in attività di lavoro, compreso il tempo occorrente per l'accensione, riscaldamento e spegnimento delle caldaie; in ogni altra condizione di cose, per perditempi qualsiasi, verrà applicato il solo prezzo del noleggio per meccanismi in riposo.

# CAPITOLO 3

## QUALITA' DEI MATERIALI E DEI COMPONENTI

### Art. 3.1

#### QUALITA' E PROVENIENZA DEI MATERIALI

I materiali occorrenti per la costruzione delle opere d'arte proverranno da quelle località che l'Appaltatore riterrà di sua convenienza, purché ad insindacabile giudizio della Direzione dei Lavori siano riconosciuti della migliore qualità della specie e rispondano ai requisiti appresso indicati.

L'appalto non prevede categorie di prodotti ottenibili con materiale riciclato, tra quelle elencate nell'apposito decreto ministeriale emanato ai sensi dell'art. 2, comma 1 lettera d) del D.M. dell'ambiente n. 203/2003.

Quando la Direzione dei Lavori avrà rifiutato qualche provvista perché ritenuta a suo giudizio insindacabile non idonea ai lavori, l'Appaltatore dovrà sostituirla con altra che risponda ai requisiti voluti ed i materiali rifiutati dovranno essere immediatamente allontanati dalla sede del lavoro o dai cantieri a cura e spese dell'Appaltatore.

**a) Acqua.** - L'acqua per l'impasto con leganti idraulici dovrà essere limpida, priva di sostanze organiche o grassi e priva di sali (particolarmente solfati e cloruri) in percentuali dannose e non essere aggressiva per il conglomerato risultante. Avrà un pH compreso fra 6 ed 8.

**b) Calce.** - Le calce aeree ed idrauliche dovranno rispondere ai requisiti di accettazione di cui alle norme vigenti.

La calce grassa in zolle dovrà provenire da calcari puri, essere di recente e perfetta cottura, di colore uniforme, non bruciata, né vitrea, né pigra ad idratarsi ed infine di qualità tale che, mescolata con la sola quantità d'acqua dolce necessaria all'estinzione, si trasformi completamente in una pasta soda a grassetto tenuissimo, senza lasciare residui maggiori del 5% dovuti a parti non bene decarburate, siliciose od altrimenti inerti.

La calce viva, al momento dell'estinzione, dovrà essere perfettamente anidra; sarà rifiutata quella ridotta in polvere o sfiorita, e perciò si dovrà provvedere la calce viva a misura del bisogno e conservarla comunque in luoghi asciutti e ben riparati dall'umidità.

L'estinzione della calce viva dovrà farsi con i migliori sistemi conosciuti ed, a seconda delle prescrizioni della Direzione dei Lavori, in apposite vasche impermeabili rivestite di tavole o di muratura. La calce grassa destinata agli intonaci dovrà essere spenta almeno sei mesi prima dell'impiego.

**c) Leganti idraulici.** - Le calce idrauliche, i cementi e gli agglomeranti cementizi a rapida o lenta presa da impiegare per qualsiasi lavoro, dovranno corrispondere a tutte le particolari prescrizioni di accettazione di cui alle norme vigenti.

Essi dovranno essere conservati in magazzini coperti su tavolati in legno ben riparati dall'umidità o in sili.

**d) Pozzolana.** - La pozzolana sarà ricavata da strati mondi da cappellaccio ed esente da sostanze eterogenee o da parti inerti; qualunque sia la sua provenienza dovrà rispondere a tutti i requisiti prescritti dalle norme vigenti.

Per la misurazione, sia a peso che a volume, dovrà essere perfettamente asciutta.

**e) Ghiaia, pietrisco e sabbia.** - Le ghiaie, i pietrischi e le sabbie da impiegare nella formazione dei calcestruzzi dovranno corrispondere alle condizioni di accettazione considerate nelle norme di esecuzione delle opere in conglomerato semplice od armato di cui alle norme vigenti.

Le ghiaie ed i pietrischi dovranno essere costituiti da elementi omogenei derivati da rocce resistenti, il più possibile omogenee e non gelive; tra le ghiaie si escluderanno quelle contenenti elementi di scarsa resistenza meccanica, facilmente sfaldabili o rivestite da incrostazioni o gelive.

La sabbia da impiegarsi nelle murature o nei calcestruzzi dovrà essere assolutamente scevra di materie terrose ed organiche e ben lavata. Dovrà essere preferibilmente di qualità silicea proveniente da rocce aventi alta resistenza alla compressione. Dovrà avere forma angolosa ed avere elementi di grossezza variabile da 1 a 5 mm.

La granulometria degli aggregati litici per i conglomerati sarà prescritta dalla Direzione dei Lavori in base alla destinazione, al dosaggio ed alle condizioni della messa in opera dei calcestruzzi.

L'Appaltatore dovrà garantire la costanza delle caratteristiche della granulometria per ogni lavoro. Per i lavori di notevole importanza l'Appaltatore dovrà disporre della serie dei vagli normali atti a consentire alla Direzione dei Lavori i normali controlli.

In linea di massima, per quanto riguarda la dimensione degli elementi dei pietrischi e delle ghiaie questi dovranno essere da 40 a 71 mm per lavori correnti di fondazioni, elevazione, muri di sostegno da 40 a 60 mm se si tratta di volti o getti di un certo spessore da 25 a 40 mm se si tratta di volti o getti di limitato spessore.

Le ghiaie da impiegarsi per formazione di massicciate stradali dovranno essere costituite da elementi omogenei derivati da rocce durissime di tipo costante e di natura consimile fra loro, escludendosi quelle contenenti elementi di scarsa resistenza meccanica o sfaldabili facilmente o gelive o rivestite di incrostazioni.

Il pietrisco, il pietrischetto e la graniglia, secondo il tipo di massicciata da eseguire, dovranno provenire dalla spezzatura di rocce durissime, preferibilmente silicee, a struttura microcristallina, o calcari puri durissimi e di alta resistenza alla compressione, all'urto, all'abrasione, al gelo ed avranno spigolo vivo: e dovranno essere scevri di materie terrose, sabbia o comunque materie eterogenee.

Qualora la roccia provenga da cave nuove o non accreditate da esperienze specifiche di enti pubblici e che per natura e formazione non diano affidamento sulle sue caratteristiche, è necessario effettuare su campioni prelevati in cava, che siano significativi ai fini della coltivazione della cava, prove di compressione e di gelività.

Quando non sia possibile ottenere il pietrisco da cave di roccia, potrà essere consentita per la formazione di esso l'utilizzazione di massi sparsi in campagna o ricavabili da scavi, nonché di ciottoloni o massi ricavabili da fiumi o torrenti sempreché siano provenienti da rocce di qualità idonea.

I materiali suindicati, le sabbie e gli additivi dovranno corrispondere alle norme di accettazione emanate dal Consiglio Nazionale delle Ricerche. Le graniglie saranno quelle indicate nelle norme di buona tecnica per la tipologia edilizia in oggetto.

Di norma si useranno le seguenti pezzature:

- 1) pietrisco da 40 a 71 mm ovvero da 40 a 60 mm, se ordinato, per la costruzione di massicciate cilindrate all'acqua;
- 2) pietrisco da 25 a 40 mm (eccezionalmente da 15 a 30 mm granulometria non unificata) per l'esecuzione di ricarichi di massicciate e per materiali di costipamento di massicciate (mezzanello);
- 3) pietrischetto da 15 a 25 mm per l'esecuzione di ricarichi di massicciate per conglomerati bituminosi e per trattamenti con bitumi fluidi;
- 4) pietrischetto da 10 a 15 mm per trattamenti superficiali, penetrazioni, semipenetrazioni e pietrischetti bitumati;
- 5) graniglia normale da 5 a 20 mm per trattamenti superficiali, tappeti bitumati, strato superiore di conglomerati bituminosi;
- 6) graniglia minuta da 2 a 5 mm di impiego eccezionale e previo specifico consenso della Direzione dei Lavori per trattamenti superficiali; tale pezzatura di graniglia, ove richiesta, sarà invece usata per conglomerati bituminosi.

Nella fornitura di aggregato grosso per ogni pezzatura sarà ammessa una percentuale in peso non superiore al 5% di elementi aventi dimensioni maggiori o minori di quelle corrispondenti ai limiti di prescelta pezzatura, purché, per altro, le dimensioni di tali elementi non superino il limite massimo o non siano oltre il 10% inferiori al limite minimo della pezzatura fissata.

Gli aggregati grossi non dovranno essere di forma allungata o appiattita (lamellare).

- f) Terreni per soprastrutture in materiali stabilizzati.** - Essi debbono identificarsi mediante la loro granulometria e i limiti di Atterberg, che determinano la percentuale di acqua in corrispondenza della quale il comportamento della frazione fina del terreno (passante al setaccio 0,42 mm n. 40 A.S.T.M.) passa da una fase solida ad una plastica (limite di plasticità L.P.) e da una fase plastica ad una fase liquida (limite di fluidità L.L.) nonché dall'indice di plasticità (differenze fra il limite di fluidità L.L. e il limite di plasticità L.P.).

Tale indice, da stabilirsi in genere per raffronto con casi simili di strade già costruite con analoghi terreni, ha notevole importanza.

Salvo più specifiche prescrizioni della Direzione dei Lavori si potrà fare riferimento alle seguenti caratteristiche (Highway Research Board):

- 1) strati inferiori (fondazione): tipo miscela sabbia-argilla: dovrà interamente passare al setaccio 25 mm ed essere almeno passante per il 65% al setaccio n. 10 A.S.T.M.; il detto passante al n. 10, dovrà essere passante dal 55 al 90% al n. 20 A.S.T.M., dal 35 al 70% passante al n. 40 A.S.T.M. e dal 10 al 25% passante al n. 200 A.S.T.M.;
- 2) strati inferiori (fondazione): tipo di miscela ghiaia o pietrisco, sabbia ed argilla: dovrà essere interamente passante al setaccio da 71 mm ed essere almeno passante per il 50 % al setaccio da

10 mm, dal 25 al 50% al setaccio n. 4, dal 20 al 40% al setaccio n. 10, dal 10 al 25% al setaccio n. 40 e dal 3 al 10% al setaccio n. 200.

- 3) negli strati di fondazione, di cui ai precedenti paragrafi 1) e 2), l'indice di plasticità non deve essere superiore a 6, il limite di fluidità non deve superare 25 e la frazione passante al setaccio n. 200 A.S.T.M. deve essere preferibilmente la metà di quella passante al setaccio n. 40 e in ogni caso non deve superare i due terzi di essa.
- 4) strato superiore della sovrastruttura: tipo miscela sabbia-argilla: valgono le stesse condizioni granulometriche di cui al paragrafo 1);
- 5) strato superiore della sovrastruttura: tipo della miscela ghiaia o pietrisco, sabbia ed argilla: deve essere interamente passante dal setaccio da 25 mm ed almeno il 65% al setaccio da 10 mm, dal 55 all'85% al setaccio n. 4, dal 40 al 70% al setaccio n. 10, dal 25 al 45% al setaccio n. 40 e dal 10 al 25% al setaccio n. 200;
- 6) negli strati superiori 4) e 5) l'indice di plasticità non deve essere superiore a 9 né inferiore a 4; il limite di fluidità non deve superare 35; la frazione di passante al setaccio n. 200 deve essere inferiore ai due terzi della frazione passante al n. 40.

Inoltre è opportuno controllare le caratteristiche meccaniche delle miscele con la prova C.B.R. (Californian bearing ratio) che esprime la portanza della miscela sotto un pistone cilindrico di due pollici di diametro, con approfondimento di 2,5 ovvero 5 mm in rapporto alla corrispondente portanza di una miscela tipo. In linea di massima il C.B.R. del materiale, costipato alla densità massima e saturato con acqua dopo 4 giorni di immersione e sottoposto ad un sovraccarico di 9 kg, dovrà risultare per gli strati inferiori non inferiore a 30 e per i materiali degli strati superiori non inferiore a 70. Durante l'immersione in acqua non si dovranno avere rigonfiamenti superiori allo 0,5%.

**g) Detrito di cava o tout-venant di cava o di frantoio.** - Quando per gli strati di fondazione della sovrastruttura stradale sia disposto l'impiego di detriti di cava, il materiale deve essere in ogni caso non suscettibile all'azione dell'acqua (non solubile non plasticizzabile) ed avere un potere portante C.B.R. (rapporto portante californiano) di almeno 40 allo stato saturo. Dal punto di vista granulometrico non sono necessarie prescrizioni specifiche per i materiali teneri (tufi, arenarie) in quanto la loro granulometria si modifica e si adegua durante la cilindratura; per materiali duri la granulometria dovrà essere assortita in modo da realizzare una minima percentuale dei vuoti: di norma la dimensione massima degli aggregati non deve superare i 10 cm.

Per gli strati superiori si farà uso di materiali lapidei più duri tali da assicurare un C.B.R. saturo di almeno 80; la granulometria dovrà essere tale da dare la minima percentuale di vuoti; il potere legante del materiale non dovrà essere inferiore a 30; la dimensione massima degli aggregati non dovrà superare i 6 cm.

**h) Pietrame.** - Le pietre naturali da impiegarsi nella muratura e per qualsiasi altro lavoro dovranno corrispondere ai requisiti richiesti dalle norme in vigore e dovranno essere a grana compatta ed ognuna monda da cappellaccio, esenti da piani di sfaldamento, senza screpolature, peli, venature, interclusioni di sostanze estranee; dovranno avere dimensioni adatte al particolare loro impiego ed offrire una resistenza proporzionata all'entità della sollecitazione cui devono essere assoggettate.

Saranno escluse le pietre alterabili all'azione degli agenti atmosferici e dell'acqua corrente.

Le pietre da taglio, oltre a possedere gli accennati requisiti e caratteri generali, dovranno essere sonore alla percussione, immuni da fenditure e litoclasti e di perfetta lavorabilità.

Il profilo dovrà presentare una resistenza alla compressione non inferiore a 1600 kg/cm<sup>2</sup> ed una resistenza all'attrito radente (Dorry) non inferiore a quella del granito di S. Fedelino, preso come termine di paragone.

**i) Tufi.** - Le pietre di tufo dovranno essere di struttura compatta ed uniforme, evitando quelle pomiciose e facilmente friabili, nonché i cappellacci e saranno impiegati solo in relazione alla loro resistenza.

**l) Cubetti di pietra.** - I cubetti di pietra da impiegare per la pavimentazione stradale debbono rispondere alle norme di accettazione emanate dal Consiglio Nazionale delle Ricerche.

**m) Mattoni.** - I mattoni dovranno essere ben formati con facce regolari, a spigoli vivi, di grana fina, compatta ed omogenea; presentare tutti i caratteri di una perfetta cottura, cioè essere duri, sonori alla percussione e non vetrificati; essere esenti da calcinelli e scevri da ogni difetto che possa nuocere alla buona riuscita delle murature; aderire fortemente alle malte; essere resistenti alla cristallizzazione dei solfati alcalini; non contenere solfati solubili od ossidi alcalino-terrosi, ed infine non essere eccessivamente assorbenti.

I mattoni, inoltre, debbono resistere all'azione delle basse temperature, cioè se sottoposti quattro mattoni segati a metà, a venti cicli di immersione in acqua a 35 °C, per la durata di 3 ore e per altre 3 ore posti in frigorifero alla temperatura di - 10°, i quattro provini fatti con detti laterizi sottoposti alla prova di compressione debbono offrire una resistenza non minore dell'80% della resistenza presentata da quelli provati allo stato asciutto.

I mattoni di uso corrente dovranno essere parallelepipedi, di lunghezza doppia della larghezza, di modello costante e presentare, sia all'asciutto che dopo prolungata immersione nell'acqua, una resistenza minima allo schiacciamento di almeno 160 Kg/cm<sup>2</sup>.

Essi dovranno corrispondere alle prescrizioni vigenti in materia.

- n) Bitumi.** - Debbono soddisfare alle "Norme per l'accettazione dei bitumi per usi stradali" emanate dal Consiglio Nazionale delle Ricerche. Per trattamenti superficiali e semipenetrazione si adoperano i tipi B 180/200, B 130/150; per i trattamenti a penetrazione, pietrischetti bitumati, tappeti si adoperano i tipi B 80/100, B 60/80; per conglomerati chiusi i tipi B 60/80, B 50/60, B 40/50, B 30/40; per asfalto colato il tipo B 20/30.
- o) Bitumi liquidi.** - Debbono soddisfare alle "Norme per l'accettazione dei bitumi liquidi per usi stradali" emanate dal Consiglio Nazionale delle Ricerche. Per i trattamenti a caldo si usano i tipi BL 150/300 e BL 350/700 a seconda della stagione e del clima.
- p) Emulsioni bituminose.** - Debbono soddisfare alle "Norme per l'accettazione delle emulsioni bituminose per usi stradali" emanate dal Consiglio Nazionale delle Ricerche.
- q) Catrami.** - Debbono soddisfare alle "Norme per l'accettazione dei catrami per usi stradali" emanate dal Consiglio Nazionale delle Ricerche. Per i trattamenti si usano i tre tipi: C 10/40, C 40/125, C 125/500.
- r) Polvere asphaltica.** - Deve soddisfare alle "Norme per l'accettazione delle polveri di rocce asfaltiche per pavimentazioni stradali" emanate dal Consiglio Nazionale delle Ricerche.
- s) Materiali ferrosi.** - I materiali ferrosi da impiegare nei lavori dovranno essere esenti da scorie, soffiature, brecciate, paglie o da qualsiasi altro difetto apparente o latente di fusione, laminazione, trafilatura, fucinatura e simili.

Essi dovranno rispondere a tutte le condizioni previste dalle vigenti disposizioni legislative, dal D.M. 14 gennaio 2008, nonché dalle norme UNI vigenti e presentare inoltre, a seconda della loro qualità, i seguenti requisiti:

- 1° Ferro. - Il ferro comune dovrà essere di prima qualità, eminentemente duttile e tenace e di marcatissima struttura fibrosa. Esso dovrà essere malleabile, liscio alla superficie esterna, privo di screpolature, senza saldature aperte e senza altre soluzioni di continuità.
- 2° Acciaio dolce laminato. - L'acciaio extradolce laminato (comunemente chiamato ferro omogeneo) dovrà essere eminentemente dolce e malleabile, perfettamente lavorabile a freddo ed a caldo, senza presentare screpolature od alterazioni; dovrà essere saldabile e non suscettibile di prendere la tempra.  
Alla rottura dovrà presentare struttura finemente granulata ed aspetto sericeo.
- 3° Acciaio fuso in getti. - L'acciaio in getti per cuscinetti, cerniere, rulli di ponti e per qualsiasi altro lavoro, dovrà essere di prima qualità, esente da soffiature e da qualsiasi altro difetto.
- 4° L'acciaio sagomato ad alta resistenza dovrà essere del tipo qualificato e controllato e con caratteristiche conformi al D.M. 14 gennaio 2008.  
Le caratteristiche e le modalità degli acciai ad aderenza migliorata saranno quelle indicate nel D.M. 14 gennaio 2008.
- 5° Ghisa. - La ghisa dovrà essere di prima qualità e di seconda fusione, dolce, tenace, leggermente malleabile, facilmente lavorabile con la lima e con lo scalpello; di frattura grigia, finemente granosa e perfettamente omogenea, esente da screpolature, vene, bolle, sbavature, asperità ed altri difetti capaci di menomarne la resistenza. Dovrà essere inoltre perfettamente modellata.

E' assolutamente escluso l'impiego di ghise fosforose.

- t) Legname.** - I legnami, da impiegare in opere stabili o provvisorie, di qualunque essenza essi siano, dovranno rispondere a tutte le prescrizioni della vigente normativa, saranno provveduti tra le più scelte qualità della categoria prescritta e non presenteranno difetti incompatibili con l'uso a cui sono destinati.

I requisiti e le prove dei legnami saranno quelli contenuti nelle vigenti norme UNI.

Il tavolame dovrà essere ricavato dalle travi più dritte, affinché le fibre non riescano mozzate dalla sega e si ritirino nelle connessioni. I legnami rotondi o pali dovranno provenire dal vero tronco dell'albero e non dai rami, dovranno essere sufficientemente dritti, in modo che la congiungente i centri delle due basi non debba uscire in alcun punto del palo; dovranno essere scortecciati per tutta la loro lunghezza e conguagliati alla superficie; la differenza fra i diametri medi delle estremità non dovrà oltrepassare i 15 millesimi della lunghezza, né il quarto del maggiore dei due diametri.

Nei legnami grossolanamente squadrati ed a spigolo smussato, tutte le facce dovranno essere spianate e senza scarniture, tollerandosene l'alburno o lo smusso in misura non maggiore di un sesto del lato della sezione trasversale.

I legnami a spigolo vivo dovranno essere lavorati e squadrati a sega con le diverse facce esattamente spianate, senza rientranze o risalti, e con gli spigoli tirati a filo vivo, senza alburno né smusso di sorta.

- u) Geotessili.** - I prodotti da utilizzarsi per costituire strati di separazione, contenimento, filtranti, drenaggio in opere di terra (rilevati, scarpate, strade, giardini, ecc.).  
Il geotessile dovrà essere imputrescibile, resistente ai raggi ultravioletti, ai solventi, alle reazioni chimiche che si instaurano nel terreno, all'azione dei microrganismi ed essere antinquinante.  
Dovrà essere fornito in opera in rotoli di larghezza la più ampia possibile in relazione al modo d'impiego. Il piano di stesa del geotessile dovrà essere perfettamente regolare.  
Dovrà essere curata la giunzione dei teli mediante sovrapposizione di almeno 30 cm nei due sensi longitudinale e trasversale. I teli non dovranno essere in alcun modo esposti al diretto passaggio dei mezzi di cantiere prima della loro totale copertura con materiale da rilevato per uno spessore di almeno 30 cm.  
Il geotessile dovrà essere conforme alle seguenti norme [UNI EN 13249](#), [UNI EN 13251](#), [UNI EN 13252](#), [UNI EN 13253](#), [UNI EN 13254](#), [UNI EN 13255](#), [UNI EN 13256](#), [UNI EN 13257](#), [UNI EN 13265](#) ove applicabili.

### **Prove dei materiali**

In correlazione a quanto prescritto circa la qualità e le caratteristiche dei materiali per la loro accettazione, l'Appaltatore sarà obbligato a prestarsi in ogni tempo alle prove dei materiali impiegati o da impiegarsi, nonché a quelle di campioni di lavori eseguiti, da prelevarsi in opera, sottostando a tutte le spese di prelevamento ed invio di campioni ad Istituto Sperimentale debitamente riconosciuto.

L'Appaltatore sarà tenuto a pagare le spese per dette prove, secondo le tariffe degli istituti stessi.

Dei campioni potrà essere ordinata la conservazione nel competente Ufficio Dirigente, munendoli di sigilli e firma della Direzione dei lavori e dell'Appaltatore, nei modi più adatti a garantire l'autenticità.

## **Art 3.2 TRACCIAMENTI**

Prima di porre mano ai lavori di sterro o riporto, l'Appaltatore è obbligato ad eseguire la picchettazione completa del lavoro, in modo che risultino indicati i limiti degli scavi e dei riporti. A tempo debito dovrà pure stabilire, nei tratti indicati dalla Direzione dei Lavori, le modine o garbe necessarie a determinare con precisione l'andamento delle scarpate tanto degli sterri che dei rilevati, curandone poi la conservazione e rimettendo quelli manomessi durante l'esecuzione dei lavori.

Qualora ai lavori in terra siano connesse opere murarie, l'Appaltatore dovrà procedere al tracciamento di esse, pure con l'obbligo della conservazione dei picchetti, ed, eventualmente, delle modine, come per i lavori in terra.

## **Art 3.3 SCAVI E RILEVATI IN GENERE**

Gli scavi ed i rilevati saranno eseguiti conformemente alle previsioni di progetto, salvo le eventuali varianti che fossero disposte dalla Direzione dei Lavori.

Le terre, macinati e rocce da scavo, per la formazione di aree prative, sottofondi, reinterri, riempimenti, rimodellazioni e rilevati, conferiti in cantiere, devono rispettare le norme vigenti, i limiti previsti dalla Tabella 1 - Valori di concentrazione limite accettabili nel suolo e nel sottosuolo riferiti alla specifica destinazione d'uso dei siti da bonificare, colonna A (Siti ad uso Verde pubblico, privato e residenziale) e colonna B (Siti ad uso Commerciale ed Industriale) dell'Allegato 5 al Titolo V della Parte Quarta del D.Lgs. 152/2006 e s.m.i. e il D.M. 161/2012 "Regolamento recante la disciplina dell'utilizzazione delle terre e rocce da scavo".

L'Appaltatore dovrà consegnare le trincee e i rilevati, nonché gli scavi o riempimenti in genere, al giusto piano prescritto, con scarpate regolari e spianate, con i cigli bene tracciati e profilati, compiendo a sue spese, durante l'esecuzione dei lavori, fino al collaudo, gli occorrenti ricarichi o tagli, la ripresa e sistemazione delle scarpate e banchine e l'espurgo dei fossi.

In particolare si prescrive:

- a) Scavi.** - Nell'esecuzione degli scavi l'Appaltatore dovrà procedere in modo che i cigli siano diligentemente profilati, le scarpate raggiungano l'inclinazione prevista nel progetto o che sarà ritenuta necessaria e prescritta con ordine di servizio dalla Direzione dei Lavori allo scopo di impedire scoscendimenti, restando egli, oltreché totalmente responsabile di eventuali danni alle persone ed alle opere, altresì obbligato a provvedere a suo carico e spese alla rimozione delle materie franate in caso di inadempienza delle disposizioni all'uopo impartitegli.

L'Appaltatore dovrà sviluppare i movimenti di materie con adeguati mezzi e con sufficiente mano d'opera in modo da dare gli scavi, possibilmente, completi a piena sezione in ciascun tratto iniziato. Inoltre, dovrà aprire senza indugio i fossi e le cunette occorrenti e, comunque, mantenere efficiente, a sua cura e spese, il deflusso delle acque anche, se occorre, con canali fuggatori.

Le materie provenienti dagli scavi, non utilizzabili e non ritenute idonee, a giudizio della Direzione dei Lavori, per la formazione dei rilevati o per altro impiego nei lavori, dovranno essere portate a rifiuto, depositandole su aree che l'Appaltatore dovrà provvedere a sua cura e spese.

Le località per tali depositi a rifiuto dovranno essere scelte in modo che le materie depositate non arrechino danno ai lavori od alle proprietà pubbliche e private nonché al libero deflusso delle acque pubbliche e private.

La Direzione dei Lavori potrà fare asportare, a spese dell'Appaltatore, le materie depositate in contravvenzione alle precedenti disposizioni.

Qualora i materiali siano ceduti all'Appaltatore, il prezzo ad essi convenzionalmente attribuito deve essere dedotto dall'importo netto dei lavori, salvo che la deduzione non sia stata già fatta nella determinazione dei prezzi.

**b) Rilevati.** - Per la formazione dei rilevati si impiegheranno in generale e salvo quanto segue, fino al loro totale esaurimento, tutte le materie provenienti dagli scavi di cui alla precedente lettera a), se disponibili ed adatte, a giudizio insindacabile della Direzione dei Lavori, per la formazione dei rilevati, dopo aver provveduto alla cernita ed alla eliminazione del materiale non ritenuto idoneo. Potranno essere altresì utilizzate nei rilevati, per la loro formazione, anche le materie provenienti da scavi di opere d'arte e sempreché disponibile ed egualmente ritenute idonee e previa cernita e separazione dei materiali utilizzabili di cui sopra. Quando venissero a mancare in tutto o in parte i materiali di cui sopra, si provvederanno le materie occorrenti scavandole, o come si suol dire prelevandole, da cave di prestito che forniscano materiali riconosciuti pure idonei dalla Direzione dei Lavori.

Le dette cave di prestito da aprire a totale cura e spese dell'Appaltatore al quale sarà corrisposto il solo prezzo unitario di elenco per le materie scavate di tale provenienza, debbono essere coltivate in modo che, tanto durante l'esecuzione degli scavi quanto a scavo ultimato, sia provveduto al loro regolare e completo scolo e restino impediti ristagni di acqua ed impaludamenti. A tale scopo l'Appaltatore, quando occorre, dovrà aprire, sempre a sua cura e spese, opportuni fossi di scolo con sufficiente pendenza.

Le cave di prestito dovranno avere una profondità tale da non pregiudicare la stabilità di alcuna parte dell'opera appaltata, né comunque danneggiare opere pubbliche o private.

Il suolo costituente la base sulla quale si dovranno impiantare i rilevati dovrà essere accuratamente preparato, espurgandolo da piante, cespugli, erbe, canne, radici e da qualsiasi altra materia eterogenea, e trasportando fuori della sede del lavoro le materie di rifiuto.

La base dei suddetti rilevati, se ricadente su terreno pianeggiante, dovrà essere inoltre arata, e se cadente sulla scarpata di altro rilevato esistente o su terreno a declivio trasversale superiore al quindici per cento, dovrà essere preparata a gradini alti circa 30 cm, con inclinazione inversa a quella del rilevato esistente o del terreno.

La terra da trasportare nei rilevati dovrà essere anch'essa previamente espurgata da erbe, canne, radici e da qualsiasi altra materia eterogenea e dovrà essere disposta in rilevato a cordoli alti da 0,30 m a 0,50 m, bene pigiata ed assodata con particolare diligenza specialmente nelle parti addossate alle murature.

Sarà obbligo dell'Appaltatore, escluso qualsiasi compenso, di dare ai rilevati, durante la loro costruzione, quelle maggiori dimensioni richieste dall'assestamento delle terre, affinché, all'epoca del collaudo, i rilevati eseguiti abbiano dimensioni non inferiori a quelle prescritte.

Non si potrà sospendere la costruzione di un rilevato, qualunque sia la causa, senza che ad esso sia stata data una configurazione tale da assicurare lo scolo delle acque piovane. Nella ripresa del lavoro, il rilevato già eseguito dovrà essere espurgato dalle erbe e cespugli che vi fossero nati, nonché configurato a gradoni, praticandovi inoltre dei solchi per il collegamento delle nuove materie con quelle prima impiegate.

Qualora gli scavi ed il trasporto avvengano meccanicamente, si avrà cura che il costipamento sia realizzato costruendo il rilevato in strati di modesta altezza non eccedenti i 30 o i 50 centimetri. Comunque, dovrà farsi in modo che durante la costruzione si conservi un tenore di acqua conveniente, evitando di formare rilevati con terreni la cui densità ottima sia troppo rapidamente variabile col tenore in acqua, e si eseguiranno i lavori, per quanto possibile, in stagione non piovosa, avendo cura, comunque, di assicurare lo scolo delle acque superficiali e profonde durante la costruzione.

Per il rivestimento delle scarpate si dovranno impiegare terre vegetali per gli spessori previsti in progetto od ordinati dalla Direzione dei Lavori.

### **Art 3.4**

#### **RILEVATI COMPATTATI**

I rilevati compattati saranno costituiti da terreni adatti, esclusi quelli vegetali (vedi norme di cui all'articolo "*Qualità e Provenienza dei Materiali*" lettera f), da mettersi in opera a strati non eccedenti i 25-30 cm costipati meccanicamente mediante idonei attrezzi (rulli a punte, od a griglia, nonché quelli pneumatici zavorrati secondo la natura del terreno ed eventualmente lo stadio di compattazione - o con piastre vibranti) regolando il numero dei passaggi e l'aggiunta dell'acqua (innaffiamento) in modo da ottenere ancor qui una densità pari al 90% di quella Proctor. Ogni strato sarà costipato nel modo richiesto prima di procedere a ricoprirlo con altro strato ed avrà superiormente la sagoma della monta richiesta per l'opera finita, così da evitarsi ristagni di acqua e danneggiamenti. Qualora nel materiale che costituisce il rilevato siano incluse pietre, queste dovranno risultare ben distribuite nell'insieme dello strato: comunque nello strato superiore sul quale appoggia l'impianto della sovrastruttura tali pietre non dovranno avere dimensioni superiori a 10 cm.

Il terreno di impianto dei rilevati compattati che siano di altezza minore di 0,50 m, qualora sia di natura sciolta o troppo umida, dovrà ancor esso essere compattato, previa scarificazione, al 90% della densità massima, con la relativa umidità ottima. Se detto terreno di impianto del rilevato ha scarsa portanza lo si consoliderà preliminarmente per l'altezza giudicata necessaria, eventualmente sostituendo il terreno in posto con materiali sabbiosi o ghiaiosi.

Particolare cura dovrà aversi nei riempimenti e costipazioni a ridosso dei piedritti, muri d'ala, muri andatori ed opere d'arte in genere.

Sarà obbligo dell'Appaltatore, escluso qualsiasi compenso, di dare ai rilevati, durante la loro costruzione, quelle maggiori dimensioni richieste dall'assestamento delle terre, affinché all'epoca del collaudo i rilevati eseguiti abbiano dimensioni non inferiori a quelle prescritte.

Fa parte della formazione del rilevato oltre la profilatura delle scarpate e delle banchine e dei cigli, e la costruzione degli arginelli se previsti, il ricavare nella piattaforma, all'atto della costruzione e nel corso della sistemazione, il cassonetto di dimensione idonea a ricevere l'ossatura di sottofondo e la massicciata.

Non si potrà sospendere la costruzione di un rilevato, qualunque ne sia la causa, senza che ad esso sia stata data una configurazione tale da assicurare lo scolo delle acque piovane. Nella ripresa del lavoro il rilevato già eseguito dovrà essere spurgato dalle erbe e cespugli che vi fossero nati, nonché configurato a gradoni, praticandovi inoltre dei solchi per il collegamento delle nuove materie con quelle prima impiegate.

In corso di lavoro l'Appaltatore dovrà curare l'apertura di fossetti di guardia a monte scolanti, anche provvisori, affinché le acque piovane non si addossino alla base del rilevato in costruzione.

Nel caso di rilevati compattati su base stabilizzata, i fossi di guardia scolanti al piede dei rilevati dovranno avere possibilmente il fondo più basso dell'impianto dello strato stabilizzato.

### **Art 3.5**

#### **SCAVI DI SBANCAMENTO**

Per scavi di sbancamento o tagli a sezione aperta si intendono quelli praticati al di sopra del piano orizzontale, passante per il punto più depresso del terreno naturale o per il punto più depresso delle trincee o splateamenti, precedentemente eseguiti ed aperti almeno da un lato.

Quando l'intero scavo debba risultare aperto su di un lato (caso di un canale fagatore) e non venga ordinato lo scavo a tratti, il punto più depresso è quello terminale.

Appartengono alla categoria degli scavi di sbancamento così generalmente definiti tutti i cosiddetti scavi di splateamento e quelli per allargamento di trincee, tagli di scarpate di rilevati per costruirvi opere di sostegno, scavi per incassatura di opere d'arte (spalle di ponti, spallette di briglie, ecc.) eseguiti superiormente al piano orizzontale determinato come sopra, considerandosi come piano naturale anche l'alveo dei torrenti e dei fiumi.

### **Art 3.6**

#### **SCAVI DI FONDAZIONE**

Per scavi di fondazione in generale si intendono quelli ricadenti al di sotto del piano orizzontale di cui all'articolo precedente, chiusi fra le pareti verticali riproducenti il perimetro delle fondazioni delle opere d'arte. Qualunque sia la natura e la qualità del terreno, gli scavi per fondazione dovranno essere spinti fino



alla profondità che dalla Direzione dei Lavori verrà ordinata all'atto della loro esecuzione.

Le profondità che si trovino indicate nei disegni di consegna sono perciò di semplice avviso e la Stazione Appaltante si riserva piena facoltà di variarle nella misura che reputerà più conveniente, senza che ciò possa dare all'Appaltatore motivo alcuno di fare eccezioni o domande di speciali compensi, avendo egli soltanto diritto al pagamento del lavoro eseguito, coi prezzi contrattuali stabiliti per le varie profondità da raggiungere.

E' vietato all'Appaltatore, sotto pena di demolire il già fatto, di porre mano alle murature prima che la Direzione dei Lavori abbia verificato ed accettato i piani delle fondazioni.

I piani di fondazione dovranno essere generalmente orizzontali, ma per quelle opere che cadono sopra a falde inclinate potranno, a richiesta della Direzione dei Lavori, essere disposti a gradini ed anche con determinate contropendenze.

Gli scavi di fondazione dovranno di norma essere eseguiti a pareti verticali e l'Appaltatore dovrà, occorrendo, sostenerle con conveniente armatura e sbadacchiature, restando a suo carico ogni danno alle cose ed alle persone che potesse verificarsi per smottamenti o franamenti dei cavi. Questi potranno però, ove ragioni speciali non lo vietino, essere eseguiti con pareti a scarpata. In questo caso non sarà compensato il maggiore scavo eseguito, oltre quello strettamente occorrente per la fondazione dell'opera, e l'Appaltatore dovrà provvedere a sue cure e spese al successivo riempimento del vuoto rimasto intorno alle murature di fondazione dell'opera, con materiale adatto, ed al necessario costipamento di quest'ultimo.

Analogamente dovrà procedere l'Appaltatore senza ulteriore compenso a riempire i vuoti che restassero attorno alle murature stesse, pure essendosi eseguiti scavi a pareti verticali, in conseguenza dell'esecuzione delle murature con riseghe in fondazione.

Per aumentare la superficie d'appoggio la Direzione dei Lavori potrà ordinare per il tratto terminale di fondazione per un'altezza sino ad un metro, che lo scavo sia allargato mediante scampanatura, restando fermo quanto sopra detto circa l'obbligo dell'Appaltatore, ove occorra, di armare convenientemente durante i lavori la parete verticale sovrastante.

Qualora gli scavi si debbano eseguire in presenza di acqua e questa si elevi negli scavi, non oltre però il limite massimo di 20 cm (di seguito contemplato), l'Appaltatore dovrà provvedere, se richiesto dalla Direzione dei Lavori, all'esaurimento dell'acqua stessa coi mezzi che saranno ritenuti più opportuni.

L'Appaltatore dovrà provvedere, a sua cura, spesa ed iniziativa, alle suddette assicurazioni, armature, puntellature e sbadacchiature, nelle quantità e robustezza che per la qualità delle materie da scavare siano richieste, adottando anche tutte le altre precauzioni che fossero ulteriormente riconosciute necessarie, senza rifiutarsi per nessun pretesto di ottemperare alle prescrizioni che al riguardo, e per garantire la sicurezza delle cose e delle persone, gli venissero impartite dalla Direzione dei Lavori. Il legname impiegato a tale scopo, sempreché non si tratti di armature formanti parte integrante dell'opera, da lasciare quindi in loco in proprietà della Stazione Appaltante, resterà di proprietà dell'Appaltatore, che potrà perciò recuperarlo ad opera compiuta. Nessun compenso spetta all'Appaltatore se, per qualsiasi ragione, tale recupero possa risultare soltanto parziale od anche totalmente negativo.

Gli scavi di fondazione che si devono eseguire a profondità maggiore di 20 cm (centimetri venti) sotto il livello costante a cui si stabiliscono le acque eventualmente esistenti nel terreno, sono considerati come scavi subacquei per tutto il volume ricadente al disotto del piano di livello situato alle cennate profondità d'acqua di 20 cm. Quindi il volume ricadente nella zona dei 20 centimetri suddetti verrà considerato, e perciò pagato, come gli scavi di fondazione in presenza di acqua, precedentemente indicati, ma non come scavo subacqueo.

Gli scavi subacquei saranno invece pagati col relativo prezzo di elenco, nel quale sono compresi tutti gli occorrenti aggettamenti od esaurimenti di acqua con qualsiasi mezzo siano eseguiti o si ritenga opportuno eseguirli.

In mancanza del prezzo suddetto e qualora si stabilissero acque nei cavi in misura superiore a quella di cui sopra, l'Appaltatore dovrà ugualmente provvedere ai necessari esaurimenti col mezzo che si ravviserà più opportuno: e tali esaurimenti saranno compensati a parte ed in aggiunta ai prezzi di elenco per gli scavi in asciutto od in presenza di acqua.

L'Appaltatore sarà però tenuto ad evitare l'affluenza entro i cavi di fondazione di acque provenienti dall'esterno. Nel caso che ciò si verificasse resterà a suo totale carico la spesa per i necessari aggettamenti.

### **Art. 3.7**

#### **MURATURE DI GETTO O CALCESTRUZZI**

Il calcestruzzo da impiegarsi nelle fondazioni delle opere d'arte o in elevazione, o per qualsiasi altro lavoro, sarà composto nelle proporzioni indicate nel presente capitolato e che potranno essere meglio precisate dalla Direzione dei Lavori.

Il calcestruzzo sarà messo in opera appena confezionato e disposto a strati orizzontali dell'altezza da 20 a 30 cm, su tutta l'estensione della parte di opera che si esegue ad un tempo, ben battuto e costipato, per modo che non resti alcun vano nello spazio che deve contenerlo nella sua massa.

Quando il calcestruzzo sia da collocare in opera entro cavi molto incassati o a pozzo, dovrà essere calato nello scavo mediante secchi a ribaltamento.

Solo in caso di cavi molto larghi, la Direzione dei Lavori potrà consentire che il calcestruzzo venga gettato liberamente, nel qual caso prima del conguagliamento e della battitura, per ogni strato di 30 cm di altezza dovrà essere ripreso dal fondo del cavo rimpastato per rendere uniforme la miscela dei componenti.

Quando il calcestruzzo sia gettato sott'acqua, si dovranno impiegare tramogge casse apribili, o quegli altri mezzi di immersione che la Direzione dei Lavori prescriverà, ed usare la diligenza necessaria ad impedire che, nel passare attraverso l'acqua, il calcestruzzo si dilavi e perda, sia pur minimamente, della sua energia.

Finito il getto e spianata con ogni diligenza la superficie superiore, il calcestruzzo dovrà essere lasciato assodare per tutto il tempo che la Direzione dei Lavori riterrà necessario per reggere la pressione che il calcestruzzo dovrà sopportare.

Quando il calcestruzzo sarà impiegato in rivestimento di scarpate, si dovrà aver cura di coprirlo con uno strato di sabbia di almeno 10 cm e di bagnarlo con frequenza ed abbondanza per impedire il troppo rapido prosciugamento.

E' vietato assolutamente l'impiego di calcestruzzi che non si potessero mettere in opera immediatamente dopo la loro preparazione; quelli che per qualsiasi motivo non avessero impiego immediato dopo la loro preparazione debbono senz'altro essere gettati a rifiuto.

### **Art. 3.8** **MALTE E CONGLOMERATI**

I quantitativi dei diversi materiali da impiegare per la composizione delle malte e dei conglomerati, secondo le particolari indicazioni che potranno essere imposte dalla Direzione dei Lavori o stabilite nell'elenco prezzi, dovranno corrispondere alle seguenti proporzioni:

1°	Malta comune: Calce comune in pasta Sabbia	0,45 m <sup>3</sup> 0,90 m <sup>3</sup>
2°	Malta semidraulica di pozzolana: Calce comune in pasta Sabbia Pozzolana	0,45 m <sup>3</sup> 0,45 m <sup>3</sup> 0,45 m <sup>3</sup>
3°	Malta idraulica: Calce idraulica Sabbia	\$MANUAL\$ q 0,90 m <sup>3</sup>
4°	Malta idraulica di pozzolana: Calce comune in pasta Pozzolana	0,45 m <sup>3</sup> 0,90 m <sup>3</sup>
5°	Malta cementizia: Agglomerante cementizio a lenta presa Sabbia	\$MANUAL\$ q 1,00 m <sup>3</sup>
6°	Malta cementizia (per intonaci): Agglomerante cementizio a lenta presa Sabbia	\$MANUAL\$ q 1,00 m <sup>3</sup>
7°	Calcestruzzo idraulico (per fondazione): Malta idraulica Pietrisco o ghiaia	0,45 m <sup>3</sup> 0,90 m <sup>3</sup>
8°	Smalto idraulico per cappe: Malta idraulica Pietrisco	0,45 m <sup>3</sup> 0,90 m <sup>3</sup>
9°	Conglomerato cementizio (per fondazioni non armate): Cemento normale (a lenta presa) Sabbia Pietrisco o ghiaia	2,00 q 0,400 m <sup>3</sup> 0,800 m <sup>3</sup>
10°	Conglomerato cementizio (per cunette, piazzuole, ecc.): Agglomerante cementizio a lenta presa Sabbia Pietrisco o ghiaia	2÷2,5 q 0,400 m <sup>3</sup> 0,800 m <sup>3</sup>
11°	Conglomerato per calcestruzzi semplici ed armati: Cemento Sabbia Pietrisco e ghiaia	3,00 q 0,400 m <sup>3</sup> 0,800 m <sup>3</sup>

12°	Conglomerato cementizio per pietra artificiale (per parapetti o coronamenti di ponti, ponticelli o tombini): Agglomerante cementizio a lenta presa Sabbia Pietrisco o ghiaia Graniglia marmo nella parte vista battuta a martellina	3,50 q 0,400 m <sup>3</sup> 0,800 m <sup>3</sup> \$MANUAL\$ m <sup>3</sup>
13°	Conglomerato per sottofondo di pavimentazioni in cemento a doppio strato: Agglomerante cementizio a lenta presa Sabbia Pietrisco	2,00 q 0,400 m <sup>3</sup> 0,800 m <sup>3</sup>
14°	Conglomerato per lo strato di usura di pavimenti in cemento a due strati, oppure per pavimentazioni ad unico strato: Cemento ad alta resistenza Sabbia Pietrisco	3,50 q 0,400 m <sup>3</sup> 0,800 m <sup>3</sup>

Quando la Direzione dei Lavori ritenesse di variare tali proporzioni, l'Appaltatore sarà obbligato ad uniformarsi alle prescrizioni della medesima, salvo le conseguenti variazioni di prezzo in base alle nuove proporzioni previste. I materiali, le malte ed i conglomerati, esclusi quelli forniti in sacchi di peso determinato, dovranno ad ogni impasto essere misurati con apposite casse della capacità prescritta dalla Direzione dei Lavori e che l'Appaltatore sarà in obbligo di provvedere e mantenere a sue spese costantemente su tutti i piazzali ove verrà effettuata la manipolazione.

L'impasto dei materiali dovrà essere fatto a braccia d'uomo, sopra aree convenientemente pavimentate, oppure a mezzo di macchine impastatrici o mescolatrici.

Gli ingredienti componenti le malte cementizie saranno prima mescolati a secco, fino ad ottenere un miscuglio di tinta uniforme, il quale verrà poi asperso ripetutamente con la minore quantità di acqua possibile ma sufficiente, rimescolando continuamente.

Nella composizione di calcestruzzi con malta di calce comune od idraulica, si formerà prima l'impasto della malta con le proporzioni prescritte, impiegando la minore quantità di acqua possibile, poi si distribuirà la malta sulla ghiaia o pietrisco e si mescolerà il tutto fino a che ogni elemento sia per risultare uniformemente distribuito nella massa ed avviluppato di malta per tutta la superficie.

Per i conglomerati cementizi semplici o armati gli impasti dovranno essere eseguiti in conformità alle prescrizioni del D.M. 17 gennaio 2018.

Quando sia previsto l'impiego di acciai speciali sagomati ad alto limite elastico deve essere prescritto lo studio preventivo della composizione del conglomerato con esperienze di laboratorio sulla granulometria degli inerti e sul dosaggio di cemento per unità di volume del getto.

Il quantitativo d'acqua deve essere il minimo necessario compatibile con una sufficiente lavorabilità del getto e comunque non superiore allo 0,4 in peso del cemento, essendo inclusa in detto rapporto l'acqua unita agli inerti, il cui quantitativo deve essere periodicamente controllato in cantiere.

I getti debbono essere convenientemente vibrati.

Durante i lavori debbono eseguirsi frequenti controlli della granulometria degli inerti, mentre la resistenza del conglomerato deve essere comprovata da frequenti prove a compressione su cubetti prima e durante i getti.

Gli impasti sia di malta che di conglomerato, dovranno essere preparati solamente nella quantità necessaria, per l'impiego immediato, cioè dovranno essere preparati volta per volta e per quanto è possibile in vicinanza del lavoro. I residui di impasti che non avessero, per qualsiasi ragione, immediato impiego dovranno essere gettati a rifiuto, ad eccezione di quelli di malta formati con calce comune, che potranno essere utilizzati però nella sola stessa giornata del loro confezionamento.

Tutti i prodotti e/o materiali di cui al presente articolo, qualora possano essere dotati di marcatura CE secondo la normativa tecnica vigente, dovranno essere muniti di tale marchio.

### **Art. 3.9** **PRODOTTI PER PAVIMENTAZIONE**

Per la realizzazione del sistema di pavimentazione si rinvia all'articolo sulla esecuzione delle pavimentazioni.

I prodotti vengono di seguito considerati al momento della fornitura; la Direzione dei Lavori, ai fini della loro accettazione, può procedere ai controlli (anche parziali) su campioni della fornitura oppure richiedere un attestato di conformità della fornitura alle prescrizioni di seguito indicate.

I prodotti di calcestruzzo per pavimentazioni a seconda del tipo di prodotto devono rispondere alle prescrizioni del progetto ed in mancanza e/o completamento alle seguenti prescrizioni.

- a. Mattonelle di cemento con o senza colorazione e superficie levigata; mattonelle di cemento con o senza colorazione con superficie striata o con impronta; marmette e mattonelle a mosaico di cemento e di detriti di pietra con superficie levigata. I prodotti sopracitati devono rispondere al Regio Decreto 2234/39 per quanto riguarda le caratteristiche di resistenza all'urto, resistenza alla flessione e coefficiente di usura al tribometro ed alle prescrizioni del progetto. L'accettazione deve avvenire secondo il punto 1 del presente articolo avendo il Regio Decreto sopracitato quale riferimento.
- b. Masselli di calcestruzzo per pavimentazioni saranno definiti e classificati in base alla loro forma, dimensioni, colore e resistenza caratteristica; per la terminologia delle parti componenti il massello e delle geometrie di posa ottenibili si rinvia alla norma [UNI EN 338](#). Essi devono rispondere alle prescrizioni del progetto ed in mancanza od a loro completamento devono rispondere a quanto segue:
  - essere esenti da difetti visibili e di forma quali protuberanze, bave, incavi che superino le tolleranze dimensionali ammesse.  
Sulle dimensioni nominali è ammessa la tolleranza di 3 mm per un singolo elemento e 2 mm quale media delle misure sul campione prelevato;
  - le facce di usura e di appoggio devono essere parallele tra loro con tolleranza  $\pm 15\%$  per il singolo massello e  $\pm 10\%$  sulle medie;
  - la massa volumica deve scostarsi da quella nominale (dichiarata dal fabbricante) non più del 15% per il singolo massello e non più del 10% per le medie;
  - il coefficiente di trasmissione meccanica non deve essere minore di quello dichiarato dal fabbricante;
  - il coefficiente di aderenza delle facce laterali deve essere il valore nominale con tolleranza  $\pm 5\%$  per un singolo elemento e  $\pm 3\%$  per la media;
  - la resistenza convenzionale alla compressione deve essere maggiore di 50 N/mm<sup>2</sup> per il singolo elemento e maggiore di 60 N/mm<sup>2</sup> per la media;
  - **altre prescrizioni:**

I criteri di accettazione sono quelli riportati nel punto 1 con riferimento alla norma [UNI EN 338](#).

I prodotti saranno forniti su appositi pallets opportunamente legati ed eventualmente protetti dall'azione di sostanze sporcanti. Il foglio informativo indicherà, oltre al nome del fornitore, almeno le caratteristiche di cui sopra e le istruzioni per la movimentazione, sicurezza e posa.

5 - I prodotti di pietre naturali o ricostruite per pavimentazioni si intendono definiti come segue:

- elemento lapideo naturale: elemento costituito integralmente da materiale lapideo (senza aggiunta di leganti);
- elemento lapideo ricostituito (conglomerato): elemento costituito da frammenti lapidei naturali legati con cemento o con resine;
- lastra rifilata: elemento con le dimensioni fissate in funzione del luogo d'impiego, solitamente con una dimensione maggiore di 60 cm e spessore di regola non minore di 2 cm;
- marmetta: elemento con le dimensioni fissate dal produttore ed indipendenti dal luogo di posa, solitamente con dimensioni minori di 60 cm e con spessore di regola minore di 2 cm;
- marmetta calibrata: elemento lavorato meccanicamente per mantenere lo spessore entro le tolleranze dichiarate;
- marmetta rettificata: elemento lavorato meccanicamente per mantenere la lunghezza e/o larghezza entro le tolleranze dichiarate.

Per gli altri termini specifici dovuti alle lavorazioni, finiture, ecc., fare riferimento alla norma [UNI EN 14618](#).

I prodotti di cui sopra devono rispondere alle prescrizioni del progetto (dimensioni, tolleranze, aspetto, ecc.) ed a quanto prescritto nell'articolo prodotti di pietre naturali o ricostruite. In mancanza di tolleranze su disegni di progetto si intende che le lastre grezze contengono la dimensione nominale; le lastre finite, marmette, ecc. hanno tolleranza 1 mm sulla larghezza e lunghezza e 2 mm sullo spessore (per prodotti da incollare le tolleranze predette saranno ridotte); le lastre ed i quadrelli di marmo o di altre pietre dovranno inoltre rispondere al Regio Decreto 2234/39 per quanto attiene il coefficiente di usura al tribometro in mm;

l'accettazione avverrà secondo il punto 1 del presente articolo. Le forniture avverranno su pallets ed i prodotti saranno opportunamente legati ed eventualmente protetti dall'azione di sostanze sporcanti.

Il foglio informativo indicherà almeno le caratteristiche di cui sopra e le istruzioni per la movimentazione, sicurezza e posa.

**I conglomerati bituminosi per pavimentazioni esterne** dovranno rispondere alle caratteristiche seguenti:

Diametro max aggregato	da 6 a 11 mm
Resistenza a compressione 28 gg (UNI EN 12390-3)	≥ 10 MPa
Massa volumica fresco	> 1650 Kg/mc
Percentuale vuoti (comunicanti)	> 15% < 25%
Capacità drenaggio (UNI 12697-40)	di 2,69* 10 <sup>-2</sup> m/s > 1000 mm/min Vers. Extra Large
5,78* 10 <sup>-3</sup> m/s > 300 mm/min Vers. Large	
Area libera superficiale (drenante)	25 %
Resistenza a flessione	> 1 MPa
Resa del materiale	18 Kg/mq spessore 1cm **

Per quanto non espressamente contemplato, si rinvia alla seguente normativa tecnica:, [UNI EN 1816](#), [UNI EN 1817](#), [UNI 8297](#), [UNI EN 12199](#), [UNI EN 14342](#), [UNI EN ISO 23999](#), [UNI ISO 4649](#).

Tutti i prodotti e/o materiali di cui al presente articolo, qualora possano essere dotati di marcatura CE secondo la normativa tecnica vigente, dovranno essere muniti di tale marchio.

### **Art. 3.10** **PRODOTTI DIVERSI (SIGILLANTI, ADESIVI, GEOTESSILI)**

Tutti i prodotti di seguito descritti vengono considerati al momento della fornitura. La Direzione dei Lavori, ai fini della loro accettazione, può procedere ai controlli (anche parziali) su campioni della fornitura oppure richiedere un attestato di conformità della stessa alle prescrizioni di seguito indicate.

Per il campionamento dei prodotti ed i metodi di prova si fa riferimento ai metodi UNI esistenti.

1 - Per **sigillanti** si intendono i prodotti utilizzati per riempire in forma continua e durevole i giunti tra elementi edilizi (in particolare nei serramenti, nelle pareti esterne, nelle partizioni interne, ecc.) con funzione di tenuta all'aria, all'acqua, ecc. Oltre a quanto specificato nel progetto, o negli articoli relativi alla destinazione d'uso, si intendono rispondenti alle seguenti caratteristiche:

- compatibilità chimica con il supporto al quale sono destinati;
- diagramma forza deformazione (allungamento) compatibile con le deformazioni elastiche del supporto al quale sono destinati;
- durabilità ai cicli termoigrometrici prevedibili nelle condizioni di impiego, cioè con decadimento delle caratteristiche meccaniche ed elastiche che non pregiudichino la sua funzionalità;
- durabilità alle azioni chimico-fisiche di agenti aggressivi presenti nell'atmosfera o nell'ambiente di destinazione.

Il soddisfacimento delle prescrizioni predette si intende comprovato quando il prodotto risponde al

progetto o alla norma [UNI ISO 11600](#) e/o è in possesso di attestati di conformità; in loro mancanza si fa riferimento ai valori dichiarati dal produttore ed accettati dalla Direzione dei Lavori.

2 - Per **adesivi** si intendono i prodotti utilizzati per ancorare un prodotto ad uno attiguo, in forma permanente, resistendo alle sollecitazioni meccaniche, chimiche, ecc. dovute all'ambiente ed alla destinazione d'uso.

Sono inclusi nel presente articolo gli adesivi usati in opere di rivestimenti di pavimenti e pareti o per altri usi e per diversi supporti (murario, terroso, legnoso, ecc.).

Sono esclusi gli adesivi usati durante la produzione di prodotti o componenti.

Oltre a quanto specificato nel progetto, o negli articoli relativi alla destinazione d'uso, si intendono forniti rispondenti alle seguenti caratteristiche:

- compatibilità chimica con il supporto al quale essi sono destinati;
- durabilità ai cicli termomeccanici prevedibili nelle condizioni di impiego (cioè con un decadimento delle caratteristiche meccaniche che non pregiudichino la loro funzionalità);
- durabilità alle azioni chimico-fisiche dovute ad agenti aggressivi presenti nell'atmosfera o nell'ambiente di destinazione;
- caratteristiche meccaniche adeguate alle sollecitazioni previste durante l'uso.

Il soddisfacimento delle prescrizioni predette si intende comprovato quando il prodotto risponde ad una norma UNI e/o è in possesso di attestati di conformità; in loro mancanza si fa riferimento ai valori dichiarati dal produttore ed accettati dalla Direzione dei Lavori.

3 - Per **geotessili** si intendono i prodotti utilizzati per costituire strati di separazione, contenimento, filtranti, drenaggio in opere di terra (rilevati, scarpate, strade, giardini, ecc.) ed in coperture.

Si distinguono in:

- tessuti: stoffe realizzate intrecciando due serie di fili (realizzando ordito e trama);
- **nontessuti: feltri costituiti da fibre o filamenti distribuiti in maniera casuale, legati tra loro con trattamento meccanico (agugliatura) oppure chimico (impregnazione) oppure termico (fusione). Si hanno nontessuti ottenuti da fiocco o da filamento continuo.**

(Sono esclusi dal presente articolo i prodotti usati per realizzare componenti più complessi).

Quando non è specificato nel progetto, o negli articoli relativi alla destinazione d'uso, si intendono forniti rispondenti alle seguenti caratteristiche dettate dalle normative vigenti:

- tolleranze sulla lunghezza e larghezza:  $\pm 1\%$ ;
- spessore:  $\pm 3\%$ ;
- resistenza a trazione (non tessuti [UNI 8279-4](#));
- resistenza a lacerazione (non tessuti [UNI EN ISO 9073-4](#));
- resistenza a perforazione con la sfera (non tessuti [UNI EN 8279-11](#));
- assorbimento dei liquidi (non tessuti [UNI EN ISO 9073-6](#));
- assorbimento (non tessuti [UNI EN ISO 9073-6](#));
- variazione dimensionale a caldo (non tessuti [UNI EN 8279-12](#));
- permeabilità all'aria (non tessuti [UNI EN 8279-3](#));

Il soddisfacimento delle prescrizioni predette si intende comprovato quando il prodotto risponde ad una norma UNI e/o è in possesso di attestato di conformità; in loro mancanza valgono i valori dichiarati dal produttore ed accettati dalla Direzione dei Lavori.

Dovrà inoltre essere sempre specificata la natura del polimero costituente (poliestere, polipropilene, poliammide, ecc.).

Per i non tessuti dovrà essere precisato:

- se sono costituiti da filamento continuo o da fiocco;
- se il trattamento legante è meccanico, chimico o termico;
- il peso unitario.

La tipologia di geotessile utilizzato avrà le seguenti caratteristiche:

**Fornitura e posa in opera di geocomposito tipo costituito da un geotessile nontessuto a filo continuo 100% polipropilene o poliestere, agugliato meccanicamente, accoppiato ad una griglia a maglia quadrata di lato minimo mm 30 in fibra di vetro, poliestere o altre sintetiche ad elevato modulo elastico. Compresi sfridi, sovrapposizioni, accessori e mezzi d'opera necessari all'esecuzione.**

## Descrizione

Geotessile non tessuto termosaldato in fibra di polipropilene a filo continuo, impiegato come strato di separazione e filtrazione dei terreni a diversa granulometria. Le prestazioni meccaniche sono isotropiche, pertanto si intendono identiche sia per la direzione longitudinale che trasversale.

Caratteristiche	Norma	Unità	SF20	SF27	SF32	SF37	SF40	SF44
<b>Proprietà generali</b>								
Peso unitario	EN ISO 9864	g/m <sup>2</sup>	68	90	110	125	136	150
Spessore sotto 2 kN/m <sup>2</sup>	EN ISO 9863-1	mm	0.35	0.39	0.43	0.45	0.47	0.48
Spessore sotto 200 kN/m <sup>2</sup>	EN ISO 9863-1	mm	0.28	0.31	0.35	0.37	0.39	0.40
<b>Proprietà meccaniche</b>								
Resistenza a trazione	EN ISO 10319	kN/m	3.4	5.0	7.0	8.5	9.0	10.3
Allungamento	EN ISO 10319	%	35	40	45	52	52	52
Resistenza al 2% allungamento	EN ISO 10319	kN/m	0.78	1.08	1.47	1.78	1.89	2.44
Resistenza al 5% allungamento	EN ISO 10319	kN/m	1.8	2.6	3.3	3.8	4.0	4.5
Assorbimento di energia	EN ISO 10319	kJ/m <sup>2</sup>	1.0	1.8	3.0	3.6	3.7	4.5
Punzonamento CBR*	EN ISO 12236	N	500	750	1000	1200	1250	1575
Penetrazione dinamica cono	EN 918	mm	50	45	35	33	29	27
Grab test	ASTM D4632	N	300	450	625	725	750	900
Lacerazione	ASTM D4533	N	160	220	290	320	370	385
<b>Proprietà idrauliche</b>								
Diametro filtrazione O <sub>90</sub>	EN ISO 12956	µm	225	175	140	130	120	100
Velocità di flusso sotto 10cm di H <sub>2</sub> O	BS 6906-3	l/(m <sup>2</sup> s)	240	175	110	80	75	70
Indice velocità V <sub>I,H50</sub>	EN ISO 11058	10 <sup>-3</sup> m/s	180	100	70	50	50	40
Permeabilità sotto 20 kN/m <sup>2</sup>	DIN 60500-4	10 <sup>-4</sup> m/s	5.2	4.7	4.6	3.2	2.8	2.6
Permeabilità sotto 200 kN/m <sup>2</sup>	DIN 60500-4	10 <sup>-4</sup> m/s	3.2	3.1	2.9	1.8	2.0	1.8

\*Equivalentente a quanto previsto dalla Norma DIN 54307 e BS 6906 - 4

<b>Durabilità:</b>	
Progettato per una durata minima prevista di 100 anni, in tutti i terreni naturali.	
Normale esposizione raggi UV	Buona resistenza fino ad alcuni mesi al contatto diretto della luce solare, ma una esposizione prolungata, specialmente in zone tropicali, può causare una perdita di resistenza. Il prodotto dovrebbe essere ricoperto dopo 2 settimane dalla posa in opera
Normale presenza di acidi e basi	Inalterato
Resistenza all'ossidazione	PrEN ISO 13438 100% di resistenza attiva
Resistenza chimica	EN 14030 100% di resistenza attiva
Resistenza microbiologica	EN 12225 100% di resistenza attiva
<b>Descrizione del prodotto</b>	
Polimero	100% polipropilene resistente ai raggi UV
Peso specifico	0.91
Punto di fusione	165 °C
Tipo di fibra	Filamento continuo
Diametro della fibra	40-50 micron
Tipo di legame delle fibre	Termosaldatura



Caratteristiche	Norma	Unità	SF49	SF56	SF65	SF77	SF 85	SF94	SF111
<b>Proprietà generali</b>									
Peso unitario	EN ISO 9864	g/m <sup>2</sup>	165	190	220	260	290	320	375
Spessore sotto 2kN/m <sup>2</sup>	EN ISO 9863-1	mm	0.49	0.57	0.59	0.65	0.73	0.74	0.83
Spessore sotto 200kN/m <sup>2</sup>	EN ISO 9863-1	mm	0.40	0.48	0.53	0.59	0.69	0.69	0.79
<b>Proprietà meccaniche</b>									
Resistenza a trazione	EN ISO 10319	kN/m	12.6	13.1	16.5	20.0	21.3	25.0	30.0
Allungamento	EN ISO 10319	%	52	52	55	55	55	55	55
Resistenza al 2% allungamento	EN ISO 10319	kN/m	2,55	2,84	3,48	4,23	4,49	5,13	5,74
Resistenza al 5% allungamento	EN ISO 10319	kN/m	5.2	5.7	6.8	8.2	8.8	10.0	11.5
Assorbimento di energia	EN ISO 10319	kJ/m <sup>2</sup>	5.8	5.8	7.4	8.6	9.8	11.4	13.0
Punzonamento CBR*	EN ISO 12236	N	1800	1850	2350	2900	3150	3500	4250
Penetrazione dinamica cono	EN 918	mm	30	22	25	22	16	17	14
Grab test	ASTM D4632	N	1050	1100	1400	1680	1750	2050	2350
Lacerazione	ASTM D4533	N	335	460	440	450	610	570	600
<b>Proprietà idrauliche</b>									
Diametro filtrazione O <sub>90</sub>	EN ISO 12956	µm	90	80	80	75	70	70	65
Velocità di flusso sotto 10cm di H <sub>2</sub> O	BS 6906-3	l/(m <sup>2</sup> s)	50	60	35	23	30	15	15
Indice velocità V <sub>I,150</sub>	EN ISO 11058	10 <sup>-3</sup> m/s	25	35	18	12	15	5	5
Permeabilità sotto 20 kN/m <sup>2</sup>	DIN 60500-4	10 <sup>-4</sup> m/s	1.7	1.9	1.6	1.4	1.6	1.1	1.0
Permeabilità sotto 200 kN/m <sup>2</sup>	DIN 60500-4	10 <sup>-4</sup> m/s	1.2	1.4	1.2	1.0	1.2	0.8	0.7
<b>Durabilità:</b>									
Progettato per una durata minima prevista di 100 anni, in tutti i terreni naturali.									
Normale esposizione raggi UV	Buona resistenza fino ad alcuni mesi al contatto diretto della luce solare, ma una esposizione prolungata, specialmente in zone tropicali, può causare una perdita di resistenza. Il prodotto dovrebbe essere ricoperto dopo 2 settimane dalla posa in opera								
Normale presenza di acidi e basi	Inalterato								
Resistenza all'ossidazione	PrEN ISO 13438	100% di resistenza attiva							
Resistenza chimica	EN 14030	100% di resistenza attiva							
Resistenza microbiologica	EN 12225	100% di resistenza attiva							
<b>Descrizione del prodotto</b>									
Polimero	100% polipropilene resistente ai raggi UV								
Peso specifico	0.91								
Punto di fusione	165 °C								
Tipo di fibra	Filamento continuo								
Diametro della fibra	40-50 micron								
Tipo di legame delle fibre	Termosaldatura								

\*Equivalente a quanto previsto dalla Norma DIN 54307 e BS 6906 - 4

I valori riportati corrispondono alla media dei risultati ottenuti dai laboratori interni Du Pont e da istituti esterni e sono indicativi.

### Malta cementizia anticorrosiva bicomponente per la protezione dei ferri d'armatura

Trattamento protettivo ricalcinizzante dei ferri di armatura, ripuliti da precedenti operazioni di demolizione del copriferro e dall'eventuale ruggine con sabbiatura o pulizia meccanica. La malta bicomponente sarà a base di polimeri in dispersione acquosa, leganti cementizi ed inibitori di corrosione rispondente ai principi definiti nella [UNI EN 1504-7](#) e [UNI EN 1504-9](#). Il prodotto deve risultare resistente all'acqua, ai gas aggressivi presenti nell'atmosfera, svolgendo una azione protettiva efficace secondo gli standard della [UNI EN 15183](#) della superficie metallica all'ossidazione.

Applicazione da utilizzare:

- nei casi di lunghe attese per la ripresa del getto, sui ferri di armatura di attesa di parti strutturali in conglomerato cementizio armato;
- negli interventi di recupero, consolidamento e ripristino di opere in conglomerato cementizio armato.

Per quanto non espressamente contemplato, si rinvia alla seguente normativa tecnica: [UNI EN 13888](#), [UNI EN 12004-1](#), [UNI EN 12860](#).

Tutti i prodotti e/o materiali di cui al presente articolo, qualora possano essere dotati di marcatura CE secondo la normativa tecnica vigente, dovranno essere muniti di tale marchio.



### **Art 3.11**

#### **GABBIONI E LORO RIEMPIMENTO**

I gabbioni metallici per l'esecuzione di opere di consolidamento o sbancamento saranno di forma prismatica e costituita da maglie esagonali a doppia torsione della dimensione di 8 x 10 cm. Le dimensioni del filo, il peso e la capacità dei gabbioni verranno precisati di volta in volta dalla Direzione dei Lavori.

I fili metallici saranno protetti da zincatura forte, conforme alla norma [UNI EN 10223-3](#), per quanto riguarda le caratteristiche della maglia, e alle [Linee guida](#) del Consiglio Superiore dei Lavori Pubblici.

Per gabbioni lavoranti in ambiente marino, oppure in ambienti particolarmente inquinati il filo zincato, prima di essere tessuto, sarà rivestito per estrusione con una guaina continua in PVC di spessore 0.4 ÷ 0.6 mm.

Nel prezzo al kg sono compresi tutti gli oneri per la fornitura della rete del filo zincato di conveniente spessore per la rilegatura degli spigoli, la formazione dei tiranti e quanto altro occorresse per il montaggio ed il riempimento dei gabbioni.

Il riempimento dei gabbioni verrà effettuato con pietrame o ciottoli (di dimensioni tali che non possano passare in alcun senso attraverso le maglie della rete) collocati a mano e le fronti in vista saranno lavorate analogamente alle murature a secco con analogo onere di paramento.

### **Art 3.12**

#### **OPERE IN CONGLOMERATO CEMENTIZIO ARMATO E CEMENTO ARMATO PRECOMPRESSO**

Nell'esecuzione delle opere in cemento armato normale e precompresso l'Appaltatore dovrà attenersi strettamente a tutte le norme vigenti per l'accettazione dei cementi e per l'esecuzione delle opere in conglomerato cementizio e a struttura metallica (D.M. 14 gennaio 2008 e D.P.R. 380/2001 e s.m.i.).

Nella formazione dei conglomerati di cemento si deve avere la massima cura affinché i componenti riescano intimamente mescolati, bene incorporati e ben distribuiti nella massa.

Gli impasti debbono essere preparati soltanto nella quantità necessaria per l'impiego immediato e cioè debbono essere preparati di volta in volta e per quanto possibile in vicinanza del lavoro.

Per ogni impasto si devono misurare le quantità dei vari componenti, in modo da assicurare che le proporzioni siano nella misura prescritta, mescolando da prima a secco il cemento con la sabbia, poi questa con la ghiaia o il pietrisco ed in seguito aggiungere l'acqua con ripetute aspersioni, continuando così a rimescolare l'impasto finché assuma l'aspetto di terra appena umida.

Costruito ove occorra il cassero per il getto, si comincia il versamento dello smalto cementizio che deve essere battuto fortemente a strati di piccola altezza finché l'acqua affiori in superficie. Il getto sarà eseguito a strati di spessore non superiore a 15 cm.

Contro le pareti dei casseri, per la superficie in vista, si deve disporre della malta in modo da evitare per quanto sia possibile la formazione di vani e di ammanchi.

I casseri occorrenti per le opere di getto debbono essere sufficientemente robusti da resistere senza deformarsi alla spinta laterale dei calcestruzzi durante la pigiatura.

Quando sia ritenuto necessario, i conglomerati potranno essere vibrati con adatti mezzi. I conglomerati con cemento ad alta resistenza è opportuno che vengano vibrati.

La vibrazione deve essere fatta per strati di conglomerato dello spessore che verrà indicato dalla Direzione dei lavori e comunque non superiore a 15 cm ed ogni strato non dovrà essere vibrato oltre un'ora dopo il sottostante.

I mezzi da usarsi per la vibrazione potranno essere interni (vibratori a lamiera o ad ago) ovvero esterni da applicarsi alla superficie esterna del getto o alle casseforme.

I vibratori interni sono in genere più efficaci, si deve però evitare che essi provochino spostamenti nelle armature.

La vibrazione superficiale viene di regola applicata alle solette di piccolo e medio spessore (massimo 20 cm).

Quando sia necessario vibrare la cassaforma è consigliabile fissare rigidamente il vibratore alla cassaforma stessa che deve essere opportunamente rinforzata. Sono da consigliarsi vibratori a frequenza elevata (da 4.000 a 12.000 cicli al minuto ed anche più).

I vibratori interni vengono immersi nel getto e ritirati lentamente in modo da evitare la formazione dei vuoti; nei due percorsi si potrà avere una velocità media di 8-10 cm/sec; lo spessore del singolo strato dipende dalla potenza del vibratore e dalla dimensione dell'utensile.

Il raggio di azione viene rilevato sperimentalmente caso per caso e quindi i punti di attacco vengono distanziati in modo che l'intera massa risulti lavorata in maniera omogenea (distanza media 50 cm).

Si dovrà mettere particolare cura per evitare la segregazione del conglomerato; per questo esso dovrà essere asciutto con la consistenza di terra umida debolmente plastica.

La granulometria dovrà essere studiata anche in relazione alla vibrazione: con malta in eccesso si ha sedimentazione degli inerti in strati di diversa pezzatura, con malta in difetto si ha precipitazione della malta e vuoti negli strati superiori.

La vibrazione non deve prolungarsi troppo, di regola viene sospesa quando appare in superficie un lieve strato di malta omogenea ricca di acqua.

Man mano che una parte del lavoro è finita, la superficie deve essere periodicamente innaffiata affinché la presa avvenga in modo uniforme, e, quando occorra, anche coperta con sabbia o tela mantenuta umida per proteggere l'opera da variazioni troppo rapide di temperatura.

Le riprese debbono essere, per quanto possibile, evitate.

Quando siano veramente inevitabili, si deve umettare bene la superficie del conglomerato eseguito precedentemente se questo è ancora fresco; dove la presa sia iniziata o fatta si deve raschiare la superficie stessa e prima di versare il nuovo conglomerato, applicare un sottile strato di malta di cemento e sabbia nelle proporzioni che, a seconda della natura dell'opera, saranno di volta in volta giudicate necessarie dalla Direzione dei Lavori, in modo da assicurare un buon collegamento dell'impasto nuovo col vecchio. Si deve fare anche la lavatura se la ripresa non è di fresca data.

In tutti i casi il conglomerato deve essere posto in opera per strati disposti normalmente agli sforzi dai quali la massa muraria di calcestruzzo è sollecitata.

Quando l'opera venga costruita per tratti o segmenti successivi, ciascuno di essi deve inoltre essere formato e disposto in guisa che le superfici di contatto siano normali alla direzione degli sforzi a cui la massa muraria, costituita dai tratti o segmenti stessi, è assoggettata.

Le pareti dei casseri di contenimento del conglomerato di getto possono essere tolte solo quando il conglomerato abbia raggiunto un grado di maturazione sufficiente a garantire che la solidità dell'opera non abbia per tale operazione a soffrirne neanche minimamente.

Per lavori da eseguirsi con smalt cementizio in presenza di acqua marina, si debbono usare tutte le cure speciali atte particolarmente ad impedire la penetrazione di acqua di mare nella massa cementizia.

Per il cemento armato da eseguirsi per opere lambite dalle acque marine ovvero da eseguirsi sul litorale marino ovvero a breve distanza dal mare, l'armatura metallica dovrà essere posta in opera in modo da essere protetta da almeno uno spessore di 4 centimetri di calcestruzzo, e le superfici esterne delle strutture in cemento armato dovranno essere boiaccate.

Per il cemento armato precompresso si studieranno la scelta dei componenti e le migliori proporzioni dell'impasto con accurati studi preventivi di lavori.

Per le opere in cemento armato precompresso devono essere sempre usati, nei calcestruzzi, cementi ad alta resistenza con le prescritte caratteristiche degli inerti da controllarsi continuamente durante la costruzione, impasti e dosaggi da effettuarsi con mezzi meccanici, acciai di particolari caratteristiche meccaniche, osservando scrupolosamente in tutto le norme di cui al D.M. 14 gennaio 2008 e al D.P.R. 380/2001 e s.m.i.

Qualunque sia l'importanza delle opere da eseguire in cemento armato, all'Appaltatore spetta sempre la completa ed unica responsabilità della loro regolare ed esatta esecuzione in conformità del progetto appaltato e degli elaborati di esecutivi che gli saranno consegnati mediante ordini di servizio dalla Direzione dei lavori in corso di appalto e prima dell'inizio delle costruzioni.

L'Appaltatore dovrà avere a disposizione per la condotta effettiva dei lavori un ingegnere competente per i lavori in cemento armato, il quale risiederà sul posto per tutta la durata dei lavori medesimi. Spetta in ogni caso all'Appaltatore la completa ed unica responsabilità della regolare ed esatta esecuzione delle opere in cemento armato.

Le prove di carico verranno eseguite a spese dell'Appaltatore e le modalità di esse saranno fissate dalla Direzione dei Lavori, tenendo presente che tutte le opere dovranno essere atte a sopportare i carichi fissati nelle norme sopra citate.

Le prove di carico non si potranno effettuare prima di 50 giorni dall'ultimazione del getto.

### **Art. 3.13 OPERE DI SOSTEGNO DEI TERRENI**

#### **3.13.1) Posa in opera e criteri di esecuzione**

La platea viene realizzata in cantiere secondo una sequenza operativa:

- preparazione del piano di posa - il piano di posa viene predisposto attraverso sbancamento e

livellamento del terreno con mezzi meccanici di movimentazione delle terre quali bulldozer, pale meccaniche o mini escavatori bobcat;

- getto del magrone - dopo aver ultimato la spianatura del terreno e la profilatura dei bordi di scavo, si procede realizzando lo strato di sottofondazione in magrone per rendere più regolare il piano di posa;
- posizionamento delle armature - successivamente alla maturazione del magrone si procede al posizionamento delle armature utilizzando reti elettrosaldate e gabbie di barre di acciaio;
- getto di calcestruzzo - in ultimo step si esegue il getto della platea con conseguente costipazione per vibratura.

### **3.13.2) Requisiti di stabilità**

Il muro di sostegno dovrà offrire un'efficace risposta alla spinta delle terre, a quella dovuta all'acqua e ad eventuali spinte indotte da sovraccarichi superiori nonché rispondere a tutti i requisiti statici richiesti dalla normativa vigente ed in particolare alle seguenti verifiche:

#### **- VERIFICA ALLO SCORRIMENTO SUL PIANO DI POSA**

Per la sicurezza lungo il piano di posa del muro, il rapporto fra la somma delle forze resistenti, calcolate con i coefficienti della Tabella 6.5.I del DM 17/01/2018, con riferimento all'approccio geotecnico di tipo 2 (A1+M1+R3), nella direzione dello slittamento e la somma delle componenti nella stessa direzione delle azioni sul muro deve risultare non inferiore a 1,0.

#### **- VERIFICA AL RIBALTAMENTO DEL MURO**

Lo stato limite di ribaltamento non prevede la mobilitazione della resistenza del terreno antistante il muro. Per la verifica di sicurezza si assume come punto di rotazione l'estremo alla base della fondazione più a monte. Il rapporto tra il momento delle forze stabilizzanti e quello delle forze ribaltanti, calcolate con i coefficienti della Tabella 6.5.I del DM 17/01/2018, con riferimento all'approccio geotecnico di tipo 2 (A1+M1+R3), non deve risultare minore di 1,0.

#### **- VERIFICA AL CARICO LIMITE DELL'INSIEME FONDAZIONE-TERRENO**

Questa verifica deve essere eseguita secondo quanto prescritto nel §6.5.3.1.1 del DM 17/01/2018, con riferimento all'approccio geotecnico di tipo 2 (A1+M1+R3), tenendo conto dell'inclinazione ed eccentricità della risultante delle forze trasmesse dal muro al terreno di fondazione. Il coefficiente di sicurezza non dovrà risultare minore di 1.

#### **- VERIFICA DI STABILITÀ GLOBALE**

La verifica di stabilità globale del complesso opera di sostegno-terreno deve essere effettuata secondo l'Approccio 1 - Combinazione 2 (A2+M2+R2), tenendo conto dei coefficienti parziali riportati nelle Tabelle 6.2.I e 6.2.II per le azioni e i parametri geotecnici e nella Tabella 6.8.I del DM 17/01/2018 per le verifiche di sicurezza di opere di materiali sciolti e fronti di scavo. Il coefficiente di sicurezza non dovrà risultare inferiore ad 1,0.

I materiali costituenti i manufatti dovranno essere posti in opera a strati e costipati per ottenere caratteristiche fisico-meccaniche in accordo con i requisiti progettuali. Al riguardo devono essere indicate in progetto le prescrizioni relative alla posa in opera precisando i controlli da eseguire durante la costruzione ed i limiti di accettabilità dei materiali.

L'opera di sostegno dovrà essere realizzata secondo tutte le prescrizioni dimensionali e strutturali indicate in progetto, secondo le seguenti tipologie:

### **3.13.3) Muro a gabbioni**

Un muro a gabbioni è formato da gabbie metalliche costituite da una maglia quadrata o esagonale di acciaio, con diametro variabile riempite da grosse pietre.

I gabbioni sono elementi scatolari realizzati in rete metallica doppia torsione con maglia esagonale con caratteristiche meccaniche almeno pari a quanto previsto dalla UNI-EN 10223-3, certificati CE e in conformità alle "Linee guida per la certificazione di idoneità tecnica all'impiego e l'utilizzo di prodotti in rete metallica a doppia torsione" emesse dal Presidenza del Consiglio Superiore dei LL.PP. – Servizio Tecnico Centrale.

Durante la costruzione ogni gabbia è assicurata a quella adiacente mediante ulteriore filo di acciaio, mentre la faccia esterna di solito è rastremata sfalsando i gabbioni ad ogni strato successivo.

La loro permeabilità e flessibilità rende consigliabile l'utilizzo di tale tipologia di muri per quei terreni

suscettibili di saturazione senza dover prevedere sistemi di drenaggio specifici o dove la capacità portante del

terreno è scadente appunto per la loro elevata capacità di adattarsi alle deformazioni.

L'opera di sostegno sarà realizzata mediante impiego di gabbioni in rete metallica a doppia torsione di maglia esagonale tipo 8x10 (conforme alle [UNI EN 10223-3](#)) tessuta con filo di diametro minimo 2,7 mm (conforme alle [UNI EN 10218](#)) protetto con lega Zn-Al5%-MM (conforme alle [UNI EN 10244-2](#) Classe A tab. 2 minimo 255 gr/m<sup>2</sup>); nel caso di ambienti aggressivi il filo di diametro 2,7 mm sarà ricoperto di rivestimento plastico (conforme alle [UNI EN 10245-2 e/o 3](#)) di spessore nominale di 0,4, confezionato a parallelepipedo di varie dimensioni. Gli scatolari metallici verranno assemblati e collegati tra loro utilizzando per le cuciture ed i tiranti un filo metallico delle stesse caratteristiche di quello utilizzato per la fabbricazione della rete, con diametro di 2,2 mm.

Nel caso di utilizzo di punti metallici meccanizzati per le operazioni di cucitura, questi dovranno essere in acciaio rivestito con lega zinco-alluminio 5%-MM, con diametro 3 mm e carico di rottura minimo pari a 170 kg/mm<sup>2</sup>.

Gli scatolari, una volta assemblati devono essere riempiti in loco con pietrame grossolano o ciottoli non friabili di pezzatura (generalmente Ø 100 - 200 mm) non inferiore ad 1,5 volte la dimensione minima della maglia conformemente alle indicazioni di progetto e/o della Direzione Lavori.

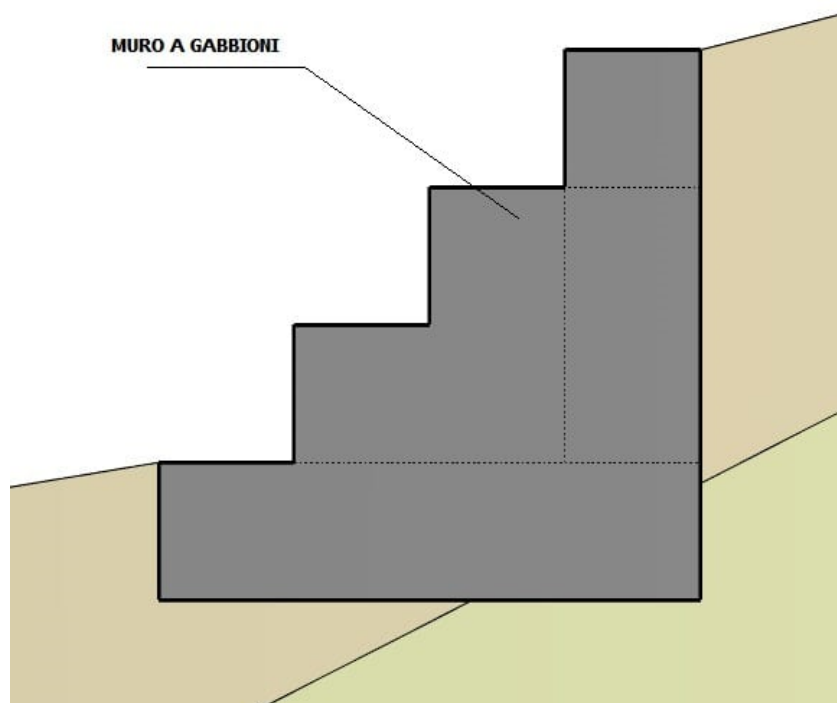

Il filo utilizzato nella produzione dei gabbioni (a basso tenore di carbonio) può essere rivestito, con Galfan (lega eutettica di Zinco-Alluminio – 5%) secondo [UNI EN 15646](#) in relazione alle caratteristiche di durata dell'opera e del grado di aggressività ambientale.

#### **3.13.4) Muro di sostegno a mensola**

I muri di sostegno a mensola e a contrafforti e speroni sfruttano, contrariamente ai muri a gravità, anche il peso del terreno che grava sulle parti strutturali (es. la fondazione) per la stabilità al ribaltamento ed alla traslazione orizzontale. Le diverse parti della struttura (fondazione e pareti) tuttavia sono armate in modo da resistere anche a flessione e taglio.

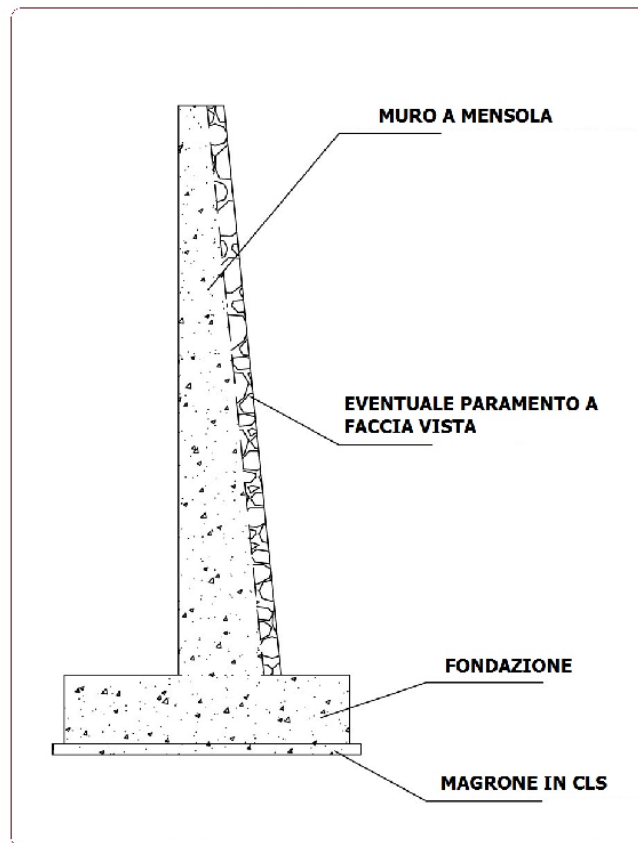

I muri a contrafforti e speroni, essendo strutture scatolari, composte da lastre incastrate su tre lati, consentono un migliore sfruttamento dei materiali e sono quindi preferiti per i muri di grande altezza.

### 3.13.5) Drenaggio

I muri di sostegno, dopo la loro realizzazione, necessitano di un riempimento del terrapieno di monte, la cui quantità dipende dalla forma della scarpata e dalle dimensioni geometriche del muro. Lo spessore del rinterro dipende dalla tipologia del muro: spessori maggiori sono richiesti per muri a mensola, mentre per muri a gravità lo spessore del rinterro è di solito minore.

L'eventuale presenza di acqua a monte del muro contribuisce ad aumentare la pressione laterale sul muro stesso: sarà quindi necessario predisporre, specialmente in tali casi, un idoneo sistema di drenaggio.

La scelta del tipo di drenaggio più idoneo è da porsi in relazione con il tipo di terreno da contenere, le precipitazioni atmosferiche, la presenza di falda idrica e la possibilità che si formi ghiaccio. La mancanza di un efficiente sistema di drenaggio è concausa di crolli dei muri di sostegno, quindi è auspicabile rendere impermeabile, per quanto possibile, il piano superiore del terrapieno per evitare infiltrazioni di acque meteoriche; predisporre un drenaggio inclinato per ridurre al minimo la sovrappressione idrostatica; utilizzare materiale permeabile per la parte di rinterro a contatto con il muro.

Considerato che dietro il muro l'accumulo di acqua incrementa notevolmente il peso specifico del terreno (e quindi, la pressione laterale agente sul muro), risulta necessario porre particolare attenzione alla scelta del tipo di materiale impiegato ed alle modalità esecutive del terrapieno posizionato a monte del muro. Pertanto, è opportuno realizzare un sistema di drenaggio, capace di abbattere, o quanto meno ridurre al minimo, il valore della spinta dovuta alla pressione nel terreno, con dei fori di drenaggio lungo il muro e con l'utilizzo di terreni di riempimento dotati di elevata permeabilità, costituiti da materiale lapideo, con un'opportuna scelta della pezzatura.

Per ridurre l'intensità della spinta, ed in particolare della sua componente orizzontale, è opportuno utilizzare terreni di riempimento sabbiosi e ghiaiosi, caratterizzati da un alto valore dell'angolo di resistenza al taglio. Per limitare l'influenza sulla spinta del terreno naturale in sito dietro il muro ed il suo riempimento, il pendio che si realizza con lo sbancamento deve avere una pendenza debole o addolcita.

I sistemi di drenaggio più utilizzati sono:

- fori di drenaggio, di 10÷15 cm di diametro e interasse 2÷4 m, muniti di rete reps o di filtro, disposti a quinconce su tutta l'altezza del muro, con maggiore densità nella parte inferiore;
- materiali drenanti messi in opera dietro il muro, sia verticalmente a contatto diretto con la parete, sia come

tappeti drenanti messi in opera sul pendio di terreno naturale prima del riempimento, in modo da abbattere la superficie di falda.

Le acque di drenaggio che attraversano il muro, laddove è progettualmente compatibile, possono essere convogliate in una canaletta al piede.

Il sistema drenante può essere ulteriormente migliorato con l'inerbimento del pendio in modo da ridurre l'acqua di infiltrazione e con la messa in opera di opportune specie vegetali a radici profonde che, per suzione, riducono il contenuto in acqua del terreno.

Il progetto o la Direzione Lavori dovrà chiaramente indicare la scelta dei materiali (naturali od artificiali) tenendo conto dei requisiti richiesti per la funzionalità e le caratteristiche del terreno con il quale il dreno è a contatto. Per i rilevati ed i rinterri a tergo di opere di sostegno sono da preferire le terre a grana media o grossa. Terre a grana fine possono essere impiegate per opere di modesta importanza e quando non sia possibile reperire materiali migliori. Si possono adoperare anche materiali ottenuti dalla frantumazione di rocce. Sono da escludere materiali con forti percentuali di sostanze organiche di qualsiasi tipo e materiali fortemente rigonfiati.

Il sistema di drenaggio migliore è quello che prevede di predisporre opportuni dreni orizzontali o sub-orizzontali, i quali riducono notevolmente la spinta dell'acqua. I dreni verticali, posizionati a tergo del muro, sono invece più semplici da realizzare e si limitano invece a ridurre sensibilmente il valore della spinta dell'acqua. Un buon drenaggio sarà costituito da materiali permeabili di opportuna granulometria e da un sistema di tubazioni. Affinchè i dreni funzionino correttamente, non devono essere contaminati da altro materiale impermeabile, o a bassa permeabilità, e devono stare a contatto con l'aria attraverso i tubi, aventi sezione e pendenza sufficienti a favorire lo smaltimento dell'acqua e di eventuali sedimenti.

Qualunque sia il sistema di drenaggio utilizzato, va comunque tenuto in considerazione il problema della collocazione di opportuno materiale filtrante, tipo geotessile, sopra i fori sul lato del terrapieno a monte, in maniera da evitare la fuoriuscita di materiale fine, che comporta l'ostruzione degli stessi fori, non permettendo più la fuoriuscita dell'acqua a tergo del muro.

Il costipamento del rinterro, quando previsto, deve essere eseguito secondo quanto prescritto in progetto ovvero dalla Direzione Lavori.

La posa in opera senza costipamento è consentita per manufatti di pietrame. Le modalità della posa in opera e del costipamento devono essere considerate in progetto, sia nella definizione della sezione tipo dell'opera, sia nella valutazione delle proprietà fisico-meccaniche dei materiali.

#### **Art. 3.14**

#### **MATERIALI INERTI PER CONGLOMERATI CEMENTIZI E PER MALTE**

1) Tutti gli inerti da impiegare nella formazione degli impasti destinati alla esecuzione di opere in conglomerato cementizio semplice od armato devono corrispondere alle condizioni di accettazione stabilite dalle norme vigenti in materia.

2) Gli aggregati per conglomerati cementizi, naturali e di frantumazione, devono essere costituiti da elementi non gelivi e non friabili, privi di sostanze organiche, limose ed argillose, di getto, ecc., in proporzioni non nocive all'indurimento del conglomerato o alla conservazione delle armature. La ghiaia o il pietrisco devono avere dimensioni massime commisurate alle caratteristiche geometriche della carpenteria del getto ed all'ingombro delle armature. La sabbia per malte dovrà essere priva di sostanze organiche, terrose o argillose, ed avere dimensione massima dei grani di 2 mm per murature in genere, di 1 mm per gli intonaci e murature di paramento o in pietra da taglio.

Sono idonei alla produzione di calcestruzzo per uso strutturale gli aggregati ottenuti dalla lavorazione di materiali naturali, artificiali, oppure provenienti da processi di riciclo conformi alla norma europea armonizzata [UNI EN 12620](#) e, per gli aggregati leggeri, alla norma europea armonizzata [UNI EN 13055](#). È consentito l'uso di aggregati grossi provenienti da riciclo, secondo i limiti di cui al punto 11.2.9.2 del D.M. 17 gennaio 2018 a condizione che la miscela di calcestruzzo, confezionato con aggregati riciclati, venga preliminarmente qualificata e documentata, nonché accettata in cantiere, attraverso le procedure di cui alle citate norme.

Per quanto riguarda i controlli di accettazione degli aggregati da effettuarsi a cura del Direttore dei Lavori, questi sono finalizzati almeno alla verifica delle caratteristiche tecniche riportate al punto 11.2.9.2 del **D.M. 17 gennaio 2018**.

3) Gli additivi per impasti cementizi, come da norma [UNI EN 934](#), si intendono classificati come segue: fluidificanti; aeranti; ritardanti; acceleranti; fluidificanti-aeranti; fluidificanti-ritardanti; fluidificanti-acceleranti; antigelo-superfluidificanti. Per le modalità di controllo ed accettazione la Direzione dei Lavori potrà far eseguire prove od accettare, secondo i criteri dell'articolo "*Norme Generali - Accettazione Qualità ed Impiego dei Materiali*", l'attestazione di conformità alle norme [UNI EN 934](#), [UNI EN 480](#) (varie parti).

4) I conglomerati cementizi per strutture in cemento armato dovranno rispettare tutte le prescrizioni di cui al **D.M. 17 gennaio 2018** e relative circolari esplicative.

Per quanto non espressamente contemplato, si rinvia alla seguente normativa tecnica: [UNI EN 934 \(varie parti\)](#), [UNI EN 480 \(varie parti\)](#), [UNI EN 13055-1](#).

Tutti i prodotti e/o materiali di cui al presente articolo, qualora possano essere dotati di marcatura CE secondo la normativa tecnica vigente, dovranno essere muniti di tale marchio.

### **Art. 3.15 MATERIALI E PRODOTTI PER USO STRUTTURALE**

#### **Generalità**

I materiali ed i prodotti per uso strutturale, utilizzati nelle opere soggette al D.M. 14 gennaio 2008 devono rispondere ai requisiti indicati nel seguito.

I materiali e prodotti per uso strutturale devono essere:

- identificati univocamente a cura del produttore, secondo le procedure applicabili;
- certificati mediante la documentazione di attestazione che preveda prove sperimentali per misurarne le caratteristiche chimiche, fisiche e meccaniche, effettuate da un ente terzo indipendente ovvero, ove previsto, autocertificate dal produttore secondo procedure stabilite dalle specifiche tecniche europee richiamate nel presente documento;
- accettati dalla Direzione dei Lavori mediante acquisizione e verifica della documentazione di qualificazione, nonché mediante eventuali prove sperimentali di accettazione.

Per i materiali e prodotti recanti la Marcatura CE sarà onere della Direzione dei Lavori, in fase di accettazione, accertarsi del possesso della marcatura stessa e richiedere ad ogni fornitore, per ogni diverso prodotto, il Certificato ovvero Dichiarazione di Conformità alla parte armonizzata della specifica norma europea ovvero allo specifico Benestare Tecnico Europeo, per quanto applicabile.

Sarà inoltre onere della Direzione dei Lavori verificare che tali prodotti rientrino nelle tipologie, classi e/o famiglie previsti nella detta documentazione.

Per i prodotti non recanti la Marcatura CE, la Direzione dei Lavori dovrà accertarsi del possesso e del regime di validità dell'Attestato di Qualificazione o del Certificato di Idoneità Tecnica all'impiego rilasciato del Servizio Tecnico Centrale del Consiglio Superiore dei Lavori Pubblici.

Le prove su materiali e prodotti, a seconda delle specifiche procedure applicabili, devono generalmente essere effettuate da:

- a) laboratori di prova notificati di cui all'allegato V del Regolamento (UE) n. 305/2011 del Parlamento europeo e del Consiglio del 9 marzo 2011;
- b) laboratori di cui all'art. 59 del d.P.R. n. 380/2001 e s.m.i.;
- c) altri laboratori, dotati di adeguata competenza ed idonee attrezzature, appositamente abilitati dal Servizio Tecnico Centrale.

#### **3.15.1 Calcestruzzo per Usi Strutturali, Armato e non, Normale e Precompresso.**

##### **Controllo di Accettazione**

La Direzione dei Lavori ha l'obbligo di eseguire controlli sistematici in corso d'opera per verificare la conformità delle caratteristiche del calcestruzzo messo in opera rispetto a quello stabilito dal progetto e sperimentalmente verificato in sede di valutazione preliminare.

Il controllo di accettazione va eseguito su miscele omogenee e si configura, in funzione del quantitativo di calcestruzzo in accettazione come previsto dal D.M. 14 gennaio 2008.

Il prelievo dei provini per il controllo di accettazione va eseguito alla presenza della Direzione dei Lavori o di un tecnico di sua fiducia che provvede alla redazione di apposito verbale di prelievo e dispone l'identificazione dei provini mediante sigle, etichettature indelebili, ecc.; la certificazione effettuata dal laboratorio prove materiali deve riportare riferimento a tale verbale.

La domanda di prove al laboratorio deve essere sottoscritta dalla Direzione dei Lavori e deve contenere precise indicazioni sulla posizione delle strutture interessate da ciascun prelievo.

Le prove non richieste dalla Direzione dei Lavori non possono fare parte dell'insieme statistico che serve per la determinazione della resistenza caratteristica del materiale.

Le prove a compressione vanno eseguite conformemente alle norme [UNI EN 12390-3](#).

I certificati di prova emessi dai laboratori devono contenere almeno:

- l'identificazione del laboratorio che rilascia il certificato;
- una identificazione univoca del certificato (numero di serie e data di emissione) e di ciascuna sua pagina, oltre al numero totale di pagine;
- l'identificazione del committente dei lavori in esecuzione e del cantiere di riferimento;
- il nominativo della Direzione dei Lavori che richiede la prova;
- la descrizione, l'identificazione e la data di prelievo dei campioni da provare;
- la data di ricevimento dei campioni e la data di esecuzione delle prove;
- l'identificazione delle specifiche di prova o la descrizione del metodo o procedura adottata, con l'indicazione delle norme di riferimento per l'esecuzione della stessa;
- le dimensioni effettivamente misurate dei campioni provati, dopo eventuale rettifica;
- le modalità di rottura dei campioni;
- la massa volumica del campione;
- i valori di resistenza misurati.

Per gli elementi prefabbricati di serie, realizzati con processo industrializzato, sono valide le specifiche indicazioni di cui al punto 11.8.3.1 del D.M. 14 gennaio 2008.

L'opera o la parte di opera non conforme ai controlli di accettazione non può essere accettata finché la non conformità non sia stata definitivamente rimossa dal costruttore, il quale deve procedere ad una verifica delle caratteristiche del calcestruzzo messo in opera mediante l'impiego di altri mezzi d'indagine, secondo quanto prescritto dalla Direzione dei Lavori e conformemente a quanto indicato nel punto 11.2.6. del D.M. 14 gennaio 2008. Qualora gli ulteriori controlli confermino i risultati ottenuti, si procederà ad un controllo teorico e/o sperimentale della sicurezza della struttura interessata dal quantitativo di calcestruzzo non conforme, sulla base della resistenza ridotta del calcestruzzo.

Ove ciò non fosse possibile, ovvero i risultati di tale indagine non risultassero soddisfacenti si può dequalificare l'opera, eseguire lavori di consolidamento ovvero demolire l'opera stessa.

I "controlli di accettazione" sono obbligatori ed il collaudatore è tenuto a controllarne la validità, qualitativa e quantitativa; ove ciò non fosse, il collaudatore è tenuto a far eseguire delle prove che attestino le caratteristiche del calcestruzzo, seguendo la medesima procedura che si applica quando non risultino rispettati i limiti fissati dai "controlli di accettazione".

Per calcestruzzo confezionato con processo industrializzato, la Direzione dei Lavori, è tenuta a verificare quanto prescritto nel punto 11.2.8. del succitato decreto ed a rifiutare le eventuali forniture provenienti da impianti non conformi; dovrà comunque effettuare le prove di accettazione previste al punto 11.2.5 del D.M. e ricevere, prima dell'inizio della fornitura, copia della certificazione del controllo di processo produttivo.

Per produzioni di calcestruzzo inferiori a 1500 m<sup>3</sup> di miscela omogenea, effettuate direttamente in cantiere, mediante processi di produzione temporanei e non industrializzati, la stessa deve essere confezionata sotto la diretta responsabilità del costruttore. La Direzione dei Lavori deve avere, prima dell'inizio delle forniture, evidenza documentata dei criteri e delle prove che hanno portato alla determinazione della resistenza caratteristica di ciascuna miscela omogenea di conglomerato, così come indicato al punto 11.2.3 del D.M. 14 gennaio 2008.

### **3.15.2 Acciaio**

#### **Prescrizioni Comuni a tutte le Tipologie di Acciaio**

Gli acciai per l'armatura del calcestruzzo normale devono rispondere alle prescrizioni contenute nel vigente D.M. attuativo della legge 1086/71 (D.M. 14 gennaio 2008) e relative circolari esplicative.

E' fatto divieto di impiegare acciai non qualificati all'origine.

#### **Forniture e documentazione di accompagnamento**

Tutte le forniture di acciaio, per le quali non sussista l'obbligo della Marcatura CE, devono essere accompagnate dalla copia dell'attestato di qualificazione del Servizio Tecnico Centrale.

Il riferimento a tale attestato deve essere riportato sul documento di trasporto.

Le forniture effettuate da un commerciante intermedio devono essere accompagnate da copia dei documenti rilasciati dal Produttore e completati con il riferimento al documento di trasporto del commerciante stesso.

La Direzione dei Lavori prima della messa in opera, è tenuta a verificare quanto sopra indicato ed a rifiutare le eventuali forniture non conformi, ferme restando le responsabilità del produttore.



### **Le forme di controllo obbligatorie**

Le nuove Norme Tecniche per le Costruzioni per tutti gli acciai prevedono tre forme di controllo obbligatorie (D.M. 14 gennaio 2008 paragrafo 11.3.1):

- in stabilimento di produzione, da eseguirsi sui lotti di produzione;
- nei centri di trasformazione, da eseguirsi sulle forniture;
- di accettazione in cantiere, da eseguirsi sui lotti di spedizione.

A tale riguardo si definiscono:

- lotti di produzione: si riferiscono a produzione continua, ordinata cronologicamente mediante apposizione di contrassegni al prodotto finito (rotolo finito, bobina di trefolo, fascio di barre, ecc.). Un lotto di produzione deve avere valori delle grandezze nominali omogenee (dimensionali, meccaniche, di formazione) e può essere compreso tra 30 e 120 t;

- forniture: sono lotti formati da massimo 90 t, costituiti da prodotti aventi valori delle grandezze nominali omogenee;

- lotti di spedizione: sono lotti formati da massimo 30 t, spediti in un'unica volta, costituiti da prodotti aventi valori delle grandezze nominali omogenee.

### **La marcatura e la rintracciabilità dei prodotti qualificati**

Ciascun prodotto qualificato deve essere costantemente riconoscibile, per quanto concerne le caratteristiche qualitative, e rintracciabile, per quanto concerne lo stabilimento di produzione.

Il marchio indelebile deve essere depositato presso il servizio tecnico centrale e deve consentire, in maniera inequivocabile, di risalire:

- all'azienda produttrice;
- allo stabilimento;
- al tipo di acciaio e alla sua eventuale saldabilità.

Per stabilimento si intende una unità produttiva a sé stante, con impianti propri e magazzini per il prodotto finito. Nel caso di unità produttive multiple appartenenti allo stesso produttore, la qualificazione deve essere ripetuta per ognuna di esse e per ogni tipo di prodotto in esse fabbricato.

Considerata la diversa natura, forma e dimensione dei prodotti, le caratteristiche degli impianti per la loro produzione, nonché la possibilità di fornitura sia in pezzi singoli sia in fasci, differenti possono essere i sistemi di marchiatura adottati, anche in relazione all'uso, quali, per esempio, l'impressione sui cilindri di laminazione, la punzonatura a caldo e a freddo, la stampigliatura a vernice, la targhettatura, la sigillatura dei fasci e altri. Permane, comunque, l'obbligatorietà del marchio di laminazione per quanto riguarda le barre e i rotoli.

Ogni prodotto deve essere marchiato con identificativi diversi da quelli di prodotti aventi differenti caratteristiche ma fabbricati nello stesso stabilimento, e con identificativi differenti da quelli di prodotti con uguali caratteristiche ma fabbricati in altri stabilimenti, siano essi o meno dello stesso produttore. La marchiatura deve essere inalterabile nel tempo e senza possibilità di manomissione.

Per quanto possibile, anche in relazione all'uso del prodotto, il produttore è tenuto a marcare ogni singolo pezzo. Ove ciò non sia possibile, per la specifica tipologia del prodotto, la marcatura deve essere tale che, prima dell'apertura dell'eventuale ultima e più piccola confezione (fascio, bobina, rotolo, pacco, ecc.), il prodotto sia riconducibile al produttore, al tipo di acciaio, nonché al lotto di produzione e alla data di produzione.

Tenendo presente che gli elementi determinanti della marcatura sono la sua inalterabilità nel tempo e l'impossibilità di manomissione, il produttore deve rispettare le modalità di marcatura denunciate nella documentazione presentata al servizio tecnico centrale, e deve comunicare tempestivamente le eventuali modifiche apportate.

Il prodotto di acciaio non può essere impiegato in caso di:

- mancata marcatura;
- non corrispondenza a quanto depositato;
- illeggibilità, anche parziale, della marcatura.

Eventuali disposizioni supplementari atte a facilitare l'identificazione e la rintracciabilità del prodotto attraverso il marchio possono essere emesse dal servizio tecnico centrale.

In caso di mancata sottoscrizione della richiesta di prove da parte della Direzione dei Lavori, le certificazioni emesse dal laboratorio ufficiale non possono assumere valenza ai sensi delle Norme Tecniche per le Costruzioni, e di ciò ne deve essere fatta esplicita menzione sul certificato stesso.

### **Il caso della unità marcata scorporata. Le ulteriori indicazioni della Direzione dei Lavori per le prove di laboratorio**

Può accadere che durante il processo costruttivo, presso gli utilizzatori, presso i commercianti o presso i trasformatori intermedi, l'unità marcata (pezzo singolo o fascio) venga scorporata, per cui una parte, o il tutto, perda l'originale marcatura del prodotto. In questo caso, tanto gli utilizzatori quanto i commercianti e i trasformatori intermedi, oltre a dover predisporre idonee zone di stoccaggio, hanno la responsabilità di documentare la provenienza del prodotto mediante i documenti di accompagnamento del materiale e gli estremi del deposito del marchio presso il servizio tecnico centrale.

In tal caso, i campioni destinati al laboratorio incaricato delle prove di cantiere devono essere accompagnati dalla sopraindicata documentazione e da una dichiarazione di provenienza rilasciata dalla Direzione dei Lavori.

### **Conservazione della documentazione d'accompagnamento**

I produttori, i successivi intermediari e gli utilizzatori finali devono assicurare una corretta archiviazione della documentazione di accompagnamento dei materiali garantendone la disponibilità per almeno dieci anni, e devono mantenere evidenti le marcature o le etichette di riconoscimento per la rintracciabilità del prodotto.

### **Indicazione del marchio identificativo nei certificati delle prove meccaniche**

Tutti i certificati relativi alle prove meccaniche degli acciai, sia in stabilimento che in cantiere o nel luogo di lavorazione, devono riportare l'indicazione del marchio identificativo, rilevato a cura del laboratorio incaricato dei controlli, sui campioni da sottoporre a prove.

Ove i campioni fossero sprovvisti del marchio identificativo, oppure il marchio non dovesse rientrare fra quelli depositati presso il servizio tecnico centrale, il laboratorio dovrà tempestivamente informare di ciò il servizio tecnico centrale e la Direzione dei Lavori.

Le certificazioni così emesse non possono assumere valenza ai fini della vigente normativa, il materiale non può essere utilizzato e la Direzione dei Lavori deve prevedere, a cura e spese dell'impresa, l'allontanamento dal cantiere del materiale non conforme.

### **Forniture e documentazione di accompagnamento: Attestato di Qualificazione**

Le nuove norme tecniche stabiliscono che tutte le forniture di acciaio devono essere accompagnate dall'attestato di qualificazione del servizio tecnico centrale (D.M. 14 gennaio 2008 paragrafo 11.3.1.5).

L'Attestato di Qualificazione può essere utilizzato senza limitazione di tempo, inoltre deve riportare il riferimento al documento di trasporto.

Le forniture effettuate da un commerciante o da un trasformatore intermedio devono essere accompagnate da copia dei documenti rilasciati dal produttore e completati con il riferimento al documento di trasporto del commerciante o trasformatore intermedio.

La Direzione dei Lavori, prima della messa in opera, è tenuta a verificare quanto sopra indicato e a rifiutare le eventuali forniture non conformi.

### **Centri di trasformazione**

Il Centro di trasformazione, impianto esterno alla fabbrica e/o al cantiere, fisso o mobile, che riceve dal produttore di acciaio elementi base (barre o rotoli, reti, lamiere o profilati, profilati cavi, ecc.) e confeziona elementi strutturali direttamente impiegabili in cantiere, pronti per la messa in opera o per successive lavorazioni, può ricevere e lavorare solo prodotti qualificati all'origine, accompagnati dalla documentazione prevista dalle norme vigenti.

La Direzione dei Lavori è tenuta a verificare la conformità a quanto indicato al punto 11.3.1.7 del D.M. 14 gennaio 2008 e a rifiutare le eventuali forniture non conformi, ferme restando le responsabilità del centro di trasformazione. Della documentazione di cui sopra dovrà prendere atto il collaudatore, che riporterà, nel Certificato di collaudo, gli estremi del centro di trasformazione che ha fornito l'eventuale materiale lavorato.

### **Rintracciabilità dei prodotti**

Il centro di trasformazione può ricevere e lavorare solo prodotti qualificati all'origine, accompagnati dall'attestato di qualificazione del servizio tecnico centrale.

Particolare attenzione deve essere posta nel caso in cui nel centro di trasformazione vengano utilizzati elementi base, comunque qualificati, ma provenienti da produttori differenti, attraverso specifiche procedure documentate che garantiscano la rintracciabilità dei prodotti.

### **Documentazione di accompagnamento e verifiche della Direzione dei Lavori**

Tutti i prodotti forniti in cantiere dopo l'intervento di un trasformatore devono essere accompagnati da idonea documentazione che identifichi in modo inequivocabile il centro di trasformazione stesso. In particolare, ogni fornitura in cantiere di elementi presaldati, presagomati o preassemblati deve essere

accompagnata:

- da dichiarazione, su documento di trasporto, degli estremi dell'attestato di avvenuta dichiarazione di attività, rilasciato dal servizio tecnico centrale, recante il logo o il marchio del centro di trasformazione;
- dall'attestazione inerente l'esecuzione delle prove di controllo interno fatte eseguire dal direttore tecnico del centro di trasformazione, con l'indicazione dei giorni nei quali la fornitura è stata lavorata. Qualora la Direzione dei Lavori lo richieda, all'attestazione di cui sopra potrà seguire copia dei certificati relativi alle prove effettuate nei giorni in cui la lavorazione è stata effettuata.

La Direzione dei Lavori è tenuta a verificare quanto sopra indicato e a rifiutare le eventuali forniture non conformi, ferme restando le responsabilità del centro di trasformazione. Della documentazione di cui sopra dovrà prendere atto il collaudatore statico, che deve riportare nel certificato di collaudo statico gli estremi del centro di trasformazione che ha fornito l'eventuale materiale lavorato.

### 3.15.3 Acciaio per usi strutturali

#### Prescrizioni per gli acciai per usi strutturali

L'acciaio, costituito da una lega ferro-carbonio, si distingue in funzione della percentuale di carbonio presente in peso; in particolare si suddividono in: acciai dolci ( $C=0,15\%-0,25\%$ ), acciai semiduri, duri e durissimi ( $C>0,75\%$ ).

Gli acciai per usi strutturali, denominati anche *acciai da costruzione* o *acciai da carpenteria* hanno un tenore di carbonio indicativamente compreso tra 0,1% e 0,3%. Il carbonio infatti, pur elevando la resistenza, riduce sensibilmente la duttilità e la saldabilità del materiale; per tale motivo gli acciai da costruzione devono essere caratterizzati da un basso tenore di carbonio.

I componenti dell'acciaio, comprensivi del ferro e del carbonio, non dovranno comunque superare i valori limite percentuali specificati nella normativa europea [UNI EN 10025-5](#) (per i laminati).

A tal proposito gli acciai vengono suddivisi in "legati" e "non legati", a seconda se l'acciaio considerato contiene tenori della composizione chimica che rientrano o meno nei limiti della [UNI EN 10020](#) per i singoli elementi costituenti.

Per la realizzazione di strutture metalliche e di strutture composte si dovranno in tutti i casi utilizzare acciai conformi alle norme armonizzate della serie [UNI EN 10025](#) (per i laminati), [UNI EN 10210](#) (per i tubi senza saldatura) e [UNI EN 10219-1](#) (per i tubi saldati), e già recanti la Marcatura CE secondo norma [UNI EN 1090-1](#).

Per le tipologie di manufatti realizzati mediante giunzioni saldate, il costruttore dovrà essere certificato secondo la norma [UNI EN ISO 3834](#) (parte 2 e 4).

Per l'accertamento delle caratteristiche meccaniche indicate nel seguito, il prelievo dei saggi, la posizione nel pezzo da cui essi devono essere prelevati, la preparazione delle provette e le modalità di prova devono rispondere alle prescrizioni delle norme [UNI EN ISO 377](#), [UNI EN ISO 6892-1](#) e [UNI EN ISO 148-1](#).

In sede di progettazione si possono assumere convenzionalmente i seguenti valori nominali delle proprietà del materiale:

- modulo elastico  $E = 210.000 \text{ N/mm}^2$
- modulo di elasticità trasversale  $G = E / [2 (1 + \nu)] \text{ N/mm}^2$
- coefficiente di Poisson  $\nu = 0,3$
- coefficiente di espansione termica lineare  $\alpha = 12 \times 10^{-6} \text{ per } ^\circ\text{C}^{-1}$   
(per temperature fino a  $100 \text{ }^\circ\text{C}$ )
- densità  $\rho = 7850 \text{ kg/m}^3$

Sempre in sede di progettazione, per gli acciai di cui alle norme europee [UNI EN 10025](#), [UNI EN 10210](#) ed [UNI EN 10219-1](#), si possono assumere nei calcoli i valori nominali delle tensioni caratteristiche di snervamento  $f_{yk}$  e di rottura  $f_{tk}$  riportati nelle tabelle seguenti.

#### Laminati a caldo con profili a sezione aperta

Norme e qualità degli acciai	Spessore nominale dell'elemento			
	$t \leq 40 \text{ mm}$		$40 \text{ mm} < t \leq 80 \text{ mm}$	
	$f_{yk} \text{ [N/mm}^2\text{]}$	$f_{tk} \text{ [N/mm}^2\text{]}$	$f_{yk} \text{ [N/mm}^2\text{]}$	$f_{tk} \text{ [N/mm}^2\text{]}$
<b>UNI EN 10025-2</b>				
S 235	235	360	215	360
S 275	275	430	255	410
S 355	355	510	335	470
S 450	440	550	420	550

<b>UNI EN 10025-3</b>				
S 275 N/NL	275	390	255	370
S 355 N/NL	355	490	335	470
S 420 N/NL	420	520	390	520
S 460 N/NL	460	540	430	540
<b>UNI EN 10025-4</b>				
S 275 M/ML	275	370	255	360
S 355 M/ML	355	470	335	450
S 420 M/ML	420	520	390	500
S 460 M/ML	460	540	430	530
<b>UNI EN 10025-5</b>				
S 235 W	235	360	215	340
S 355 W	355	510	335	490

### Laminati a caldo con profili a sezione cava

Norme e qualità degli acciai	Spessore nominale dell'elemento			
	t ≤ 40 mm		40 mm < t ≤ 80 mm	
	f <sub>yk</sub> [N/mm <sup>2</sup> ]	f <sub>tk</sub> [N/mm <sup>2</sup> ]	f <sub>yk</sub> [N/mm <sup>2</sup> ]	f <sub>tk</sub> [N/mm <sup>2</sup> ]
<b>UNI EN 10210-1</b>				
S 235 H	235	360	215	360
S 275 H	275	430	255	410
S 355 H	355	510	335	470
S 275 NH/NLH	275	390	255	370
S 355 NH/NLH	355	490	335	470
S 420 NH/NLH	420	540	390	520
S 460 NH/NLH	460	560	430	550
<b>UNI EN 10219-1</b>				
S 235 H	235	360		
S 275 H	275	430		
S 355 H	355	510		
S 275 NH/NLH	275	370		
S 355 NH/NLH	355	470		
S 275 MH/MLH	275	360		
S 355 MH/MLH	355	470		
S 420 MH/MLH	420	500		
S 460 MH/MLH	460	530		

### 3.15.4 Acciaio del tipo COR-TEN

#### Caratteristiche di qualità e di impiego

L'acciaio di tipologia COR-TEN o (Weathering Steel) conforme alla norma [UNI EN 10025-5](#) è un acciaio basso-legato ad alta resistenza e auto-passivante, definito "patinabile". Il nome Cor-Ten® deriva dalle iniziali dei termini inglesi CORrosion resistance (resistenza alla corrosione) e TENsile strength (resistenza a trazione) utilizzati per depositare il brevetto USA di questa lega negli anni '30 del '900.

Il prodotto indicato, secondo la norma [UNI EN 10025-5](#) (Parte 5) "Condizioni tecniche di fornitura di acciai per impieghi strutturali con resistenza migliorata alla corrosione atmosferica", riporterà le seguenti sigle:

- S: indica che si tratta di acciaio per impieghi strutturali
- XXX: indicazione numerica del carico unitario di snervamento
- JX: indicazioni alfanumeriche relative alla resilienza
- W: indica che l'acciaio possiede una resistenza migliorata alla corrosione atmosferica
- P: indica la presenza di un tenore di fosforo maggiorato

Con la sua forte matericità, il suo caratteristico cromatismo e le sue elevate prestazioni, l'acciaio COR-TEN si contraddistingue per l'elevata resistenza, sia meccanica che alla corrosione, e le qualità estetiche date dall'ossidazione controllata.

La principale peculiarità dell'acciaio COR-TEN infatti è quella di autoprotettersi dalla corrosione elettrochimica mediante la formazione di una patina superficiale compatta passivante, costituita dagli ossidi dei suoi elementi di lega, tale da impedire il progressivo estendersi della corrosione; tale film varia di tonalità col passare del tempo assumendo una colorazione sempre più bruna.



Figura 1 – Colore differente assunto dal COR-TEN in funzione del tempo di esposizione

Si potranno distinguere 3 tipologie di acciaio COR-TEN: **A**, **B**, **C**. In relazione alla diversa composizione chimica (vedi tabella) ed al differente spessore, i tre tipi di COR-TEN presenteranno differenti caratteristiche di resistenza alla corrosione atmosferica e di resistenza meccanica.

Il COR-TEN **A**, detto "al Fosforo", dovrà mostrare una resistenza alla corrosione atmosferica da 5 a 8 volte superiore a quella di un comune acciaio al carbonio. Tale tipologia si presterà per essere impiegato allo stato nudo e maggiormente per applicazioni architettoniche.

Il COR-TEN **B**, comunemente denominato "al Vanadio", dovrà essere caratterizzato da una composizione chimica che permetta di mantenere elevate caratteristiche meccaniche anche con spessori ridotti. La resistenza alla corrosione atmosferica dovrà essere di circa 4 volte superiore a quella di un comune acciaio al carbonio. Anch'esso potrà essere impiegato allo stato nudo e troverà vasta applicazione in tutte quelle costruzioni, anche complesse, in cui sono richieste particolari forme e strutture.

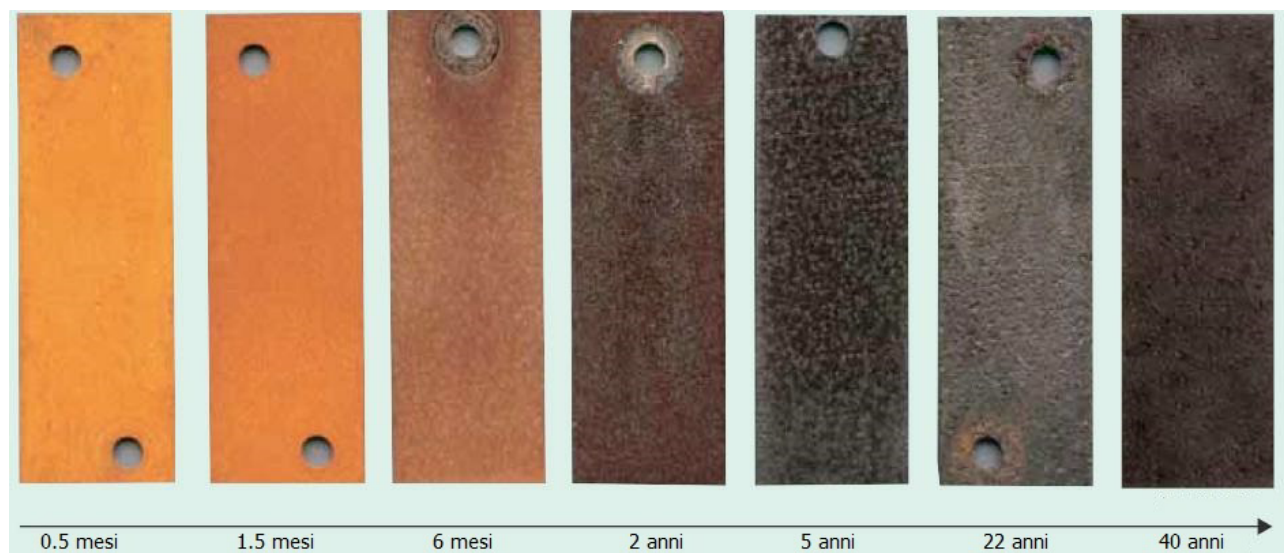
Il COR-TEN **C**, che per composizione potrebbe essere definito "al Manganese", presenterà una resistenza meccanica notevolmente superiore agli altri due tipi (A e B), pur conservando caratteristiche di resistenza alla corrosione atmosferica di circa 4 volte superiori a quelle degli acciai al carbonio. Ne sarà richiesto l'utilizzo specialmente in applicazioni per le quali è necessaria una resistenza meccanica molto elevata (strutture fortemente sollecitate).

Composizione chimica COR-TEN								
Classe	Carbonio %	Manganese %	Fosforo %	Zolfo %	Silicio %	Rame %	Cromo %	Nichel %
<b>A</b>	0,12	0,2-0,5	0,07-0,15	0,035	0,25-0,75	0,25-0,75	0,3-1,25	0,65
<b>B</b>	0,10-0,19	0,9-1,25	0,025	0,035	0,15-0,30	0,25-0,40	0,4-0,65	0,2-0,1

<b>C</b>	0,12-0,19	0,9-1,35	0,025	0,035	0,15-0,30	0,25-0,40	0,4-0,7	0,04-0,1
----------	-----------	----------	-------	-------	-----------	-----------	---------	----------

L'installazione in ambienti esterni con il susseguirsi di cicli wet/dry (bagnato/asciutto) è una delle condizioni necessarie per la formazione di una patina densa e ben aderente. In ambienti interni sarà necessaria la pre-ossidazione del materiale con la patina protettiva già formata artificialmente tramite processi di accelerazione.

La formazione del film superficiale passivante avviene infatti solo in presenza di determinate condizioni ambientali, quali:

- esposizione all'atmosfera;
- alternanza di cicli di bagnato-asciutto;
- assenza di ristagni e/o contatti permanenti con acqua;
- ambienti privi di cloruri o di acqua di mare;
- assenza di pitture o cere protettive.

### Caratteristiche fisiche e meccaniche

Designazione (UNI EN 10027)	Carico unitario di snervamento - ReH (N/mm <sup>2</sup> )						Tensione di rottura - Rm (N/mm <sup>2</sup> )		
	Spessori nominali (mm)						Spessori nominali (mm)		
	<16	16 - 40	40 - 63	63 - 80	80 - 100	100 - 150	<3	3 - 100	100 - 150
<b>S235J0(J2)WP</b>	235	225	215	215	215	195	360-510	360-510	350-500
<b>S355J0(J2)WP</b>	355	345	-	-	-	-	510-680	470-630	-
<b>S355J0(J2/K2)W</b>	355	345	335	325	315	295	510-680	470-630	450-600

Resilienza		
min. 27 Joule	min. 40 Joule	Temp. °C
JR	KR	20
J0	K0	0
J2	K2	-20
J3	K3	-30
J4	K4	-40

Gli elementi in acciaio COR-TEN da realizzare sono individuati quindi come di seguito:

I materiali dovranno essere conformi alle prescrizioni definite a livello nazionale dalla Norma [UNI EN 10025-5](#)

Caratteristiche fisico-tecniche dei materiali richiesti	
Designazione (UNI EN 10027)	<i>S355J0WP</i>
COR-TEN (tipo)	<i>A</i>
Modulo di elasticità	<i>19.600 - 21.000 Kg/mm<sup>2</sup></i>
Snervamento Re (N/mm <sup>2</sup> )	<i>355</i>
Resistenza a trazione Rm (N/mm <sup>2</sup> )	<i>510</i>
Certificazioni	<i>Marchio CE</i>

## Prescrizioni operative

Nella messa in opera delle strutture in COR-TEN sarà necessario evitare i ristagni d'acqua e adottare soluzioni progettuali ed esecutive atte a limitarlo.

Al fine di evitare che la patina del COR-TEN vada a "colorare" superfici adiacenti di elementi complementari di diverso materiale sarà opportuno adottare soluzioni per minimizzare le macchie, come ad esempio predisponendo delle canalette per la raccolta dell'acqua meteorica di dilavamento e/o l'utilizzo di volumi di raccolta disposti in modo da deviare il flusso d'acqua oltre le parti interessate.

Si presterà particolare attenzione alla corrosione galvanica generata dall'accoppiamento con materiali più nobili come lo zinco.

Andranno impiegati fissaggi meccanici in acciaio patinabile o in acciaio inox.

Gli elementi di connessione come bulloni, viti, dadi, rondelle dovranno avere la stessa resistenza atmosferica o migliore del materiale base, onde evitare la formazione di celle galvaniche locali, con corrosione per contatto.

La sigillatura delle giunzioni sarà necessaria per prevenire l'infiltrazione dell'acqua, soprattutto per costruzioni strutturalmente importanti.

La piegatura del COR-TEN potrà essere effettuata anche a freddo fino a spessori di 12,5 millimetri purché si tengano presenti i minimi raggi di curvatura riportati nella seguente tabella:

Spessore (mm)	Raggio minimo di piegatura (s = spessore)		
	TIPO A	TIPO B	TIPO C
<=1,5	s	-	-
>1,5 - 6	2s	2s	3,5s
>6 - 12,5	3s	3s	3,5s

Per spessori superiori, o per piegature più severe, è prescritta la piegatura a caldo.

L'acciaio COR-TEN potrà essere saldato in tutti gli spessori e con tutti i più comuni metodi di saldatura. Se utilizzato allo stato "nudo" per impieghi architettonici sarà necessario che la saldatura sia effettuata in più di due passate, ed è prescritto che, per le ultime due, vengano utilizzati elettrodi al 2% o al 3% di Nichel in modo da ottenere cordoni di saldatura con una colorazione simile a quella del COR-TEN.

## Art. 4 COMPONENTI PREFABBRICATI IN C.A. E C.A.P.

### 4.1) Generalità

Gli elementi costruttivi prefabbricati devono essere prodotti attraverso un processo industrializzato che si avvale di idonei impianti, nonché di strutture e tecniche opportunamente organizzate.

Per tutti gli elementi prefabbricati qualificati secondo quanto previsto nei punti A oppure C del punto 11.1 del D.M. 17 gennaio 2018, si considerano assolti i requisiti procedurali di cui al deposito ai sensi dell'articolo 58 del d.P.R. 380/2001. Resta comunque l'obbligo degli adempimenti di cui al d.P.R. 380/01 presso il competente ufficio territoriale, nonché, nel caso di edifici con struttura a pannelli portanti quelli dell'articolo 56 del d.P.R. 380/2001. Ai fini dell'impiego, tali prodotti devono comunque rispettare, laddove applicabili, i seguenti punti 11.8.2, 11.8.3.4 ed 11.8.5 del citato decreto, per quanto non in contrasto con le specifiche tecniche europee armonizzate.

Per la dichiarazione delle prestazioni ed etichettatura si applicano i metodi previsti dalla norme europee armonizzate, ed in particolare:

- Metodo 1: Dichiarazione delle caratteristiche geometriche e delle proprietà del materiale.
- Metodo 2: Dichiarazione delle proprietà di prodotto, da valutarsi applicando le vigenti Appendici Nazionali agli Eurocodici;
- Metodo 3: Dichiarazione basata su una determinata specifica di progetto, per la quale si applicano le presenti norme tecniche.

In ogni caso ai fini dell'accettazione e dell'impiego, tutti i componenti o sistemi strutturali devono rispondere ai requisiti del D.M. 17 gennaio 2018; in particolare i materiali base devono essere qualificati

all'origine ai sensi del punto 11.1.

## **Art 4.2**

### **OPERE IN CONGLOMERATO CEMENTIZIO ARMATO E CEMENTO ARMATO PRECOMPRESSO**

Nell'esecuzione delle opere in cemento armato normale e precompresso l'Appaltatore dovrà attenersi strettamente a tutte le norme vigenti per l'accettazione dei cementi e per l'esecuzione delle opere in conglomerato cementizio e a struttura metallica (D.M. 14 gennaio 2008 e D.P.R. 380/2001 e s.m.i.).

Nella formazione dei conglomerati di cemento si deve avere la massima cura affinché i componenti riescano intimamente mescolati, bene incorporati e ben distribuiti nella massa.

Gli impasti debbono essere preparati soltanto nella quantità necessaria per l'impiego immediato e cioè debbono essere preparati di volta in volta e per quanto possibile in vicinanza del lavoro.

Per ogni impasto si devono misurare le quantità dei vari componenti, in modo da assicurare che le proporzioni siano nella misura prescritta, mescolando da prima a secco il cemento con la sabbia, poi questa con la ghiaia o il pietrisco ed in seguito aggiungere l'acqua con ripetute aspersioni, continuando così a rimescolare l'impasto finché assuma l'aspetto di terra appena umida.

Costruito ove occorra il cassero per il getto, si comincia il versamento del calcestruzzo che deve essere battuto fortemente a strati di piccola altezza finché l'acqua affiori in superficie. Il getto sarà eseguito a strati di spessore non superiore a 15 cm.

Contro le pareti dei casseri, per la superficie in vista, si deve disporre della malta in modo da evitare per quanto sia possibile la formazione di vani e di ammanchi.

I casseri occorrenti per le opere di getto debbono essere sufficientemente robusti da resistere senza deformarsi alla spinta laterale dei calcestruzzi durante la pigiatura.

Quando sia ritenuto necessario, i conglomerati potranno essere vibrati con adatti mezzi. I conglomerati con cemento ad alta resistenza è opportuno che vengano vibrati. La vibrazione deve essere fatta per strati di conglomerato dello spessore che verrà indicato dalla Direzione dei lavori e comunque non superiore a 15 cm ed ogni strato non dovrà essere vibrato oltre un'ora dopo il sottostante.

I mezzi da usarsi per la vibrazione potranno essere interni (vibratori a lamiera o ad ago) ovvero esterni da applicarsi alla superficie esterna del getto o alle casseforme.

I vibratori interni sono in genere più efficaci, si deve però evitare che essi provochino spostamenti nelle armature.

La vibrazione superficiale viene di regola applicata alle solette di piccolo e medio spessore (massimo 20 cm).

Quando sia necessario vibrare la cassaforma è consigliabile fissare rigidamente il vibratore alla cassaforma stessa che deve essere opportunamente rinforzata. Sono da consigliarsi vibratori a frequenza elevata (da 4.000 a 12.000 cicli al minuto ed anche più).

I vibratori interni vengono immersi nel getto e ritirati lentamente in modo da evitare la formazione dei vuoti; nei due percorsi si potrà avere una velocità media di 8-10 cm/sec; lo spessore del singolo strato dipende dalla potenza del vibratore e dalla dimensione dell'utensile.

Il raggio di azione viene rilevato sperimentalmente caso per caso e quindi i punti di attacco vengono distanziati in modo che l'intera massa risulti lavorata in maniera omogenea (distanza media 50 cm).

Si dovrà mettere particolare cura per evitare la segregazione del conglomerato; per questo esso dovrà essere asciutto con la consistenza di terra umida debolmente plastica.

La granulometria dovrà essere studiata anche in relazione alla vibrazione: con malta in eccesso si ha sedimentazione degli inerti in strati di diversa pezzatura, con malta in difetto si ha precipitazione della malta e vuoti negli strati superiori.

La vibrazione non deve prolungarsi troppo, di regola viene sospesa quando appare in superficie un lieve strato di malta omogenea ricca di acqua.

Man mano che una parte del lavoro è finita, la superficie deve essere periodicamente innaffiata affinché la presa avvenga in modo uniforme, e, quando occorra, anche coperta con sabbia o tela mantenuta umida per proteggere l'opera da variazioni troppo rapide di temperatura.

Le riprese debbono essere, per quanto possibile, evitate.

Quando siano veramente inevitabili, si deve umettare bene la superficie del conglomerato eseguito precedentemente se questo è ancora fresco; dove la presa sia iniziata o fatta si deve raschiare la superficie stessa e prima di versare il nuovo conglomerato, applicare un sottile strato di malta di cemento e sabbia nelle proporzioni che, a seconda della natura dell'opera, saranno di volta in volta giudicate necessarie dalla Direzione dei Lavori, in modo da assicurare un buon collegamento dell'impasto nuovo col vecchio. Si deve fare anche la lavatura se la ripresa non è di fresca data.



In tutti i casi il conglomerato deve essere posto in opera per strati disposti normalmente agli sforzi dai quali la massa muraria di calcestruzzo è sollecitata.

Quando l'opera venga costruita per tratti o segmenti successivi, ciascuno di essi deve inoltre essere formato e disposto in guisa che le superfici di contatto siano normali alla direzione degli sforzi a cui la massa muraria, costituita dai tratti o segmenti stessi, è assoggettata.

Le pareti dei casseri di contenimento del conglomerato di getto possono essere tolte solo quando il conglomerato abbia raggiunto un grado di maturazione sufficiente a garantire che la solidità dell'opera non abbia per tale operazione a soffrirne neanche minimamente.

Per lavori da eseguirsi con smalto cementizio in presenza di acqua marina, si debbono usare tutte le cure speciali atte particolarmente ad impedire la penetrazione di acqua di mare nella massa cementizia.

Per il cemento armato da eseguirsi per opere lambite dalle acque marine ovvero da eseguirsi sul litorale marino ovvero a breve distanza dal mare, l'armatura metallica dovrà essere posta in opera in modo da essere protetta da almeno uno spessore di 4 centimetri di calcestruzzo, e le superfici esterne delle strutture in cemento armato dovranno essere boiaccate.

Per il cemento armato precompresso si studieranno la scelta dei componenti e le migliori proporzioni dell'impasto con accurati studi preventivi di lavori.

Per le opere in cemento armato precompresso devono essere sempre usati, nei calcestruzzi, cementi ad alta resistenza con le prescritte caratteristiche degli inerti da controllarsi continuamente durante la costruzione, impasti e dosaggi da effettuarsi con mezzi meccanici, acciai di particolari caratteristiche meccaniche, osservando scrupolosamente in tutto le norme di cui al D.M. 14 gennaio 2008 e al D.P.R. 380/2001 e s.m.i.

Qualunque sia l'importanza delle opere da eseguire in cemento armato, all'Appaltatore spetta sempre la completa ed unica responsabilità della loro regolare ed esatta esecuzione in conformità del progetto appaltato e degli elaborati di esecutivi che gli saranno consegnati mediante ordini di servizio dalla Direzione dei Lavori in corso di appalto e prima dell'inizio delle costruzioni.

L'Appaltatore dovrà avere a disposizione per la condotta effettiva dei lavori un ingegnere competente per i lavori in cemento armato, il quale risiederà sul posto per tutta la durata dei lavori medesimi. Spetta in ogni caso all'Appaltatore la completa ed unica responsabilità della regolare ed esatta esecuzione delle opere in cemento armato.

Le prove di carico verranno eseguite a spese dell'Appaltatore e le modalità di esse saranno fissate dalla Direzione dei Lavori, tenendo presente che tutte le opere dovranno essere atte a sopportare i carichi fissati nelle norme sopra citate.

Le prove di carico non si potranno effettuare prima di 50 giorni dall'ultimazione del getto.

### **4.3) Documenti di accompagnamento**

La Direzione dei Lavori è tenuta a rifiutare le eventuali forniture non conformi a quanto previsto dalle norme tecniche vigenti.

Oltre a quanto previsto nei punti applicabili del punto 11.1 del D.M. 17 gennaio 2018, ogni fornitura in cantiere di elementi costruttivi prefabbricati, sia di serie che occasionali, dovrà essere accompagnata da apposite istruzioni nelle quali vengono indicate le procedure relative alle operazioni di trasporto e montaggio degli elementi prefabbricati, ai sensi dell'art. 58 del d.P.R. n. 380/2001, da consegnare alla Direzione dei Lavori dell'opera in cui detti elementi costruttivi vengono inseriti, che ne curerà la conservazione.

Tali istruzioni dovranno almeno comprendere, di regola:

- a) i disegni d'assieme che indichino la posizione e le connessioni degli elementi nel complesso dell'opera, compreso l'elenco degli elementi forniti con relativi contrassegni;
- b) apposita relazione sulle caratteristiche dei materiali richiesti per le unioni e le eventuali opere di completamento;
- c) le istruzioni di montaggio con i necessari dati per la movimentazione, la posa e la regolazione dei manufatti;
- d) elaborati contenenti istruzioni per il corretto impiego e la manutenzione dei manufatti. Tali elaborati dovranno essere consegnati dalla Direzione dei Lavori al Committente, a conclusione dell'opera;
- e) per elementi di serie qualificati, certificato di origine firmato dal fabbricante, il quale con ciò assume per i manufatti stessi le responsabilità che la legge attribuisce al costruttore, e dal Direttore Tecnico responsabile della produzione. Il certificato, che deve garantire la rispondenza del manufatto alle caratteristiche di cui alla documentazione depositata presso il Servizio Tecnico Centrale, deve riportare il nominativo del progettista e copia dell'attestato di qualificazione rilasciato dal Servizio Tecnico Centrale;
- f) documentazione, fornita quando disponibile, attestante i risultati delle prove a compressione effettuate in stabilimento su cubi di calcestruzzo (ovvero estratto del Registro di produzione) e copia dei certificati

relativi alle prove effettuate da un laboratorio incaricato ai sensi dell'art. 59 del d.P.R. n. 380/2001; tali documenti devono essere relativi al periodo di produzione dei manufatti.

Copia del certificato d'origine dovrà essere allegato alla relazione della Direzione dei Lavori di cui all'art. 65 del d.P.R. n. 380/2001.

Prima di procedere all'accettazione dei manufatti, la Direzione dei Lavori deve verificare che essi siano effettivamente contrassegnati, come prescritto dal punto 11.8.3.4 del succitato D.M.

Il fabbricante di elementi prefabbricati deve altresì fornire alla Direzione dei Lavori, e questi al Committente, gli elaborati (disegni, particolari costruttivi, ecc.) firmati dal Progettista e dal Direttore Tecnico della produzione, secondo le rispettive competenze, contenenti istruzioni per il corretto impiego dei singoli manufatti, esplicitando in particolare:

- g) destinazione del prodotto;
- h) requisiti fisici rilevanti in relazione alla destinazione;
- i) prestazioni statiche per manufatti di tipo strutturale;
- j) prescrizioni per le operazioni integrative o di manutenzione, necessarie per conferire o mantenere nel tempo le prestazioni e i requisiti dichiarati;
- k) tolleranze dimensionali nel caso di fornitura di componenti.

Nella documentazione di cui sopra il progettista deve indicare espressamente:

- le caratteristiche meccaniche delle sezioni, i valori delle coazioni impresse, i momenti di servizio, gli sforzi di taglio massimo, i valori dei carichi di esercizio e loro distribuzioni, il tipo di materiale protettivo contro la corrosione per gli apparecchi metallici di ancoraggio, dimensioni e caratteristiche dei cuscinetti di appoggio, indicazioni per il loro corretto impiego;

- se la sezione di un manufatto resistente deve essere completata in opera con getto integrativo, la resistenza richiesta;

la possibilità di impiego in ambiente aggressivo e le eventuali variazioni di prestazioni che ne conseguono.

#### **Art. 4.4**

#### **ESECUZIONE DELLE PAVIMENTAZIONI**

Si intende per pavimentazione un sistema edilizio avente quale scopo quello di consentire o migliorare il transito e la resistenza alle sollecitazioni in determinate condizioni di uso.

Esse si intendono convenzionalmente suddivise nelle seguenti categorie:

- pavimentazioni su strato portante;
- pavimentazioni su terreno (cioè dove la funzione di strato portante del sistema di pavimentazione è svolta dal terreno).

Tenendo conto dei limiti stabiliti dal d.P.R. 380/2001 e s.m.i., quando non è diversamente descritto negli altri documenti progettuali (o quando questi non sono sufficientemente dettagliati) si intende che ciascuna delle categorie sopracitate sarà composta dai seguenti strati funzionali (Costruttivamente uno strato può assolvere una o più funzioni).

a) La pavimentazione su strato portante avrà quali elementi o strati fondamentali:

- 1) lo strato portante, con la funzione di resistenza alle sollecitazioni meccaniche dovute ai carichi permanenti o di esercizio;
- 2) lo strato di scorrimento, con la funzione di compensare e rendere compatibili gli eventuali scorrimenti differenziali tra strati contigui;
- 3) lo strato ripartitore, con funzione di trasmettere allo strato portante le sollecitazioni meccaniche impresse dai carichi esterni qualora gli strati costituenti la pavimentazione abbiano comportamenti meccanici sensibilmente differenziati;
- 4) lo strato di collegamento, con funzione di ancorare il rivestimento allo strato ripartitore (o portante);
- 5) lo strato di rivestimento con compiti estetici e di resistenza alle sollecitazioni meccaniche, chimiche, ecc.

A seconda delle condizioni di utilizzo e delle sollecitazioni previste i seguenti strati possono diventare fondamentali;

- 6) strato di impermeabilizzante con funzione di dare alla pavimentazione una prefissata impermeabilità ai liquidi dai vapori;
- 7) strato di isolamento termico con funzione di portare la pavimentazione ad un prefissato isolamento termico;
- 8) strato di isolamento acustico con la funzione di portare la pavimentazione ad un prefissato

isolamento acustico;

- 9) strato di compensazione con funzione di compensare quote, le pendenze, gli errori di planarità ed eventualmente incorporare impianti (questo strato frequentemente ha anche funzione di strato di collegamento).
- b) La pavimentazione su terreno avrà quali elementi o strati funzionali:
- 1) il terreno (suolo) con funzione di resistere alle sollecitazioni meccaniche trasmesse dalla pavimentazione;
  - 2) strato impermeabilizzante (o drenante);
  - 3) il ripartitore;
  - 4) strato di compensazione e/o pendenza;
  - 5) il rivestimento.
- A seconda delle condizioni di utilizzo e delle sollecitazioni previste, altri strati complementari possono essere previsti.

Per la pavimentazione su strato portante sarà effettuata la realizzazione degli strati utilizzando i materiali indicati nel progetto; ove non sia specificato in dettaglio nel progetto od a suo complemento si rispetteranno le prescrizioni seguenti.

- 1) Per lo strato portante a seconda della soluzione costruttiva adottata si farà riferimento alle prescrizioni già date nel presente capitolato sulle strutture di calcestruzzo, strutture metalliche, sulle strutture miste acciaio e calcestruzzo, sulle strutture di legno, ecc.
- 2) Per lo strato di scorrimento, a seconda della soluzione costruttiva adottata, si farà riferimento alle prescrizioni già date per i prodotti quali la sabbia, membrane a base sintetica o bituminosa, fogli di carta o cartone, geotessili o pannelli di fibre, di vetro o roccia.  
Durante la realizzazione si curerà la continuità dello strato, la corretta sovrapposizione o realizzazione dei giunti e l'esecuzione dei bordi, risvolti, ecc.
- 3) Per lo strato ripartitore, a seconda della soluzione costruttiva adottata, si farà riferimento alle prescrizioni già date per i prodotti quali calcestruzzi armati o non, malte cementizie, lastre prefabbricate di calcestruzzo armato o non, lastre o pannelli a base di legno.  
Durante la realizzazione si curerà, oltre alla corretta esecuzione dello strato in quanto a continuità e spessore, la realizzazione di giunti e bordi e dei punti di interferenza con elementi verticali o con passaggi di elementi impiantistici in modo da evitare azioni meccaniche localizzate od incompatibilità chimico fisiche.  
Sarà infine curato che la superficie finale abbia caratteristiche di planarità, rugosità, ecc. adeguate per lo strato successivo.
- 4) Per lo strato di collegamento, a seconda della soluzione costruttiva adottata, si farà riferimento alle prescrizioni già date per i prodotti quali malte, adesivi organici e/o con base cementizia e, nei casi particolari, alle prescrizioni del produttore per elementi di fissaggio, meccanici od altro tipo.  
Durante la realizzazione si curerà la uniforme e corretta distribuzione del prodotto con riferimento agli spessori e/o quantità consigliate dal produttore in modo da evitare eccesso da rifiuto od insufficienza che può provocare scarsa resistenza od adesione. Si verificherà inoltre che la posa avvenga con gli strumenti e nelle condizioni ambientali (temperatura, umidità) e preparazione dei supporti suggeriti dal produttore (norma [UNI 10329](#)).
- 5) La realizzazione dei rivestimenti dovrà seguire le prescrizioni del progetto e/o della Direzione Lavori ad opera di posatori con conoscenze, abilità e competenze conformi alla norma [UNI 11714-2](#); a seconda della soluzione costruttiva adottata si farà riferimento alle prescrizioni già date nell'articolo sui prodotti per pavimentazioni.  
Durante la fase di posa si curerà la corretta esecuzione degli eventuali motivi ornamentali, la posa degli elementi di completamento e/o accessori, la corretta esecuzione dei giunti, delle zone di interferenza (bordi, elementi verticali, ecc.) nonché le caratteristiche di planarità o comunque delle conformazioni superficiali rispetto alle prescrizioni di progetto, nonché le condizioni ambientali di posa ed i tempi di maturazione.
- 6) Per lo strato di impermeabilizzazione, a seconda che abbia funzione di tenuta all'acqua, barriera o schermo al vapore, valgono le indicazioni fornite per questi strati all'articolo "*Esecuzione di Coperture Continue (Piane)*".
- 7) Per lo strato di isolamento termico valgono le indicazioni fornite per questo strato all'articolo "*Esecuzione di Coperture Continue (Piane)*".
- 8) Per lo strato di isolamento acustico, a seconda della soluzione costruttiva adottata, si farà riferimento per i prodotti alle prescrizioni già date nell'apposito articolo.  
Durante la fase di posa in opera si curerà il rispetto delle indicazioni progettuali e comunque la continuità dello strato con la corretta realizzazione dei giunti/sovrapposizioni, la realizzazione accurata

dei risvolti ai bordi e nei punti di interferenza con elementi verticali (nel caso di pavimento cosiddetto galleggiante i risvolti dovranno contenere tutti gli strati sovrastanti). Sarà verificato, nei casi dell'utilizzo di supporti di gomma, sughero, ecc., il corretto posizionamento di questi elementi ed i problemi di compatibilità meccanica, chimica, ecc., con lo strato sottostante e sovrastante.

- 9) Per lo strato di compensazione delle quote valgono le prescrizioni date per lo strato di collegamento (per gli strati sottili) e/o per lo strato ripartitore (per gli spessori maggiori di 20 mm).

Per le pavimentazioni su terreno, la realizzazione degli strati sarà effettuata utilizzando i materiali indicati nel progetto, ove non sia specificato in dettaglio nel progetto od a suo complemento si rispetteranno le prescrizioni seguenti.

- 1) Per lo strato costituito dal terreno si provvederà alle operazioni di asportazione dei vegetali e dello strato contenente le loro radici o comunque ricco di sostanze organiche. Sulla base delle sue caratteristiche di portanza, limite liquido, plasticità, massa volumica, ecc. si procederà alle operazioni di costipamento con opportuni mezzi meccanici, alla formazione di eventuale correzione e/o sostituzione (trattamento) dello strato superiore per conferirgli adeguate caratteristiche meccaniche, di comportamento all'acqua, ecc. In caso di dubbio o contestazione si farà riferimento alle norme CNR sulle costruzioni stradali.
- 2) Per lo strato impermeabilizzante o drenante (questo strato assolve quasi sempre anche funzione di strato di separazione e/o scorrimento.) si farà riferimento alle prescrizioni già fornite per i materiali quali sabbia, ghiaia, pietrisco, ecc., alle norme CNR sulle costruzioni stradali ed alle norme UNI e/o CNR per i tessuti nontessuti (geotessili). Per l'esecuzione dello strato si adotteranno opportuni dosaggi granulometrici di sabbia, ghiaia e pietrisco in modo da conferire allo strato resistenza meccanica, resistenza al gelo, limite di plasticità adeguati. Per gli strati realizzati con geotessili si curerà la continuità dello strato, la sua consistenza e la corretta esecuzione dei bordi e dei punti di incontro con opere di raccolta delle acque, strutture verticali, ecc.  
In caso di dubbio o contestazione si farà riferimento alle norme CNR sulle costruzioni stradali.
- 3) Per lo strato ripartitore dei carichi si farà riferimento alle prescrizioni contenute sia per i materiali sia per la loro realizzazione con misti cementati, solette di calcestruzzo, conglomerati bituminosi, alle norme CNR sulle costruzioni stradali. In generale si curerà la corretta esecuzione degli spessori, la continuità degli strati, la realizzazione dei giunti dei bordi e dei punti particolari.
- 4) Per lo strato di compensazione e/o pendenza valgono le indicazioni fornite per lo strato ripartitore; è ammesso che esso sia eseguito anche successivamente allo strato ripartitore purché sia utilizzato materiale identico o comunque compatibile e siano evitati fenomeni di incompatibilità fisica o chimica o comunque scarsa aderenza dovuta ai tempi di presa, maturazione e/o alle condizioni climatiche al momento dell'esecuzione.
- 5) Per lo strato di rivestimento valgono le indicazioni fornite nell'articolo sui prodotti per pavimentazione (conglomerati bituminosi, massetti calcestruzzo, pietre, ecc.). Durante l'esecuzione si curerà, a seconda della soluzione costruttiva prescritta dal progetto, le indicazioni fornite dal progetto stesso e comunque si curerà in particolare, la continuità e regolarità dello strato (planarità, deformazioni locali, pendenze, ecc.), l'esecuzione dei bordi e dei punti particolari. Si curerà inoltre l'impiego di criteri e macchine secondo le istruzioni del produttore del materiale ed il rispetto delle condizioni climatiche e di sicurezza e dei tempi di presa e maturazione.

Tutti i prodotti e/o materiali di cui al presente articolo, qualora possano essere dotati di marcatura CE secondo la normativa tecnica vigente, dovranno essere muniti di tale marchio.

#### **Art. 4.5**

#### **TUBO SEMICIRCOLARE IN CLS PREFABBRICATO**

Tubi prefabbricati in calcestruzzo vibro-compresso a sezione interna semicircolare, con incastro maschio-femmina del tipo a mezzo spessore, idonei al convogliamento di acque meteoriche e superficiali. Lunghezza utile interna di ciascun tubo pari a 1.00ml.

I tubi dovranno essere marcati con il nome del produttore per garantire la rintracciabilità del lotto di produzione e dovranno essere realizzati con calcestruzzo ad altissima resistenza C32/40 ( ex Rck 40 N/mm<sup>2</sup>), altamente compatto, impermeabile e dotato di elevata durabilità, come prescritto dalle norme UNI EN 206 e UNI EN 11104.

Il mix design del conglomerato cementizio utilizzato nel processo produttivo sarà studiato in funzione delle prestazioni finali atte a garantire la funzionalità del sistema:

- A seconda delle temperature interne ed ambientali verranno impiegati cementi ad alta resistenza nelle classi CEM 42,5R o CEM 52,5R, opportunamente dosati e conformi alla norma UNI-EN 197-1;
  - Verrà impiegata una classe di consistenza a bassa lavorabilità (S1/S2) e grazie all'ausilio di additivi conformi alla norma UNI EN 934-2 si garantiranno rapporti acqua/cemento inferiori allo 0,5, con acqua di impasto conforme alla UNI EN 1008;
  - Gli aggregati selezionati, marcati CE in conformità alle norme UNI-EN 12620 e 8520-2 e esenti da minerali nocivi o potenzialmente reattivi agli alcali in accordo alla UNI-EN 932-3 e UNI 8520-2, saranno suddivisi in 3 classi granulometriche, con diametro massimo dell'aggregato  $< \frac{1}{4}$  dello spessore del manufatto.
- Le tubazioni andranno poste in opera su platea in calcestruzzo magro o letto di sabbia di almeno 10cm, con eventuale rinfiaccio con materiale e condizioni stabilite dal progettista.

# CAPITOLO 5

## SPECIFICHE TECNICHE

### Art. 5.1 DEMOLIZIONI

#### Art. 5.1.1 Scarificazione di pavimentazioni esistenti

La scarificazione della massicciata esistente dovrà essere effettuata adoperando apposito scarificatore opportunamente trainato e guidato o con altre attrezzature che dovranno essere preventivamente approvate dalla Direzione dei Lavori relativamente a caratteristiche meccaniche, dimensioni e capacità produttiva.

La scarificazione sarà spinta fino alla profondità ritenuta necessaria dalla Direzione dei Lavori, provvedendo poi alla successiva vagliatura e raccolta in cumuli del materiale utilizzabile, su aree di deposito procurate a cura e spese dell'Impresa.

Il materiale fresato dovrà risultare idoneo, ad esclusivo giudizio della stessa Direzione dei Lavori per il reimpiego nella confezione di conglomerati bituminosi.

La demolizione dovrà rispettare rigorosamente le superfici previste in progetto o prescritti dalla Direzione dei Lavori e non saranno pagati maggiori aree rispetto a quelle previste o prescritte.

Nel caso di pavimentazione su impalcati di opere d'arte, la scarifica dovrà eseguirsi con tutte le precauzioni necessarie a garantire la perfetta integrità della sottostante soletta; in questi casi potrà essere richiesta la demolizione con scalpello a mano con l'ausilio del martello demolitore.

Solamente quando previsto in progetto e in casi eccezionali, si potrà eseguire la scarifica della massicciata stradale, con o senza conglomerato bituminoso, anche su opere d'arte, con macchina scavatrice od analoga e nel caso in cui il bordo della pavimentazione residua debba avere un profilo regolare, per il taglio perimetrale si dovrà fare uso della sega clipper.

#### Art. 5.1.2 Fresatura di strati in conglomerato bituminoso con idonee attrezzature

La fresatura della sovrastruttura per la parte legata a bitume per l'intero spessore o parte di esso dovrà essere effettuata con idonee attrezzature, munite di frese a tamburo, funzionanti a freddo, munite di nastro caricatore per il carico del materiale di risulta.

Le attrezzature tutte dovranno essere perfettamente efficienti e funzionanti e di caratteristiche meccaniche, dimensioni e produzioni approvate preventivamente dalla Direzione dei Lavori.

Nel corso dei lavori la Direzione dei Lavori potrà richiedere la sostituzione delle attrezzature anche quando le caratteristiche granulometriche risultino idonee per il loro reimpiego in impianti di riciclaggio.

Le superfici fresate dovranno risultare perfettamente regolari in ogni punto, senza discontinuità che potrebbero compromettere l'aderenza dei nuovi strati; i bordi delle superfici scarificate dovranno risultare verticali, rettilinei e privi di sgretolature. Per le zone non raggiungibili dal macchinario principale con nastro trasportatore, si dovrà provvedere con frese a tamburo di dimensioni inferiori montate su minipala o eseguite a mano mediante l'asportazione totale con martello demolitore.

La pulizia del piano di fresatura dovrà essere effettuata con idonee attrezzature munite di spazzole rotanti e dispositivo aspiranti in grado di dare il piano depolverizzato.

L'Impresa si dovrà scrupolosamente attenere agli spessori di demolizione stabiliti dalla Direzione dei Lavori. Qualora questi dovessero risultare inadeguati e comunque diversi in difetto o in eccesso rispetto all'ordinativo di lavoro, l'Impresa è tenuta a darne immediatamente comunicazione al Direttore dei Lavori o ad un suo incaricato che potranno autorizzare la modifica delle quote di scarifica. Il rilievo dei nuovi spessori dovrà essere effettuato in contraddittorio.

Lo spessore della fresatura dovrà essere mantenuto costante in tutti i punti e sarà valutato mediando l'altezza delle due pareti laterali con quella della parte centrale del cavo. La pulizia del piano di scarifica, nel caso di fresature corticali o subcorticali dovrà essere eseguita con attrezzature munite di spazzole rotanti e/o dispositivi aspiranti o simili in grado di dare un piano perfettamente pulito.

Le pareti dei tagli longitudinali dovranno risultare perfettamente verticali e con andamento longitudinale rettilineo e privo di sgretolature. Sia il piano fresato che le pareti dovranno, prima della posa in opera dei nuovi strati di riempimento, risultare perfettamente puliti, asciutti e uniformemente rivestiti dalla mano di attacco in legante bituminoso.

### **Art. 5.1.3 Rimozioni**

Risultano a completo carico dell'Impresa le rimozioni intese come:

- smontaggio di recinzione costituita da rete metallica e relativi montanti, cancelli metallici e ringhiere disposte lungo l'area espropriata a differenti proprietari;
- smontaggio di sicurvia di qualunque tipo, con montanti infissi in terra o in pavimentazione;
- lo smantellamento degli impianti elettrici e di scarico acque, ecc.,

Nelle rimozioni sopra elencate sono compresi gli oneri, per il carico, il trasporto e lo scarico a deposito nei luoghi indicati dalla Direzione dei Lavori dei materiali riutilizzabili ed a rifiuto di quelli non riutilizzabili.

## **Art. 5.2 FORMAZIONE DEL CORPO STRADALE**

### **Art. 5.2.1 PREMESSA**

Per le terminologie e definizioni relative alle pavimentazioni e ai materiali stradali si fa riferimento alle norme tecniche del C.N.R. – B.U. n. 169 del 1994. Le parti del corpo stradale sono così suddivise:

- sottofondo (terreno naturale in sito o sull'ultimo strato del rilevato);
- sovrastruttura, così composta:
  - 1) strato di fondazione;
  - 2) strato di base;
  - 3) strato di collegamento (ovvero binder);
  - 4) strato di usura (o tappetino).

In linea generale, salvo diversa disposizione della Direzione dei Lavori, la sagoma stradale per tratti in rettilineo sarà costituita da due falde inclinate in senso opposto aventi pendenza trasversale del 1,5÷2,0%, raccordate in asse da un arco di cerchio avente tangente di m 0,50. Alle banchine sarà invece assegnata la pendenza trasversale del 2,0÷5,0%.

Le curve saranno convenientemente rialzate sul lato esterno con pendenza che la Direzione dei Lavori stabilirà in relazione al raggio della curva e con gli opportuni tronchi di transizione per il raccordo della sagoma in curva con quella dei rettilinei o altre curve precedenti e seguenti.

Il tipo e lo spessore dei vari strati, costituenti la sovrastruttura, saranno quelli stabiliti, per ciascun tratto, dalla Direzione dei Lavori, in base ai risultati delle indagini geotecniche e di laboratorio.

L'Impresa indicherà alla Direzione dei Lavori i materiali, le terre e la loro provenienza, e le granulometrie che intende impiegare strato per strato, in conformità degli articoli che seguono.

La Direzione dei Lavori ordinerà prove su detti materiali, o su altri di sua scelta, presso Laboratori ufficiali di fiducia della Stazione Appaltante. Per il controllo delle caratteristiche tali prove verranno, di norma, ripetute sistematicamente, durante l'esecuzione dei lavori, nei laboratori di cantiere o presso gli stessi Laboratori ufficiali.

L'approvazione della Direzione dei Lavori circa i materiali, le attrezzature, i metodi di lavorazione, non solleva l'Impresa dalla responsabilità circa la buona riuscita del lavoro.

L'Impresa avrà cura di garantire la costanza nella massa, nel tempo, delle caratteristiche delle miscele, degli impasti e della sovrastruttura resa in opera.

Salvo che non sia diversamente disposto dagli articoli che seguono, la superficie finita della pavimentazione non dovrà scostarsi dalla sagoma di progetto di oltre 3 mm, controllata a mezzo di un regolo lungo m 4,00 disposto secondo due direzioni ortogonali.

La pavimentazione stradale sui ponti deve sottrarre alla usura ed alla diretta azione del traffico l'estradosso del ponte e gli strati di impermeabilizzazione su di esso disposti. Allo scopo di evitare frequenti rifacimenti, particolarmente onerosi sul ponte, tutta la pavimentazione, compresi i giunti e le altre opere accessorie, deve essere eseguita con materiali della migliore qualità e con la massima cura esecutiva.

### **Controllo dei requisiti di accettazione**

L'Appaltatore ha l'obbligo di fare eseguire prove sperimentali sui campioni di aggregato e di legante per la relativa accettazione.

L'Appaltatore è poi tenuto a presentare, con congruo anticipo rispetto all'inizio dei lavori e per ogni cantiere di produzione, la composizione delle miscele che intende adottare; ogni composizione proposta dovrà essere corredata da una completa documentazione degli studi effettuati in laboratorio, attraverso i quali l'Appaltatore ha ricavato la ricetta ottimale.

La Direzione dei Lavori si riserva di approvare i risultati prodotti o di fare eseguire nuove ricerche.

L'approvazione non ridurrà comunque la responsabilità dell'Appaltatore, relativa al raggiungimento dei requisiti finali dei conglomerati in opera.

Dopo che la Direzione dei Lavori ha accettato la composizione proposta, l'Appaltatore dovrà ad essa attenersi rigorosamente comprovandone l'osservanza con controlli giornalieri. Non saranno ammesse variazioni del contenuto di aggregato grosso superiore a  $\pm 5\%$  e di sabbia superiore  $\pm 3\%$  sulla percentuale corrispondente alla curva granulometrica prescelta, e di  $\pm 1,5\%$  sulla percentuale di additivo.

Per la quantità di bitume non sarà tollerato uno scostamento dalla percentuale stabilita di  $\pm 0,3\%$ .

Tali valori dovranno essere verificati con le prove sul conglomerato bituminoso prelevato all'impianto come pure dall'esame delle carote prelevate in sito.

In corso d'opera ed in ogni fase delle lavorazioni la Direzione dei Lavori effettuerà, a sua discrezione, tutte le verifiche, prove e controlli atti ad accertare la rispondenza qualitativa e quantitativa dei lavori alle prescrizioni contrattuali.

#### **Art. 5.2.2 Tracciamenti**

Prima di porre mano ai lavori di sterro o riporto, l'Appaltatore è obbligato ad eseguire la picchettazione completa del lavoro, in modo che risultino indicati i limiti degli scavi e dei riporti come indicato negli elaborati grafici. A suo tempo dovrà pure posizionare, nei tratti indicati dalla Direzione dei Lavori, le modine o garbe necessarie a determinare con precisione l'andamento delle scarpate, tanto degli sterri che dei rilevati, curandone poi la conservazione e rimettendo quelli manomessi durante l'esecuzione dei lavori.

Quantunque i tracciamenti siano fatti e verificati dalla Direzione dei Lavori, l'impresa resterà responsabile dell'esattezza dei medesimi, e quindi sarà obbligata a demolire e rifare a sue spese quelle opere che non risultassero eseguite conformemente ai disegni di progetto ed alle prescrizioni inerenti. Saranno a carico dell'impresa le spese per rilievi, tracciamenti, verifiche e misurazioni, per i cippi di cemento ed in pietra, per materiali e mezzi d'opera, ed inoltre per il personale ed i mezzi di trasporto occorrenti, dall'inizio delle consegne fino al collaudo compiuto.

Qualora ai lavori in terra siano connesse opere murarie o in calcestruzzo armato, l'Appaltatore dovrà procedere al tracciamento di esse, pure con l'obbligo della conservazione dei picchetti, ed, eventualmente, delle modine, come per i lavori in terra.

#### **Art. 5.2.3 Scavi a sezione ristretta**

Sono così denominati i movimenti terra eseguiti generalmente all'aperto con particolari limitazioni sia fuori che in acqua, ovvero gli scavi chiusi ed occorrenti per:

- impianto di opere d'arte;
- formazione o approfondimento di cunette, di fossi e di canali;

Sono così denominati gli scavi chiusi da pareti, di norma verticali o subverticali, riproducenti il perimetro dell'opera, effettuati al di sotto del piano orizzontale passante per il punto più depresso del terreno lungo il perimetro medesimo.

Questo piano sarà determinato, a giudizio della Direzione dei Lavori, o per l'intera area di fondazione o per più parti in cui questa può essere suddivisa, a seconda sia della accidentalità del terreno, sia delle quote dei piani finiti di fondazione.

Se gli scavi di fondazione dovessero essere eseguiti, ove ragioni speciali lo richiedessero, con pareti a scarpa aventi la pendenza minore di quella prevista, in tal caso non sarà computato né il maggiore scavo di fondazione e di sbancamento eseguito, né il conseguente maggior volume di riempimento.

E' vietato all'Impresa, sotto pena di demolire il già fatto, di porre mano alle murature o ai getti prima che la Direzione dei Lavori abbia verificato ed accettato i piani di fondazione.

L'Impresa dovrà provvedere, a sua cura e spese, al riempimento con materiali idonei dei vuoti residui degli scavi di fondazione intorno alle murature ed al loro costipamento fino alla quota prevista.

Per gli scavi di fondazione si applicheranno le norme previste dal D.M. 17/01/2018.

I sistemi per l'allontanamento dell'acqua dagli scavi dovranno essere eseguiti con i mezzi più opportuni per mantenere costantemente asciutto il fondo dello scavo e tali mezzi dovranno essere sempre in perfetta efficienza, nel numero e con le portate e le prevalenze necessarie e sufficienti per garantire la continuità del prosciugamento.

Resta comunque inteso che, nell'esecuzione di tutti gli scavi, l'Impresa dovrà provvedere di sua iniziativa ed a sua cura e spese, ad assicurare il naturale deflusso delle acque che si riscontrassero scorrenti sulla superficie del terreno, allo scopo di evitare che esse si versino negli scavi.

L'impresa provvederà a togliere ogni impedimento, ogni causa di rigurgito che si opponesse al regolare deflusso delle acque, anche ricorrendo alla apertura di canali fugatori; analogamente l'Impresa dovrà a sua cura e spesa, adempiere agli obblighi previsti dalle norme vigenti in ordine alla tutela delle acque dall'inquinamento, all'espletamento delle pratiche per l'autorizzazione allo scarico nonché all'eventuale trattamento delle acque.



### **Scavi di sbancamento**

Per scavi di sbancamento o tagli a sezione aperta si intendono quelli praticati al di sopra del piano orizzontale, passante per il punto più depresso del terreno naturale o per il punto più depresso delle trincee o splateamenti, precedentemente eseguiti ed aperti almeno da un lato.

Quando l'intero scavo debba risultare aperto su di un lato (caso di un canale fagatore) e non venga ordinato lo scavo a tratti, il punto più depresso è quello terminale.

Appartengono alla categoria degli scavi di sbancamento così generalmente definiti tutti i cosiddetti scavi di splateamento e quelli per allargamento di trincee, tagli di scarpate di rilevati per costruirvi opere di sostegno, scavi per incassatura di opere d'arte, scavi di allargamento di sede stradale, ivi compresa la demolizione delle murature in pietrame e malta od a secco, eseguiti superiormente al piano orizzontale determinato come sopra, considerandosi come piano naturale anche l'alveo dei torrenti e dei fiumi.

S'intendono altresì come scavi di sbancamento anche quelli necessari per la formazione dei cassonetti, delle cunette dei fossi di guardia ecc.

### **Art. 5.2.5 Strato di rinforzo - anticapillare**

Lo strato di rinforzo-anticapillare del rilevato sarà realizzato mediante le seguenti lavorazioni:

- scavo di sbancamento;
- posizionamento sul fondo dello scavo di un geotessile tessuto in polipropilene nero (trama-ordito);
- riempimento del volume scavato con materiale proveniente da riciclaggio degli scarti delle attività di costruzione e demolizione;

Lo strato di rinforzo-anticapillare dovrà avere uno spessore compreso tra 30 e 50 cm; sarà composto di aggregato da costruzione e demolizione da utilizzare conforme ai seguenti requisiti:

### **Materiali per corpo dello strato di rinforzo-anticapillare**

<b>Parametro</b>	<b>Modalità di prova</b>	<b>Limiti</b>
Cis, mattoni e laterizi, intonaci, materiali litici, malte, ceramica	Separazione visiva su trattenuto setaccio 4 mm	> 70 % in massa
Vetro e scorie vetrose	Separazione visiva su trattenuto setaccio 4 mm	< 25% in massa
Conglomerati bituminosi	Separazione visiva su trattenuto setaccio 4 mm	< 15% in totale < 5% per ciascuna tipologia
Altri rifiuti minerali dei quali sia ammesso il recupero nel corpo stradale ai sensi della legislazione vigente	Separazione visiva su trattenuto setaccio 4 mm	< 0,3% in massa
Materiali deperibili o cavi (carta, legno, fibre tessili, cellulosa, residui alimentari)	Separazione visiva su trattenuto setaccio 4 mm	< 0,6% in massa
Altri materiali (gesso metalli, guaine, gomme, lana di roccia o vetro etc.)		2 mm < d < 50 mm
Granulometria		
Passante setaccio 2 mm	<a href="#">UNI EN 933-1 CNR BU n° 23:1971</a>	< 15%
Passante setaccio 0,075	<a href="#">UNI EN 933-1 CNR BU n° 23:1971</a>	< 3%
Indice di plasticità	<a href="#">UNI CEN ISO/TS 17892-12</a>	N.P.

I costituenti della frazione trattenuta allo staccio da 63 mm devono essere compatti e privi di vuoti interni (blocchi di roccia, mattoni pieni, calcestruzzo senza armatura sporgente): non possono essere accettati mattoni forati, blocchi forati e simili, se non frantumati fino a risultare passanti anche nel seguito allo staccio da 63 mm.

Il materiale dovrà risultare del tutto esente da componenti instabili (gelivi, solubili, etc.) e da resti vegetali; è ammesso l'impiego di materiali frantumati.

Il geotessile sarà costituito da tessuto in bandelle di larghezza costante intrecciate regolarmente tra loro, ottenuto da fibre 100% polipropilene di prima qualità (con esclusione di fibre riciclate), in rotoli di larghezza minima 5,0 m.

Il geotessile dovrà presentare superficie scabra, essere imputrescibile ed atossico, essere resistente ai raggi ultravioletti, ai solventi, alle reazioni chimiche che si producono nel terreno, alle cementazioni naturali, all'azione di microrganismi, nonché essere antinquinante ed isotropo.

Il geotessile dovrà essere approvato dalla Direzione dei Lavori e la posa dovrà essere realizzata seguendo le indicazioni degli elaborati grafici su tutta la superficie di fondo dello scavo, con risvolti in verticale per tutto lo spessore di esso (cm 30 su entrambi i lati) e chiusure orizzontali per un minimo di:

- cm 150 su entrambi i lati dello strato di rinforzo per i tratti di variante principale;
- cm 150 su entrambi i lati dello strato di rinforzo per i tratti di collegamento alla viabilità esistente;
- cm 100 su entrambi i lati dello scavo di sbancamento per i tratti della strada di servizio;

Il produttore dovrà rilasciare una dichiarazione di conformità sul materiale fornito attestante le caratteristiche tecniche richieste.

Il materiale, del peso previsto in progetto per l'impiego specifico, deve rispondere ai requisiti minimi riportati nella successiva Tabella:

#### Geotessile per strato di rinforzo-anticapillare

Parametro	Normativa	Unità di misura	Valore
Peso	UNI 5114	g/m <sup>2</sup>	330
Resistenza a trazione su striscia di cm 5, in N - Ordito	UNI EN ISO 13934-1 - UNI EN 29073-3		75
Resistenza a trazione su striscia di cm 5, in N - Trama	UNI EN ISO 13934-1 - UNI EN 29073-3		70
Allungamento, in % - Ordito	UNI EN ISO 13934-1 - UNI EN 29073-3		12
Allungamento, in % - Trama	UNI EN ISO 13934-1 - UNI EN 29073-3		14
Lacerazione, in N	UNI EN ISO 9073-4		0,5
Punzonamento, in N	UNI 8279-14		8
Permeabilità radiale all'acqua, in cm/s	UNI 8279-13		0,8
Dimensione della granulometria passante per filtrazione idrodinamica, corrispondente a quella del 95 % in peso degli elementi di terreno che attraversano il geotessile.			< 100

La campionatura deve essere eseguita, per ciascuna fornitura omogenea, secondo la Norma UNI 8279-1.

I prelievi dei campioni sono eseguiti a cura dell'Impresa sotto il controllo della Direzione dei Lavori. Le prove devono essere effettuate presso Laboratori riconosciuti dal Ministero delle Infrastrutture e dei Trasporti preliminarmente su materiali approvvigionati in cantiere prima del loro impiego, successivamente su materiali prelevati durante il corso dei lavori. Il piano di stesa del geotessile deve essere perfettamente regolare, la giunzione dei teli deve essere realizzata mediante sovrapposizione per almeno 30 cm, sia in senso longitudinale, sia in senso trasversale.

I teli non debbono essere in alcun modo esposti al diretto passaggio dei mezzi di cantiere prima della loro totale copertura con materiale riciclato per uno spessore di almeno 30 cm.

#### Art. 5.2.6 Rinterri

I rinterri si faranno con materiale adatto, sabbioso, ghiaioso e non argilloso, restando vietato in modo assoluto l'impiego di quelle argillose ed in generale di tutte quelle che con l'assorbimento di acqua si rammolliscono e si gonfiano, generando spinte.

Nel rinterro delle condotte con pareti sottili si avrà la massima cura di rivolgere prima i tubi con materiale sabbioso, sino ad una altezza di cm \$MANUAL\$ sopra il dorso dei tubi per non danneggiare in alcun modo la tubatura né altre opere costruite ed esistenti.

I singoli strati dovranno essere abbondantemente inaffiati in modo che il rinterro risulti ben costipato, e non dia luogo a cedimenti del piano viabile successivamente costruito. Qualora ugualmente avvenga un dissesto nella pavimentazione esso dovrà venire immediatamente riparato con il perfetto ripristino del piano viabile, e ciò a tutte cure e spese dell'impresa fino a collaudo avvenuto.

I riempimenti di pietrame a secco per drenaggi, fognature, vespai, banchettoni di consolidamento e simili, dovranno essere formati con pietre da collocarsi in opera a mano e ben costipate al fine di evitare cedimenti per effetto dei carichi.

Le terre trasportate mediante autocarri o mezzi simili, non debbono essere scaricate direttamente a ridosso dei cavi o al loro interno, ma depositate in loro vicinanza e successivamente poste in opera a strati per essere compattati con mezzi adatti. L'Impresa deve evitare di realizzare rinterri in corrispondenza di manufatti murari che non abbiano raggiunto sufficienti caratteristiche di resistenza. Inoltre, si deve evitare che i grossi rulli vibranti operino entro una distanza inferiore a 1,5 m dai paramenti delle strutture murarie. A tergo di tali strutture debbono essere impiegati mezzi di compattazione leggeri, quali piastre vibranti e rulli azionati a mano, avendo cura di garantire i requisiti di deformabilità e addensamento richiesti, operando su strati di spessore ridotto.

Nella formazione dei riempimenti rimasti in sospeso per la presenza di tombini, canali, cavi, ecc., si deve

garantire la continuità con la parte realizzata, impiegando materiali e livelli di compattazione identici.

I riempimenti di pietrame a secco per drenaggi, fognature, vespai, banchettoni di consolidamento e simili dovranno essere formati con pietre da collocarsi in opera a mano e ben costipate, al fine di evitare cedimenti per effetto dei carichi superiori.

Per drenaggi o fognature si dovranno scegliere le pietre più grosse e regolari; usare negli strati inferiori il pietrame di maggiori dimensioni, impiegando, nell'ultimo strato superiore, pietrame minuto, ghiaia o anche pietrisco, per impedire alle terre sovrastanti di penetrare o scendere, otturando così gli interstizi fra le pietre. Sull'ultimo strato di pietrisco si dovranno pigiare convenientemente le terre, con le quali dovrà completarsi il riempimento dei cavi aperti per la costruzione delle fognature o drenaggi.

#### **Art. 5.2.7 Rilevati**

Si definiscono con il termine "rilevati" tutte quelle opere in terra destinate a formare il corpo stradale, le opere di presidio, i piazzali, il piano d'imposta delle pavimentazioni nonché tutte le sistemazioni esterne fino al piano delle quote finite. Le caratteristiche geometriche di tali opere saranno quelle del progetto.

L'uso di materiali diversi da quelli indicati sarà consentito soltanto se espressamente previsti in progetto.

La classificazione delle terre e la determinazione del loro gruppo di appartenenza sarà conforme alle norme UNI EN 13285 e UNI EN ISO 14688-1 e il loro utilizzo andrà fatto nel rispetto delle norme vigenti e delle disposizioni del D.Lgs. n. 152/2006 e s.m.i. e del d.P.R. n.120/2017 "Regolamento recante la disciplina semplificata della gestione delle terre e rocce da scavo".

Prima di impiegare i materiali provenienti dagli scavi o dalle cave di prestito, l'Impresa, per ogni zona di provenienza, deve procedere a qualificare le terre da impiegare attraverso una campagna di indagine corredata dei risultati di prove di laboratorio.

#### ***Preparazione del Piano di posa del Rilevato***

Il suolo costituente la base sulla quale si dovranno impiantare i rilevati dovrà essere accuratamente preparato, espurgandolo da piante, cespugli, erbe, canne, radici e da qualsiasi altra materia eterogenea, e trasportando fuori della sede del lavoro le materie di rifiuto.

La base dei suddetti rilevati, se ricadente su terreno pianeggiante, dovrà essere inoltre arata, e se cadente sulla scarpata di altro rilevato esistente o su terreno a declivio trasversale superiore al quindici per cento, dovrà essere preparata a gradini alti circa 30 cm, con inclinazione inversa a quella del rilevato esistente o del terreno.

La terra da trasportare nei rilevati dovrà essere anch'essa previamente espurgata da erbe, canne, radici e da qualsiasi altra materia eterogenea e dovrà essere disposta in rilevato a cordoli alti da 0,30 m a 0,50 m, bene pigiata ed assodata con particolare diligenza specialmente nelle parti addossate alle murature.

Sarà obbligo dell'Appaltatore, escluso qualsiasi compenso, di dare ai rilevati, durante la loro costruzione, quelle maggiori dimensioni richieste dall'assestamento delle terre, affinché, all'epoca del collaudo, i rilevati eseguiti abbiano dimensioni non inferiori a quelle prescritte.

Non si potrà sospendere la costruzione di un rilevato, qualunque sia la causa, senza che ad esso sia stata data una configurazione tale da assicurare lo scolo delle acque piovane. Nella ripresa del lavoro, il rilevato già eseguito dovrà essere espurgato dalle erbe e cespugli che vi fossero nati, nonché configurato a gradoni, praticandovi inoltre dei solchi per il collegamento delle nuove materie con quelle prima impiegate.

Qualora gli scavi ed il trasporto avvengano meccanicamente, si avrà cura che il costipamento sia realizzato costruendo il rilevato in strati di modesta altezza non eccedenti i 30 o i 50 centimetri. Comunque, dovrà farsi in modo che durante la costruzione si conservi un tenore di acqua conveniente, evitando di formare rilevati con terreni la cui densità ottima sia troppo rapidamente variabile col tenore in acqua, e si eseguiranno i lavori, per quanto possibile, in stagione non piovosa, avendo cura, comunque, di assicurare lo scolo delle acque superficiali e profonde durante la costruzione.

Per il rivestimento delle scarpate si dovranno impiegare terre vegetali per gli spessori previsti in progetto od ordinati dalla Direzione dei Lavori.

#### ***Posa in opera***

La stesa del materiale deve essere eseguita con regolarità per strati di spessore costante, con modalità e attrezzature atte ad evitare segregazione, brusche variazioni granulometriche e del contenuto d'acqua.

Per evitare disomogeneità dovute alla segregazione che si verifica durante lo scarico dai mezzi di trasporto, il materiale deve essere depositato subito a monte del posto d'impiego, per esservi successivamente riportato dai mezzi di stesa.

La granulometria dei materiali costituenti i differenti strati del rilevato deve essere la più omogenea possibile.

In particolare, deve evitarsi di porre in contatto strati di materiale roccioso, a granulometria poco assortita o uniforme (tale, cioè, da produrre nello strato compattato elevata percentuale dei vuoti), con strati di terre a grana più fine che, durante l'esercizio, per effetto delle vibrazioni prodotte dal traffico, possano penetrare nei vuoti degli strati sottostanti, provocando cedimenti per assestamento del corpo del rilevato.

Durante le fasi di lavoro si deve garantire il rapido deflusso delle portate meteoriche conferendo agli strati pendenza trasversale non inferiore al \$MANUAL\$ %.

In presenza di paramenti di massicci in terra rinforzata o di muri di sostegno, in genere, la pendenza deve assicurare l'allontanamento delle acque dai manufatti.

Ciascuno strato può essere messo in opera, pena la rimozione, soltanto dopo avere accertato, mediante prove di controllo, l'idoneità dello strato precedente.

Lo spessore sciolto di ogni singolo strato è stabilito in ragione delle caratteristiche dei materiali, delle macchine e delle modalità di compattazione del rilevato.

Lo spessore di stesa di norma deve risultare non inferiore ai seguenti limiti: \$MANUAL\$

In ogni caso, la terra non deve presentare elementi di dimensioni maggiori di 300 mm (100 mm nell'ultimo metro); questi debbono essere, pertanto, scartati nel sito di prelievo o frantumati, prima del carico sui mezzi di trasporto.

Per i rilevati eseguiti con la tecnica della terra rinforzata e in genere per quelli delimitati da opere di sostegno rigide o flessibili (quali gabbioni) sarà tassativo che la stesa avvenga sempre parallelamente al paramento esterno.

La compattazione potrà aver luogo soltanto dopo aver accertato che il contenuto d'acqua delle terre sia prossimo ( $\pm 15/20\%$ ) a quello ottimo determinato mediante la prova AASHO Modificata (CNR 69 - 1978).

Se tale contenuto dovesse risultare superiore, il materiale dovrà essere essiccato per aerazione; se inferiore, l'aumento sarà conseguito per umidificazione e con modalità tali da garantire una distribuzione uniforme entro l'intero spessore dello strato.

Le attrezzature di costipamento saranno lasciate alla libera scelta dell'Impresa ma dovranno comunque essere atte ad esercitare sul materiale, a seconda del tipo di esso, una energia costipante tale da assicurare il raggiungimento del grado di costipamento prescritto e previsto per ogni singola categoria di lavoro.

Il tipo, le caratteristiche e il numero dei mezzi di compattazione nonché le modalità esecutive di dettaglio (numero di passate, velocità operativa, frequenza) dovranno essere sottoposte alla preventiva approvazione della Direzione Lavori.

La compattazione dovrà essere condotta con metodologia atta ad ottenere un addensamento uniforme; a tale scopo i rulli dovranno operare con sistematicità lungo direzioni parallele garantendo una sovrapposizione fra ciascuna passata e quella adiacente pari almeno al 10% della larghezza del rullo.

Per garantire una compattazione uniforme lungo i bordi del rilevato, le scarpate dovranno essere riprofilate, una volta realizzata l'opera, rimuovendo i materiali eccedenti la sagoma di progetto.

In presenza di paramenti flessibili e murature laterali, la compattazione a tergo delle opere dovrà essere tale da escludere una riduzione nell'addensamento e nel contempo il danneggiamento delle opere stesse.

Le terre trasportate mediante autocarri o mezzi simili non dovranno essere scaricate direttamente a ridosso delle murature, ma dovranno essere depositate in loro vicinanza e successivamente predisposte in opera con mezzi adatti, per la formazione degli strati da compattare.

Si dovrà inoltre evitare di realizzare rilevati e/o rinterrati in corrispondenza di realizzazioni in muratura che non abbiano raggiunto le sufficienti caratteristiche di resistenza.

Nel caso di inadempienza delle prescrizioni precedenti sarà fatto obbligo all'Appaltatore, ed a suo carico, di effettuare tutte le riparazioni e ricostruzioni necessarie per garantire la sicurezza e la funzionalità dell'opera.

Inoltre si dovrà evitare che i grossi rulli vibranti operino entro una distanza inferiore a 1,5 m dai paramenti della terra rinforzata o flessibili in genere.

A tergo dei manufatti si useranno mezzi di compattazione leggeri quali piastre vibranti, rulli azionati a mano, provvedendo a garantire i requisiti di deformabilità e addensamento richiesti anche operando su strati di spessore ridotto.

Nella formazione di tratti di rilevato rimasti in sospeso per la presenza di tombini, canali, cavi, ecc. si dovrà garantire la continuità con la parte realizzata impiegando materiali e livelli di compattazione identici.

Durante la costruzione dei rilevati si dovrà disporre in permanenza di apposite squadre e mezzi di manutenzione per rimediare ai danni causati dal traffico di cantiere oltre a quelli dovuti alla pioggia e al gelo.

### **Protezione**

Si dovrà inoltre garantire la sistematica e tempestiva protezione delle scarpate mediante la stesa di uno strato di terreno vegetale di 30 cm di spessore; questo andrà sistemato a strisce orizzontali, opportunamente assestato, seguendo progressivamente la costruzione del manufatto. Per la sua necessaria

ammorsatura si debbono predisporre gradoni di ancoraggio, salvo il caso in cui il rivestimento venga eseguito contemporaneamente alla formazione del rilevato stesso. Il terreno vegetale deve essere tale da assicurare il pronto attecchimento e sviluppo del manto erboso, seminato tempestivamente, con essenze (erbe ed arbusti del tipo previsto in progetto) scelte per ottenere i migliori risultati in relazione al periodo operativo ed alle condizioni locali.

La semina deve essere ripetuta fino ad ottenere un adeguato ed uniforme inerbimento.

Qualora si dovessero manifestare erosioni di sorta, l'Impresa dovrà provvedere al restauro delle zone ammalorate a sua cura e spese e secondo le disposizioni impartite di volta in volta dalla Direzione Lavori.

Se nei rilevati avvenissero cedimenti dovuti a trascuratezza delle buone norme esecutive l'Appaltatore sarà obbligato ad eseguire a sue spese i lavori di ricarica, rinnovando, ove occorre, anche la sovrastruttura stradale.

Nel caso di sospensione della costruzione del rilevato, alla ripresa delle lavorazioni, la parte di rilevato già eseguita dovrà essere ripulita dalle erbe e dalla vegetazione in genere che vi si fosse insediata, dovrà inoltre essere aerata, praticandovi dei solchi per il collegamento dei nuovi materiali come quelli finora impiegati e dovranno essere ripetute le prove di controllo delle compattazioni e della deformabilità.

### ***Condizioni climatiche***

La costruzione di rilevati in presenza di gelo o di pioggia persistenti, non sarà consentita in linea generale, fatto salvo particolari deroghe da parte della Direzione Lavori, limitatamente a quei materiali meno suscettibili all'azione del gelo e delle acque meteoriche (es.: pietrame).

Nella esecuzione di porzioni di rilevati non stradali con terre ad elevato contenuto della frazione coesiva si procederà, per il costipamento, mediante rulli a punte e carrelli pigiatori gommati, che consentono di chiudere la superficie dello strato in lavorazione in caso di pioggia.

Alla ripresa del lavoro la stessa superficie dovrà essere convenientemente erpicata provvedendo eventualmente a rimuovere lo strato superficiale rammollito.

### ***Sottofondi***

Il sottofondo è il volume di terra nel quale risultano ancora sensibili le sollecitazioni indotte dal traffico stradale e trasmesse dalla pavimentazione; rappresenta la zona di transizione fra il terreno in sito (nelle sezioni in trincea o a raso campagna) ovvero tra il rilevato e la pavimentazione.

Questo strato (strato più superficiale del rilevato o bonifica del fondo naturale di trincea su cui poggia la pavimentazione), detto "strato di sottofondo" deve consentire, inoltre, per mezzo delle sue proprietà fisiche e meccaniche e tenuto conto dello spessore:

- di conferire al supporto della pavimentazione, in ogni suo punto, una portanza sufficiente a garantire i livelli di stabilità e di funzionalità ammessi in progetto per la sovrastruttura (omogeneizzazione della portanza);

- di proteggere, in fase di costruzione, gli strati sottostanti dall'infiltrazione d'acqua di pioggia e, durante l'esercizio, lo strato di fondazione soprastante dalle risalite di fino inquinante; quest'ultima funzione può essere assegnata ad uno strato ad hoc (in sabbia) o ad un geotessile non tessuto.

In termini generali, lo spessore totale dello strato di sottofondo (da realizzare, a seconda dei casi, con la stesa ed il costipamento di uno o più strati) dipende dalla natura del materiale utilizzato, dalla portanza del supporto e da quella assunta in progetto per il piano di posa della sovrastruttura.

Per la scelta del materiale e per i provvedimenti costruttivi occorre tenere conto, inoltre, dei rischi d'imbibizione dello strato (derivanti dalla presenza di una falda superficiale), delle condizioni climatiche previste in fase costruttiva (precipitazioni) ed in fase di esercizio (gelo), nonché del prevedibile traffico dei mezzi di cantiere e delle necessità connesse alla costruzione della pavimentazione.

Inoltre, occorre considerare che non tutti i materiali adottati per la costruzione dei rilevati possono essere impiegati per realizzare strati di sottofondo:

- in ogni caso, la regolarità richiesta per il piano di posa della pavimentazione porta ad escludere materiali con elementi maggiori di  $D=100$  mm;

- nel caso in cui si impieghino materiali non legati, per ottenere le proprietà meccaniche e l'impermeabilità richieste per gli strati, occorre utilizzare terre granulari, con assortimento granulometrico ben graduato (curve compatte), costituite preferibilmente da elementi a spigoli vivi, dotate di poco fino (passante allo 0,075 mm minore del 12%) e non plastiche ( $IP < 6$ ).

## **Art. 5.2.8 PREPARAZIONE DEL SOTTOFONDO**

Il terreno interessato dalla costruzione del corpo stradale che dovrà sopportare direttamente o la sovrastruttura o i rilevati, verrà preparato asportando tutto il materiale esistente per tutta la superficie e per la profondità fissata dal progetto o stabilita dalla Direzione dei Lavori.

I piani di posa dovranno anche essere liberati da qualsiasi materiale di altra natura vegetale, quali radici, cespugli, alberi.

Per l'accertamento del raggiungimento delle caratteristiche particolari dei sottofondi qui appresso stabilite, agli effetti soprattutto del grado di costipamento e dell'umidità in posto, l'Appaltatore, indipendentemente dai controlli che verranno eseguiti dalla Direzione dei Lavori, dovrà provvedere a tutte le prove e determinazioni necessarie.

A tale scopo dovrà quindi, a sue cure e spese, installare in cantiere un laboratorio con le occorrenti attrezzature.

Le determinazioni necessarie per la caratterizzazione dei terreni, ai fini della loro possibilità d'impiego e delle relative modalità, verranno preventivamente fatte eseguire dalla Direzione dei Lavori presso un laboratorio pubblico, cioè uno dei seguenti laboratori: quelli delle Università, delle Ferrovie dello Stato o presso il laboratorio dell'A.N.A.S.

Rimosso il terreno costituente lo strato vegetale, estirpate le radici fino ad un metro di profondità sotto il piano di posa e riempite le buche così costituite si procederà, in ogni caso, ai seguenti controlli:

- a) determinazione del peso specifico apparente del secco del terreno in sito e di quello massimo determinato in laboratorio;
- b) determinazione dell'umidità in sito in caso di presenza di terre sabbiose, ghiaiose o limose;
- c) determinazione dell'altezza massima delle acque sotterranee nel caso di terre limose.

#### **Art. 5.2.9 COSTIPAMENTO DEL TERRENO IN SITO**

**A)** Se sul terreno deve essere appoggiata la sovrastruttura direttamente o con l'interposizione di un rilevato di altezza minore di 50 cm, si seguiranno le seguenti norme:

- a) per le terre sabbiose o ghiaiose si dovrà provvedere al costipamento del terreno per uno spessore di almeno 25 cm con adatto macchinario fino ad ottenere un peso specifico apparente del secco in sito, pari almeno al 95% di quello massimo ottenuto in laboratorio;
- b) per le terre limose, in assenza d'acqua, si procederà come al precedente punto a);
- c) per le terre argillose si provvederà alla stabilizzazione del terreno in sito, mescolando ad esso altro idoneo, in modo da ottenere un conglomerato a legante naturale, compatto ed impermeabile, dello spessore che verrà indicato volta per volta e costipato fino ad ottenere un peso specifico apparente del secco pari al 95% del massimo ottenuto in laboratorio. Nel caso in cui le condizioni idrauliche siano particolarmente cattive, il provvedimento di cui sopra sarà integrato con opportune opere di drenaggio.

**B)** Se il terreno deve sopportare un rilevato di altezza maggiore di 0,50 m:

- a) per terre sabbiose o ghiaiose si procederà al costipamento del terreno con adatto macchinario per uno spessore di almeno 25 cm, fino ad ottenere un peso specifico apparente del secco pari all'85% del massimo ottenuto in laboratorio per rilevati aventi un'altezza da 0,50 m a 3 m, e pari all'80% per rilevati aventi un'altezza superiore a 3 m;
- b) per le terre limose, in assenza di acqua, si procederà come indicato al punto a);
- c) per le terre argillose si procederà analogamente a quanto indicato al punto c) del Capo A).

In presenza di terre torbose si procederà in ogni caso alla sostituzione del terreno con altro tipo sabbioso-ghiaioso per uno spessore tale da garantire una sufficiente ripartizione del carico.

#### **Art. 5.2.10 Fondazioni Stradali in Ghiaia o Pietrisco e Sabbia**

Le fondazioni con misti di ghiaia o pietrisco e sabbia dovranno essere formate con uno strato di materiale di spessore uniforme e di altezza proporzionata sia alla natura del sottofondo che alle caratteristiche del traffico. Di norma lo spessore dello strato da cilindrare non dovrà essere inferiore a cm 20.

Se il materiale lo richiede per scarsità di legante, sarà necessario correggerlo con materiale adatto, aiutandone la penetrazione mediante leggero innaffiamento, tale che l'acqua non arrivi al sottofondo.

Le cilindature dovranno essere condotte procedendo dai fianchi verso il centro. A lavoro finito la superficie dovrà risultare parallela a quella prevista per il piano viabile e non dovrà discostarsi dalla sagoma di progetto per più di \$MANUAL\$ cm, nei limiti della tolleranza del \$MANUAL\$ % in più o meno, purché la differenza si presenti solo saltuariamente.

I materiali impiegati dovranno comunque rispondere ai requisiti prescritti nel presente Capitolato Speciale

ed approvati dalla Direzione dei Lavori.

#### **Art. 5.2.11 Massiccata in misto granulometrico a stabilizzazione meccanica**

Per le strade in terre stabilizzate da eseguirsi con misti granulometrici senza aggiunta di leganti si adopererà una idonea miscela di materiali a granulometria continua a partire dal limo di argilla da 0,074 mm sino alla ghiaia (ciottoli) o pietrisco con massime dimensioni di 50 mm.

La relativa curva granulometrica dovrà essere contenuta tra le curve limite che determinano il fuso di Talbot. Lo strato dovrà avere un indice di plasticità tra 6 e 9 (salvo, in condizioni particolari secondo rilievi di laboratorio, alzare il limite superiore che può essere generalmente conveniente salga a 10) per avere garanzia che né la sovrastruttura si disgreghi, né, quando la superficie è bagnata, sia incisa dalle ruote, ed in modo da realizzare un vero e proprio calcestruzzo d'argilla con idoneo scheletro litico. A tal fine si dovrà altresì avere un limite di liquidità inferiore a 35 e ad un C.B.R. saturo a 2,5 mm di penetrazione non inferiore al 50%. Lo spessore dello strato stabilizzato sarà determinato in relazione alla portanza anche del sottofondo e dei carichi che dovranno essere sopportati per il traffico mediante la prova di [punzonamento C.B.R.](#) (California bearing ratio) su campione compattato preventivamente col [metodo Proctor](#).

Il materiale granulometrico - tanto che sia tout-venant di cava o di frantumazione, tanto che provenga da banchi alluvionali opportunamente vagliati, il cui scavo debba essere corretto con materiali di aggiunta ovvero parzialmente frantumati per assicurare un maggior ancoraggio reciproco degli elementi del calcestruzzo di argilla - dovrà essere steso in cordoni lungo la superficie stradale. Successivamente si procederà al mescolamento per ottenere una buona omogeneizzazione mediante motogradere ed alla contemporanea stesa sulla superficie stradale. Poi, dopo conveniente umidificazione in relazione alle condizioni ambientali, si compatterà lo strato con rulli gommati o vibranti sino ad ottenere una densità in posto non inferiore al 95% di quella massima ottenuta con la prova AASHO modificata.

Per l'impiego, la qualità, le caratteristiche dei materiali e la loro accettazione l'Appaltatore sarà tenuto a prestarsi in ogni tempo, a sue cure e spese, alle prove dei materiali da impiegare o impiegati presso un Istituto sperimentale ufficiale. Le prove da eseguirsi correntemente saranno l'analisi granulometrica meccanica, i limiti di plasticità e fluidità, densità massima ed umidità ottima (prove di Proctor), portanza (C.B.R.) e rigonfiabilità, umidità in posto, densità in posto.

Il laboratorio da campo messo a disposizione dall'Appaltatore alla Direzione dei Lavori dovrà essere dotato di:

- a) una serie di setacci per i pietrischetti diametri 25, 15, 10, 5, 2; per le terre serie A.S.T.M. 10, 20, 40, 80, 140, 200;
- b) un apparecchio Proctor completo;
- c) un apparecchio per la determinazione della densità in posto;
- d) una stufetta da campo;
- e) una bilancia tecnica, di portata di 10 kg ad approssimazione di un grammo.

#### **Art. 5.2.12**

#### **CILINDRATURA DELLE MASSICCIATE**

Salvo quanto detto all'articolo "*Massiccata a Macadam Ordinario*" per ciò che riguarda le semplici compressioni di massicciate a macadam ordinario, quando si tratti di cilindrare a fondo le stesse massicciate da conservare a macadam ordinario, o eseguite per spianamento e regolarizzazioni di piani di posa di pavimentazioni, oppure di cilindrate da eseguire per preparare la massiccata a ricevere trattamenti superficiali, rivestimenti, penetrazioni e relativo supporto, o per supporto di pavimentazioni in conglomerati asfaltici bituminosi od asfaltici, in porfido, ecc., si provvederà all'uopo ed in generale con rullo compressore a motore del peso non minore di 16 tonnellate.

Il rullo nella sua marcia di funzionamento manterrà la velocità oraria uniforme non superiore a 3 km.

Per la chiusura e rifinitura della cilindatura si impiegheranno rulli di peso non superiore a tonnellate 14 e la loro velocità potrà essere anche superiore a quella suddetta, nei limiti delle buone norme di tecnica stradale.

I compressori saranno forniti a piè d'opera dall'Appaltatore con i relativi macchinisti e conduttori abilitati e con tutto quanto è necessario al loro perfetto funzionamento (salvo che sia diversamente disposto per la fornitura di rulli da parte della Stazione Appaltante).

Verificandosi eventualmente guasti ai compressori in esercizio, l'Appaltatore dovrà provvedere prontamente alla riparazione ed anche alla sostituzione, in modo che le interruzioni di lavoro siano ridotte al minimo possibile.

Il lavoro di compressione o cilindatura dovrà essere iniziato dai margini della strada e gradatamente

proseguito verso la zona centrale.

Il rullo dovrà essere condotto in modo che nel cilindrare una nuova zona passi sopra una striscia di almeno 20 cm della zona precedentemente cilindrata, e che nel cilindrare la prima zona marginale venga a comprimere anche una zona di banchina di almeno 20 cm di larghezza.

Non si dovranno cilindrare o comprimere contemporaneamente strati di pietrisco o ghiaia superiori a 12 cm di altezza misurati sul pietrisco soffice sparso, e quindi prima della cilindratura. Pertanto, ed ogni qualvolta la massicciata debba essere formata con pietrisco di altezza superiore a 12 cm misurata sempre come sopra, la cilindratura dovrà essere eseguita separatamente e successivamente per ciascun strato di 12 cm o frazione, a partire da quello inferiore.

Quanto alle modalità di esecuzione delle cilindature queste vengono distinte in 3 categorie:

- 1° *di tipo chiuso;*
- 2° *di tipo parzialmente aperto;*
- 3° *di tipo completamente aperto;*

a seconda dell'uso cui deve servire la massicciata a lavoro di cilindratura ultimato, e dei trattamenti o rivestimenti coi quali è previsto che debba essere protetta.

Qualunque sia il tipo di cilindratura - fatta eccezione delle compressioni di semplice assestamento, occorrenti per poter aprire al traffico senza disagio del traffico stesso, almeno nel primo periodo, la strada o i tratti da conservare a macadam semplice - tutte le cilindature in genere debbono essere eseguite in modo che la massicciata, ad opera finita e nei limiti resi possibili dal tipo cui appartiene, risulti cilindrata a fondo, in modo cioè che gli elementi che la compongono acquistino lo stato di massimo addensamento.

**La cilindratura di tipo chiuso** dovrà essere eseguita con uso di acqua, pur tuttavia limitato per evitare ristagni nella massicciata e rifluimento in superficie del terreno sottostante che possa perciò essere rammollito, e con impiego, durante la cilindratura, di materiale di saturazione, comunemente detto aggregante, costituito da sabbione, pulito e scevro di materie terrose da scegliere fra quello con discreto potere legante, o da detrito dello stesso pietrisco, se è prescritto l'impiego del pietrisco e come è opportuno per questo tipo, purché tali detriti siano idonei allo scopo. Detto materiale col sussidio dell'acqua e con la cilindratura prolungata in modo opportuno, ossia condotta a fondo, dovrà riempire completamente, o almeno il più che sia possibile, i vuoti che anche nello stato di massimo addensamento del pietrisco restano tra gli elementi del pietrisco stesso.

Ad evitare che per eccesso di acqua si verifichino inconvenienti immediati o cedimenti futuri, si dovranno aprire frequenti tagli nelle banchine, creando dei canaletti di sfogo con profondità non inferiore allo spessore della massicciata ed eventuale sottofondo e con pendenza verso l'esterno.

La cilindratura sarà protratta fino a completo costipamento col numero di passaggi occorrenti in relazione alla qualità e durezza dei materiali prescritto per la massicciata.

**La cilindratura di tipo semiaperto**, a differenza della precedente, dovrà essere eseguita con le modalità seguenti:

- a) l'impiego di acqua dovrà essere pressoché completamente eliminato durante la cilindratura, limitandone l'uso ad un preliminare inaffiamento moderato del pietrisco prima dello spandimento e configurazione, in modo da facilitare l'assestamento dei materiali di massicciata durante le prime passate di compressore, ed a qualche leggerissimo inaffiamento in sede di cilindratura e limitatamente allo strato inferiore da cilindrare per primo (tenuto conto che normalmente la cilindratura di massicciate per strade di nuova costruzione interessa uno strato di materiale di spessore superiore ai 12 cm), e ciò laddove si verificasse qualche difficoltà per ottenere l'assestamento suddetto. Le ultime passate di compressore, e comunque la cilindratura della zona di massicciata che si dovesse successivamente cilindrare, al disopra della zona suddetta di 12 cm, dovranno eseguirsi totalmente a secco;
- b) il materiale di saturazione da impiegare dovrà essere della stessa natura, essenzialmente arida e preferibilmente silicea, nonché almeno della stessa durezza, del materiale durissimo, e pure preferibilmente siliceo, che verrà prescritto ed impiegato per le massicciate da proteggere coi trattamenti superficiali e rivestimenti suddetti.

Si potrà anche impiegare materiale detritico ben pulito proveniente dallo stesso pietrisco formante la massicciata (se è previsto impiego di pietrisco), oppure graniglia e pietrischino, sempre dello stesso materiale.

L'impiego dovrà essere regolato in modo che la saturazione dei vuoti resti limitata alla parte inferiore della massicciata e rimangano nella parte superiore per un'altezza di alcuni centimetri i vuoti naturali risultanti dopo completata la cilindratura; qualora vi sia il dubbio che per la natura o dimensione dei materiali impiegati possano rimanere in questa parte superiore vuoti eccessivamente voluminosi a danno dell'economia del successivo trattamento, si dovrà provvedere alla loro riduzione unicamente mediante l'esecuzione dell'ultimo strato, che dovrà poi ricevere il trattamento, con opportuna mescolanza di diverse dimensioni dello stesso materiale di massicciata.



La cilindratura sarà eseguita col numero di passate che risulterà necessario per ottenere il più perfetto costipamento in relazione alla qualità e durezza del materiale di massicciata impiegato.

**La cilindratura di tipo completamente aperto** differisce a sua volta dagli altri sopradescritti in quanto deve essere eseguita completamente a secco e senza impiego di sorta di materiali saturanti i vuoti.

### **Art. 5.2.13 MASSICCIATA A MACADAM ORDINARIO**

Le massicciate da eseguire e conservare a macadam ordinario saranno semplicemente costituite con uno strato di pietrisco o ghiaia di qualità, durezza e dimensioni conformi a quelle indicate nell'articolo "*Qualità e Provenienza dei Materiali*", lettera e), o da mescolanza di dimensioni assortite secondo gli ordini che saranno impartiti in sede esecutiva dalla Direzione dei Lavori. I materiali da impiegare dovranno essere scevri di materie terrose, detriti, sabbie e comunque di materie eterogenee. Essi saranno posti in opera nell'apposito cassonetto spargendoli sul fondo e sottofondo eventuale per un'altezza di \$MANUAL\$ cm configurati accuratamente in superficie secondo il profilo assegnato alla sagoma trasversale in rettilineo fissata nei precedenti articoli per queste massicciate, e a quello in curva che sarà ordinato dalla Direzione dei Lavori.

Se per la massicciata è prescritta o sarà ordinata in sede esecutiva la cilindratura a fondo, questa sarà eseguita con le modalità relative al tipo chiuso descritto nel precedente articolo. In entrambi i casi si dovrà curare di sagomare nel modo migliore la superficie della carreggiata secondo i prescritti profili trasversali sopraindicati.

### **Art. 5.2.14 Controlli nelle Lavorazioni per il Corpo Stradale**

In corso d'opera, sia per le necessità connesse alla costruzione degli strati in terra, particolarmente per quanto riguarda il costipamento, sia per evidenziare che non abbiano a verificarsi derive nella qualità dei materiali, devono essere effettuate prove di controllo su campioni prelevati in contraddittorio con la Direzione dei lavori.

Il numero dei campioni dipende dall'eterogeneità dei terreni interessati; per ogni approvvigionamento omogeneo la numerosità delle prove di attitudine deve rispettare le norme vigenti.

### **Art. 5.3 FORMAZIONE DI STRATI IN CONGLOMERATO BITUMINOSO A CALDO**

I conglomerati bituminosi a caldo tradizionali sono miscele, dosate a peso o a volume, costituite da aggregati lapidei di primo impiego, bitume semisolido, additivi ed eventuale conglomerato riciclato.

Le miscele impiegate dovranno essere qualificate in conformità al Regolamento (UE) n. 305/2011 del Parlamento Europeo e del Consiglio del 9 marzo 2011 che fissa le condizioni armonizzate per la commercializzazione dei prodotti da costruzione. Ciascuna fornitura dovrà essere accompagnata dalla marcatura CE attestante la conformità all'appendice ZA della norma europea armonizzata [UNI EN 13108-1](#).

### **Art. 5.3.1 Strati di base – Binder - Usura**

#### ***Inerti***

Gli aggregati lapidei, di primo impiego, costituiscono la fase solida dei conglomerati bituminosi a caldo tradizionali. Gli aggregati di primo impiego risultano composti dall'insieme degli aggregati grossi (trattenuti al crivello UNI n. 5), degli aggregati fini e del filler che può essere proveniente dalla frazione fina o di additivazione.

L'aggregato grosso deve essere costituito da elementi ottenuti dalla frantumazione di rocce lapidee, da elementi naturali tondeggianti, da elementi naturali tondeggianti frantumati, da elementi naturali a spigoli vivi. Tali elementi potranno essere di provenienza o natura petrografica diversa purché, per ogni tipologia, risultino soddisfatti i requisiti indicati nella Tabella 1.

**Tabella 1 - AGGREGATO GROSSO**

<b>Trattenuto al crivello UNI n. 5</b>			<b>Strato pavimentazione</b>		
<b>Indicatori di qualità</b>			<b>Base</b>	<b>Binder</b>	<b>Usura</b>
Parametro	Normativa	Unità di misura			
Resistenza alla frammentazione Los Angeles (*)	<a href="#">UNI EN 1097-2</a> CNR 34/73	%	≤ 30	≤ 30	≤ 20
Micro Deval Umida (*)	<a href="#">UNI EN 1097-1</a> CNR 109/85	%	≤ 25	≤ 25	≤ 15

Quantità di frantumato	-	%	≥ 70	≥ 80	100
Dimensioni max	UNI EN 933-1 CNR 23/71	mm	40	30	20
Sensibilità al gelo	UNI EN 1367-1 CNR 80/80	%	≤ 30	≤ 30	≤ 30
Spoqliamento	UNI EN 12697-11 CNR 138/92	%	≤ 5	≤ 5	0
Passante allo 0.0075	UNI EN 933-1 CNR 75/80	%	≤ 1	≤ 1	≤ 1
Indice appiattimento	UNI EN 933-5 CNR 95/84	%		≤ 30	≤ 30
Porosità	CNR 65/78	%		≤ 1,5	≤ 1,5
CLA	UNI EN 1097-8 CNR 140/92	%			≥ 40

(\*) Uno dei due valori dei coeff. Los Angeles e Micro Deval Umida può risultare maggiore (fino a due punti) rispetto al limite indicato, purché la loro somma risulti inferiore o uguale alla somma dei valori limite indicati.

Nello strato di usura la miscela finale degli aggregati deve contenere una frazione grossa di natura basaltica o porfirica, con CLA ≥ 43, pari almeno al 30% del totale.

In alternativa all'uso del basalto o del porfido si possono utilizzare inerti porosi naturali (vulcanici) od artificiali (argilla espansa "resistente" o materiali simili, scorie d'altoforno, loppe, ecc.) ad elevata rugosità superficiale (CLA ≥ 50) di pezzatura 5/15 mm, in percentuali in peso comprese tra il 20% ed il 30% del totale, ad eccezione dell'argilla espansa che deve essere di pezzatura 5/10 mm, con percentuale di impiego in volume compresa tra il 25% ed il 35% degli inerti che compongono la miscela.

L'aggregato fino deve essere costituito da elementi naturali e di frantumazione. A seconda del tipo di strada, gli aggregati fini per conglomerati bituminosi a caldo tradizionali devono possedere le caratteristiche riassunte nella Tabella 2.

**Tabella 2 - AGGREGATO FINO**

Trattenuto al crivello UNI n. 5			Strato pavimentazione		
Indicatori di qualità					
Parametro	Normativa	Unità di misura	Base	Binder	Usura
Equivalente in Sabbia	UNI EN 933-8 CNR 27/72	%	≥ 50	≥ 60	≤ 70
Indice di Plasticità	UNI CEN ISO/TS 17892-12	%	N.P.		
Limite Liquido	UNI CEN ISO/TS 17892-12	%	≤ 25		
Passante allo 0.075	UNI EN 933-1 CNR 75/80	%		≤ 2	≤ 2
Quantità di frantumato	UNI EN 1097-1 CNR 109/85	%		≤ 40	≥ 50

Per aggregati fini utilizzati negli strati di usura il trattenuto al setaccio 2 mm non deve superare il 10 % qualora gli stessi provengano da rocce aventi un valore di CLA ≤ 42. Il filler, frazione passante al setaccio 0,075 mm, proviene dalla frazione fina degli aggregati oppure può essere costituito da polvere di roccia, preferibilmente calcarea, da cemento, calce idrata, calce idraulica, polvere di asfalto, ceneri volanti. In ogni caso il filler per conglomerati bituminosi a caldo tradizionali deve soddisfare i requisiti indicati in Tabella 3.

**Tabella 3 - FILLER**

Indicatori di qualità			Strato pavimentazione		
Parametro	Normativa	Unità di misura	Base	Binder	Usura
Spoqliamento	CNR 138/92	%		≤ 5	
Passante allo 0.18	UNI EN 933-1 CNR 23/71	%		100	
Passante allo 0.075	UNI EN 933-1 CNR 75/80	%		≥ 80	
Indice di Plasticità	UNI CEN ISO/TS 17892-12			N.P.	
Vuoti Rigden	UNI EN 1097-7 CNR 123/88	%		30 - 45	
Stiffening Power Rapporto filler/bitume = 1,5	UNI EN 13179-1 CNR 122/88	Δ PA		≥ 5	

Ai fini dell'accettazione, prima dell'inizio dei lavori, l'Impresa è tenuta a predisporre la qualificazione degli aggregati tramite certificazione attestante i requisiti prescritti. Tale certificazione deve essere rilasciata da un Laboratorio riconosciuto dal Ministero delle Infrastrutture e dei Trasporti.

### **Legante**

Il legante deve essere costituito da bitume semisolido (tal quale) ed eventualmente da quello proveniente dal conglomerato riciclato additivato con ACF (attivanti chimici funzionali).

I bitumi sono composti organici costituiti sostanzialmente da miscele di idrocarburi, completamente solubili in solfuro di carbonio e dotati di capacità legante. A seconda della temperatura media della zona di impiego il bitume deve essere del tipo 50/70 oppure 80/100 con le caratteristiche indicate nella Tabella 4, con preferenza per il 50/70 per le temperature più elevate.

**Tabella 4 - BITUME**

Parametro	Normativa	Unità di misura	tipo 50/70	tipo 80/100
Penetrazione a 25°C	UNI EN 1426 CNR 24/71	dmm	50-70	80-100
Punto di rammollimento	UNI EN 1427 CNR 35/73	°C	46-56	40-44
Punto di rottura (Fraass)	UNI EN 12593 CNR43/74	°C	≤ - 8	≤ - 8
Solubilità	UNI EN 12592	%	≥ 99	≥ 99
Viscosità dinamica a 160°C, $\gamma=10 \text{ s}^{-1}$	UNI EN 13302-2	Pa • s	≥ 0,15	≥ 0,10
Valori dopo RTFOT	UNI EN 12607-1			
Volatilità	UNI EN 12607-1 CNR 54/77	%	≤ 0,5	≤ 0,5
Penetrazione residua a 25 °C	UNI EN 1426 CNR 24/71	%	≥ 50	≥ 50
Incremento del punto di Rammollimento	UNI EN 1427 CNR 35/73	°C	≤ 9	≤ 9

Ai fini dell'accettazione, prima dell'inizio dei lavori, l'Impresa è tenuta a predisporre la qualificazione del prodotto tramite certificazione attestante i requisiti indicati. Tale certificazione sarà rilasciata dal produttore o da un Laboratorio riconosciuto dal Ministero delle Infrastrutture e dei Trasporti.

### **Additivi**

Gli additivi sono prodotti naturali o artificiali che, aggiunti all'aggregato o al bitume, consentono di migliorare le prestazioni dei conglomerati bituminosi.

Gli attivanti d'adesione, sostanze tensioattive che favoriscono l'adesione bitume – aggregato, sono additivi utilizzati per migliorare la durabilità all'acqua delle miscele bituminose.

Il loro dosaggio, da specificare obbligatoriamente nello studio della miscela, potrà variare a seconda delle condizioni di impiego, della natura degli aggregati e delle caratteristiche del prodotto.

La scelta del tipo e del dosaggio di additivo dovrà essere stabilita in modo da garantire le caratteristiche di resistenza allo spogliamento e di durabilità all'azione dell'acqua riportate nella Tabella 1, Tabella 7 e Tabella 8. In ogni caso, l'attivante di adesione scelto deve presentare caratteristiche chimiche stabili nel tempo anche se sottoposto a temperatura elevata (180 °C) per lunghi periodi (15 giorni).

L'immissione delle sostanze tensioattive nel bitume deve essere realizzata con attrezzature idonee, tali da garantire l'esatto dosaggio e la loro perfetta dispersione nel legante bituminoso. La presenza ed il dosaggio degli attivanti d'adesione nel bitume, vengono verificati mediante la prova di separazione cromatografica su strato sottile.

**Gli attivanti chimici funzionali (ACF)** impiegati per rigenerare le caratteristiche del bitume invecchiato contenuto nel conglomerato bituminoso da riciclare devono avere le caratteristiche chimico-fisiche riportate nella Tabella 5.

Il dosaggio varia in funzione della percentuale di conglomerato riciclato e delle caratteristiche del bitume in esso contenuto.

Per determinare la quantità di ACF da impiegare si deve preventivamente calcolare la percentuale teorica del bitume nuovo da aggiungere con la seguente espressione:

$$P_n = P_t - (P_v \times P_r)$$

dove

$P_n$  = percentuale di legante nuovo da aggiungere riferita al totale degli inerti;

$P_t$  = percentuale totale di bitume nella miscela di inerti nuovi e conglomerato di riciclo;

$P_v$  = percentuale di bitume vecchio (preesistente) riferita al totale degli inerti;

$P_r$  = frazione di conglomerato riciclato rispetto al totale della miscela.

Il valore di  $P_t$  viene determinato con l'espressione:

$$P_t = 0,035 a + 0,045 b + c d + f$$

dove

$P_t$  = % di bitume in peso riferita alla miscela totale, espressa come numero intero;

$a$  = % di aggregato trattenuto al setaccio UNI 2 mm;

$b$  = % di aggregato passante al setaccio UNI 2 mm e trattenuto al setaccio 0,075 mm;

$c$  = % di aggregato passante al setaccio 0,075 mm;

$d$  = 0,15 per un passante al N. 200 compreso tra 11 e 15;

$d$  = 0,18 per un passante al N. 200 compreso tra 6 e 10;

$d$  = 0,20 per un passante al N. 200 ≤ 6;

$f$  = parametro compreso normalmente fra 0,3 e 0,8, variabile in funzione dell'assorbimento degli inerti.

Si procede quindi a costruire in un diagramma viscosità (a 60 °C) percentuale di rigenerante (rispetto al legante nuovo) una curva di viscosità con almeno tre punti misurati:

K = viscosità della miscela bitume estratto più bitume aggiunto nelle proporzioni determinate con le formule precedenti, senza rigenerante.

M = viscosità della miscela bitume estratto più bitume aggiunto in cui una parte del bitume nuovo è sostituita dall'agente rigenerante nella misura del 10% in peso rispetto al bitume aggiunto.

F = viscosità della miscela simile alla precedente in cui una parte del bitume nuovo è sostituita dall'agente rigenerante nella misura del 20% in peso rispetto al bitume aggiunto.

Da questo diagramma mediante interpolazione lineare è possibile dedurre, alla viscosità di 2000 Pa•s, la percentuale di rigenerante necessaria.

L'immissione degli ACF nel bitume deve essere realizzata con attrezzature idonee, tali da garantire l'esatto dosaggio e la loro perfetta dispersione nel legante bituminoso.

La presenza degli ACF nel bitume viene accertata mediante la prova di separazione cromatografica su strato sottile.

**Tabella 5 - ATTIVANTI CHIMICI FUNZIONALI**

Parametro	Normativa	Unità di misura	Valore
Densità a 25/25°C	ASTM D - 1298		0,900 - 0,950
Punto di infiammabilità v.a.	ASTM D - 92	°C	200
Viscosità dinamica a 160°C, $\gamma=10s^{-1}$	SNV 671908/74	Pa • s	0,03 - 0,05
Solubilità in tricloroerilene	ASTM D - 2042	% in peso	99,5
Numero di neutralizzazione	IP 213	mg/KOH/g	1,5-2,5
Contenuto di acqua	ASTM D - 95	% in volume	1
Contenuto di azoto	ASTM D - 3228	% in peso	0,8-1,0

### Miscela

La miscela degli aggregati di primo impiego, da adottarsi per i diversi strati, deve avere una composizione granulometrica contenuta nei fusi riportati in Tabella 6.

La percentuale di legante totale (compreso il bitume presente nel conglomerato da riciclare), riferita al peso degli aggregati, deve essere compresa nei limiti indicati nella stessa Tabella 6.

**Tabella 6**

Serie crivelli e setacci UNI		Base	Binder	Usura		
				A	B	C
Crivello	40	100	-	-	-	-
Crivello	30	80-100	-	-	-	-
Crivello	25	70-95	100	100	-	-
Crivello	15	45-70	65-85	90-100	100	-
Crivello	10	35-60	55-75	70-90	70-90	100
Crivello	5	25-50	35-55	40-60	40-60	45-65
Setaccio	2	20-35	25-38	25-38	25-38	28-45
Setaccio	0,4	6-20	10-20	11-20	11-20	13-25
Setaccio	0,18	4-14	5-15	8-15	8-15	8-15
Setaccio	0,075	4-8	4-8	6-10	6-10	6-10
% di bitume		4,0-5,0	4,5-5,5	4,8-5,8	5,0-6,0	5,2-6,2

Per i tappeti di usura il fuso A è da impiegare per spessori superiori a 4 cm, il fuso B per spessori di 3 – 4 cm, il fuso C per spessori inferiori a 3 cm.

La quantità di bitume di effettivo impiego deve essere determinata mediante lo studio della miscela con metodo volumetrico. In via transitoria si potrà utilizzare, in alternativa, il metodo Marshall.

Le caratteristiche richieste per lo strato di base, il binder ed il tappeto di usura sono riportate in Tabella 7 e Tabella 8.

**Tabella 7 - METODO VOLUMETRICO**

Condizioni di prova	Unità di misura	Strato pavimentazione		
		Base	Binder	Usura
Angolo di rotazione		1.25° ± 0.02		
Velocità di rotazione	Rotazioni/min	30		
Pressione verticale	Kpa	600		
Diametro del provino	mm	150		
<i>Risultati richiesti</i>				
Vuoti a 10 rotazioni	%	10-14	10-14	10-14

Vuoti a 100 rotazioni (*)	%	3-5	3-5	4-6
Vuoti a 180 rotazioni	%	>2	>2	>2
Resistenza a trazione indiretta a 25°C (**)	N/mm <sup>2</sup>			>0,6
Coefficiente di trazione indiretta a 25°C (**)	N/mm <sup>2</sup>			>50
Perdita di resistenza a trazione indiretta a 25°C dopo 15 giorni di immersione in acqua	%	≤ 25	≤ 25	≤ 25
(*) La densità ottenuta con 100 rotazioni della pressa giratoria viene indicata nel seguito con DG				
(**) Su provini confezionati con 100 rotazioni della pressa giratoria				

Sulla miscela definita con la pressa giratoria (provini confezionati al 98% della DG ) deve essere sperimentalmente determinato un opportuno parametro di rigidità (modulo complesso, modulo elastico, ecc.) che deve soddisfare le prescrizioni per esso indicate nel progetto della pavimentazione ed ha la funzione di costituire il riferimento per i controlli alla stesa.

**Tabella 8 - METODO MARSHALL**

Condizioni di prova	Unità di misura	Strato pavimentazione		
		Base	Binder	Usura
Costipamento		75 colpi x faccia		
<i>Risultati richiesti</i>				
Stabilità Marshall	KN	8	10	11
Rigidità Marshall	KN/mm	>2,5	3-4,5	3-4,5
Vuoti residui (*)	%	4-7	4-6	3-6
Perdita di Stabilità Marshall dopo 15 giorni di immersione in acqua	%	≤ 25	≤ 25	≤ 25
Resistenza a trazione indiretta a 25 °C	N/mm <sup>2</sup>			> 0,7
Resistenza a trazione indiretta a 25 °C	N/mm <sup>2</sup>	≤ 25	≤ 25	> 70
(*) La densità Marshall viene indicata nel seguito con D <sub>M</sub>				

### **Accettazione del materiale**

L'Impresa è tenuta a presentare alla Direzione Lavori, con congruo anticipo rispetto all'inizio delle lavorazioni e per ciascun cantiere di produzione, la composizione delle miscele che intende adottare; ciascuna composizione proposta deve essere corredata da una completa documentazione degli studi effettuati.

Una volta accettato da parte della Direzione Lavori lo studio della miscela proposto, l'Impresa deve attenersi rigorosamente.

Nella curva granulometrica sono ammessi scostamenti delle singole percentuali dell'aggregato grosso di ± 5 per lo strato di base e di ± 3 per gli strati di binder ed usura; sono ammessi scostamenti dell'aggregato fino (passante al crivello UNI n. 5) contenuti in ± 2; scostamenti del passante al setaccio UNI 0,075 mm contenuti in ± 1,5. Per la percentuale di bitume è tollerato uno scostamento di ± 0,25.

Tali valori devono essere soddisfatti dall'esame delle miscele prelevate alla stesa, come pure dall'esame delle carote prelevate in sito, tenuto conto per queste ultime della quantità teorica del bitume di ancoraggio.

### **Confezione delle miscele**

Il conglomerato deve essere confezionato mediante impianti fissi automatizzati, di idonee caratteristiche, mantenuti sempre perfettamente funzionanti in ogni loro parte.

La produzione di ciascun impianto non deve essere spinta oltre la sua potenzialità, per garantire il perfetto essiccamento, l'uniforme riscaldamento della miscela ed una perfetta vagliatura che assicuri una idonea riclassificazione delle singole classi degli aggregati. Possono essere impiegati anche impianti continui (tipo drum-mixer) purché il dosaggio dei componenti la miscela sia eseguito a peso, mediante idonee apparecchiature la cui efficienza deve essere costantemente controllata.

L'impianto deve comunque garantire uniformità di produzione ed essere in grado di realizzare le miscele rispondenti a quelle indicate nello studio presentato ai fini dell'accettazione.

Ogni impianto deve assicurare il riscaldamento del bitume alla temperatura richiesta ed a viscosità uniforme fino al momento della miscelazione oltre al perfetto dosaggio sia del bitume che dell'additivo.

La zona destinata allo stoccaggio degli inerti deve essere preventivamente e convenientemente sistemata per annullare la presenza di sostanze argillose e ristagni di acqua che possono compromettere la pulizia degli aggregati. Inoltre i cumuli delle diverse classi devono essere nettamente separati tra di loro e l'operazione di rifornimento nei predosatori eseguita con la massima cura.

Il tempo di miscelazione deve essere stabilito in funzione delle caratteristiche dell'impianto, in misura tale da permettere un completo ed uniforme rivestimento degli inerti con il legante. L'umidità degli aggregati all'uscita dell'essiccatore non deve superare lo 0,25% in peso.

La temperatura degli aggregati all'atto della miscelazione deve essere compresa tra 160°C e 180° C e quella del legante tra 150° C e 170° C, in rapporto al tipo di bitume impiegato.

Per la verifica delle suddette temperature gli essiccatori, le caldaie e le tramogge degli impianti devono essere muniti di termometri fissi perfettamente funzionanti e periodicamente tarati.

### **Preparazione delle superfici di stesa**

Prima della realizzazione di uno strato di conglomerato bituminoso è necessario preparare la superficie di stesa allo scopo di garantire una adeguata adesione all'interfaccia mediante l'applicazione, con dosaggi opportuni, di emulsioni bituminose aventi caratteristiche specifiche. A seconda che lo strato di supporto sia in misto granulare oppure in conglomerato bituminoso la lavorazione corrispondente prenderà il nome rispettivamente di mano di ancoraggio e mano d'attacco. Per mano di ancoraggio si intende una emulsione bituminosa a rottura lenta e bassa viscosità, applicata sopra uno strato in misto granulare prima della realizzazione di uno strato in conglomerato bituminoso. Scopo di tale lavorazione è quello di riempire i vuoti dello strato non legato irrigidendone la parte superficiale fornendo al contempo una migliore adesione per l'ancoraggio del successivo strato in conglomerato bituminoso.

Il materiale da impiegare a tale fine è rappresentato da una emulsione bituminosa cationica, le cui caratteristiche sono riportate in Tabella 9, applicata con un dosaggio di bitume residuo almeno pari a 1,0 Kg/m<sup>2</sup>.

**Tabella 9**

Indicatore di qualità	Normativa	Unità di misura	Cationica 55%
Polarità	CNR 99/84		positiva
Contenuto di acqua % peso	CNR 101/84	%	4 ± 2
Contenuto di bitume + flussante	CNR 100/84	%	55 ± 2
Flussante (%)	CNR 100/84	%	1-6
Viscosità Engler a 20 °C	CNR 102/84	°E	2-6
Sedimentazione a 5 g	CNR 124/88	%	< 5
Residuo bituminoso			
Penetrazione a 25 °C	UNI EN 1426 CNR 24/71	dmm	> 70
Punto di rammollimento	UNI EN 1427 CNR 35/73	°C	> 30

Per mano d'attacco si intende una emulsione bituminosa a rottura media oppure rapida (in funzione delle condizioni di utilizzo), applicata sopra una superficie di conglomerato bituminoso prima della realizzazione di un nuovo strato, avente lo scopo di evitare possibili scorrimenti relativi aumentando l'adesione all'interfaccia.

Le caratteristiche ed il dosaggio del materiale da impiegare variano a seconda che l'applicazione riguardi la costruzione di una nuova sovrastruttura oppure un intervento di manutenzione.

Nel caso di nuove costruzioni, il materiale da impiegare è rappresentato da una emulsione bituminosa cationica (al 60 % oppure al 65 % di legante), le cui caratteristiche sono riportate in Tabella 10, dosata in modo che il bitume residuo risulti pari a 0.30 Kg/m<sup>2</sup>.

**Tabella 10**

Indicatore di qualità	Normativa	Unità di misura	Cationica 60%	Cationica 65%
Polarità	CNR 99/84		positiva	positiva
Contenuto di acqua % peso	CNR 101/84	%	40 ± 2	3 ± 2
Contenuto di bitume + flussante	CNR 100/84	%	60 ± 2	65 ± 2
Flussante (%)	CNR 100/84	%	1-4	1-4
Viscosità Engler a 20 °C	CNR 102/84	°E	5-10	15-20
Sedimentazione a 5 g	CNR 124/88	%	< 8	< 8
Residuo bituminoso				
Penetrazione a 25 °C	UNI EN 1426 CNR 24/71	dmm	> 70	> 70
Punto di rammollimento	UNI EN 1427 CNR 35/73	°C	> 40	> 40

Qualora il nuovo strato venga realizzato sopra una pavimentazione esistente è suggerito, in particolare per autostrade e strade extraurbane principali, l'utilizzo di una emulsione bituminosa modificata avente le caratteristiche riportate in Tabella 11, dosata in modo che il bitume residuo risulti pari a 0.35 Kg/m<sup>2</sup>.

Prima della stesa della mano d'attacco l'Impresa dovrà rimuovere tutte le impurità presenti e provvedere alla sigillatura di eventuali zone porose e/o fessurate mediante l'impiego di una malta bituminosa sigillante.

**Tabella 11**

Indicatore di qualità	Normativa	Unità di misura	Modificata 70%
Polarità	CNR 99/84		positiva
Contenuto di acqua % peso	CNR 101/84	%	30 ± 1
Contenuto di bitume + flussante	CNR 100/84	%	70 ± 1
Flussante (%)	CNR 100/84	%	0
Viscosità Engler a 20 °C	CNR 102/84	°E	> 20
Sedimentazione a 5 g	CNR 124/88	%	< 5
Residuo bituminoso			
Penetrazione a 25 ° C	UNI EN 1426 CNR 24/71	dmm	50-70
Punto di rammollimento	UNI EN 1427 CNR 35/73	°C	> 65
Ritorno elastico a 25 °C	UNI EN 13398	%	> 75

Nel caso di stesa di conglomerato bituminoso su pavimentazione precedentemente fresata, è ammesso l'utilizzo di emulsioni bituminose cationiche e modificate maggiormente diluite (fino ad un massimo del 55 % di bitume residuo) a condizione che gli indicatori di qualità (valutati sul bitume residuo) e le prestazioni richieste rispettino gli stessi valori riportati rispettivamente nella Tabella 10 e nella Tabella 11.

Ai fini dell'accettazione del legante per mani d'attacco, prima dell'inizio dei lavori, l'Impresa è tenuta a predisporre la qualificazione del prodotto tramite certificazione attestante i requisiti indicati ed a produrre copia dello studio prestazionale eseguito con il metodo ASTRA rilasciato dal produttore.

### ***Posa in opera delle miscele.***

La posa in opera dei conglomerati bituminosi verrà effettuata a mezzo di macchine vibrofinitrici in perfetto stato di efficienza e dotate di automatismi di autolivellamento.

Le vibrofinitrici devono comunque lasciare uno strato finito perfettamente sagomato, privo di sgranamenti, fessurazioni ed esente da difetti dovuti a segregazione degli elementi litoidi più grossi.

Nella stesa si deve porre la massima cura alla formazione dei giunti longitudinali preferibilmente ottenuti mediante tempestivo affiancamento di una strisciata alla precedente.

Qualora ciò non sia possibile il bordo della striscia già realizzata deve essere spalmato con emulsione bituminosa cationica per assicurare la saldatura della striscia successiva.

Se il bordo risulterà danneggiato o arrotondato si deve procedere al taglio verticale con idonea attrezzatura.

I giunti trasversali derivanti dalle interruzioni giornaliere devono essere realizzati sempre previo taglio ed asportazione della parte terminale di azzeramento.

La sovrapposizione dei giunti longitudinali tra i vari strati deve essere programmata e realizzata in maniera che essi risultino fra di loro sfalsati di almeno 20 cm e non cadano mai in corrispondenza delle due fasce della corsia di marcia normalmente interessata dalle ruote dei veicoli pesanti.

Il trasporto del conglomerato dall'impianto di confezione al cantiere di stesa deve avvenire mediante mezzi di trasporto di adeguata portata, efficienti e veloci e comunque sempre dotati di telone di copertura per evitare i raffreddamenti superficiali eccessivi e formazione di crostoni.

La temperatura del conglomerato bituminoso all'atto della stesa controllata immediatamente dietro la finitrice deve risultare in ogni momento non inferiore a 140° C.

La stesa dei conglomerati deve essere sospesa quando le condizioni meteorologiche generali possono pregiudicare la perfetta riuscita del lavoro.

Gli strati eventualmente compromessi devono essere immediatamente rimossi e successivamente ricostruiti a spese dell'Impresa.

La compattazione dei conglomerati deve iniziare appena stesi dalla vibrofinitrice e condotta a termine senza interruzioni.

L'addensamento deve essere realizzato preferibilmente con rulli gommati.

Per gli strati di base e di binder possono essere utilizzati anche rulli con ruote metalliche vibranti e/o combinati, di idoneo peso e caratteristiche tecnologiche avanzate in modo da assicurare il raggiungimento delle massime densità ottenibili.

Per lo strato di usura può essere utilizzato un rullo tandem a ruote metalliche del peso massimo di 15t.

Si avrà cura inoltre che la compattazione sia condotta con la metodologia più adeguata per ottenere uniforme addensamento in ogni punto ed evitare fessurazioni e scorrimenti nello strato appena steso. La superficie degli strati deve presentarsi, dopo la compattazione, priva di irregolarità ed ondulazioni.

Un'asta rettilinea lunga 4 m posta in qualunque direzione sulla superficie finita di ciascuno strato deve aderirvi uniformemente; può essere tollerato uno scostamento massimo di 5 mm.

La miscela bituminosa dello strato di base verrà stesa dopo che sia stata accertata dalla Direzione Lavori la rispondenza della fondazione ai requisiti di quota, sagoma, densità e portanza indicati in progetto.

Prima della stesa del conglomerato bituminoso su strati di fondazione in misto cementato deve essere

rimossa, per garantirne l'ancoraggio, la sabbia eventualmente non trattenuta dall'emulsione stesa precedentemente a protezione del misto cementato stesso. Nel caso di stesa in doppio strato essi devono essere sovrapposti nel più breve tempo possibile. Qualora la seconda stesa non sia realizzata entro le 24 ore successive tra i due strati deve essere interposta una mano di attacco di emulsione bituminosa in ragione di 0,3 Kg/m<sup>2</sup> di bitume residuo.

La miscela bituminosa del binder e del tappeto di usura verrà stesa sul piano finito dello strato sottostante dopo che sia stata accertata dalla Direzione dei Lavori la rispondenza di quest'ultimo ai requisiti di quota, sagoma, densità e portanza indicati in progetto.

### ***Controlli***

I controlli si differenziano in funzione del tipo di strada.

Il controllo della qualità dei conglomerati bituminosi e della loro posa in opera deve essere effettuato mediante prove di laboratorio sui materiali costituenti, sulla miscela, sulle carote estratte dalla pavimentazione e con prove in situ.

## **Art. 5.4**

### **FINITURE STRADALI - MARCIAPIEDI E PERCORSI PEDONALI**

#### **5.4.1 Cordoli in Cls e in Granito**

##### ***Cordoli in Cls prefabbricato***

Dovranno essere in conglomerato cementizio vibrato (C.A.V.), avente  $R_{ck} > 30 \text{ N/mm}^2$ , in elementi di lunghezza 1,00 m, di forma prismatica e della sezione indicata in progetto. Gli elementi dovranno presentare superfici in vista regolari e ben rifinite con dimensioni uniformi, dosature e spessore corrispondenti alle prescrizioni e ai tipi; saranno ben stagionati, di perfetto impasto e lavorazione, sonori alla percussione senza screpolature e muniti delle eventuali opportune sagomature alle due estremità per consentire una sicura connessione, ed essere esenti da imperfezioni, cavillature, rotture o sbrecciature.

Gli elementi prefabbricati in calcestruzzo avranno sezione che sarà di volta in volta precisata dalla Direzione dei Lavori sulla base degli elaborati grafici.

Se prescritti, potranno impiegarsi anche nel tipo con rivestimento antiusura al quarzo, spessore minimo richiesto cm \$MANUAL\$. I raccordi e le giunzioni ad angolo tra due tratte saranno sempre risolti con l'impiego di pezzi speciali curvi fino ad un raggio di mt 4,00, per circonferenze maggiori il raccordo curva sarà ricavato mediante posa di elementi rettilinei con lunghezza non superiore a cm 50.

##### ***Posa in opera delle cordonature***

Di norma si procederà formando un tratto di lunghezza pari alla livelletta, costruendo una fondazione continua in cls a q.li \$MANUAL\$ steso in strati ben battuti e livellati tali da formare un sicuro piano d'appoggio per tutti gli elementi. Si procederà successivamente alla posa dei cordoli provvedendo ai necessari aggiustamenti di quota e di linea, solo allora si procederà con il rinfianco della cordonatura da eseguirsi con cls a q.li \$MANUAL\$ escludendo l'impiego di cls proveniente da scarti di lavorazione. E' tassativamente vietato posare i vari elementi su cuscinetti di cls fatto salvo durante la posa di cordonature provenienti da preesistenti marciapiedi nel caso che gli elementi costituenti siano difformi da quanto precedentemente previsto. A posa ultimata si potrà procedere alla sigillatura dei giunti con boiaccia di cemento a kg \$MANUAL\$ /mc o, in alternativa con bitume a caldo se espressamente richiesto. Le cordonature dovranno presentarsi perfettamente allineate; se alla verifica con staggia rettilinea della lunghezza di ml 4,00 si dovessero riscontrare differenze tanto di allineamento, quanto di livello, superiori alla tolleranza max di mm \$MANUAL\$, le opere eseguite verranno rifiutate.

#### **5.4.2 Marciapiedi e percorsi pedonali**

##### ***Caratteristiche costruttive***

In ottemperanza a quanto previsto dal DPR 27 /4/1978 n° 384 e successive disposizioni integrative, la larghezza minima dei percorsi pedonali è indicata in ml 1,50, salvo casi particolari da definirsi di volta in volta con la Direzione dei Lavori. Il dislivello tra il piano del percorso pedonale e la carreggiata stradale finita è fissato in max di \$MANUAL\$ cm, con un max di cm \$MANUAL\$ in corrispondenza dei passi carrai. Ogni qualvolta il percorso pedonale si raccorda con il livello stradale o è interrotto da un passo carrabile si dovranno predisporre delle opportune rampe di raccordo di lunghezza non inferiore a ml 1,00 e di larghezza



pari al percorso pedonale stesso. In ogni caso la pendenza di tali rampe non potrà superare il 15 %. La pavimentazione sarà in genere costituita da un sottofondo in calcestruzzo kg 200/mc e sovrastante manto finale in conglomerato bituminoso fine o asfalto colato. Il profilo della pavimentazione sarà \$MANUAL\$ con pendenza trasversale pari a \$MANUAL\$ % salvo diversa indicazione della Direzione dei Lavori.

### **Sottofondo**

Il sottofondo realizzato con calcestruzzo a kg \$MANUAL\$ /mc avrà uno spessore finito di cm \$MANUAL\$; la posa in opera dovrà essere eseguita con tutta la cura e gli accorgimenti necessari affinché il piano di posa del manto finale risulti regolarissimo ed uniforme secondo la sagoma stabilita. Prima di procedere con il getto l'Appaltatore dovrà sistemare il piano di posa in modo tale da assicurare la necessaria stabilità e uniformità di resistenza; il getto dovrà avvenire in una sola ripresa per tutto il suo spessore.

Qualora, per motivi indipendenti dalla volontà dell'Appaltatore, occorresse provvedere all'esecuzione di più riprese tra un getto e l'altro, bisognerà interporre un opportuno giunto di dilatazione. Nel sottofondo così eseguito, dovranno formarsi dei tagli trasversali 1 ogni 4 ml e aventi lunghezza pari alla larghezza del marciapiede eseguito, inserendo dei giunti di dilatazione, o formando con apposito attrezzo il taglio prima che il calcestruzzo inizi la presa. Il costipamento e la finitura superficiale del getto di cls sarà preferibilmente da eseguirsi con staggia vibrante e si dovrà porre particolare cura nella lisciatura del piano al fine di evitare l'affioramento di inerti. Inoltre si dovrà proteggere il getto mediante stesa di un leggero strato di sabbia che nel caso di pavimentazione in conglomerato bituminoso fine, andrà rimossa con ogni cura, mentre nel caso di pavimentazione di asfalto colato tale strato dovrà essere regolarizzato e integrato ove mancante.

### **Massetto**

I marciapiedi avranno le caratteristiche dimensionali indicate nel progetto con relativa pendenza trasversale; il massetto in calcestruzzo, dovrà fungere da piano di appoggio della pavimentazione finale in masselli autobloccanti, lo spessore sarà quello indicato negli elaborati grafici.

Per quanto attiene alle caratteristiche del materiale si farà riferimento a quanto già descritto nel capitolo relativo ai materiali.

La posa in opera del calcestruzzo formante il massetto sarà eseguita dopo un'accurata preparazione del sottofondo ed una sua completa compattazione.

Lo scarico del conglomerato dal mezzo di trasporto dovrà avvenire con tutti gli accorgimenti atti ad evitare la segregazione degli inerti; si dovrà prestare particolare attenzione alle condizioni climatiche, in modo particolare alle temperature esterne onde evitare maturazione dei getti in condizione di gelo; la granulometria terrà conto degli spessori da realizzare e la fluidità del calcestruzzo dovrà assicurare l'intasamento dei vuoti in ogni direzione, trattandosi di getti orizzontali; ove non presenti opere di contenimento quali cordoli e/o zanelle si dovrà provvedere a eseguire una cassetta laterale di sponda ad evitare sbordature; la superficie del getto sarà livellata in modo tale da consentire uno spessore uniforme delle sabbie o graniglie di appoggio dei masselli autobloccanti.

All'interno del massetto verrà interposta una rete elettrosaldata del tipo \$MANUAL\$, controllata in stabilimento, di diametro 8 mm, con distanza assiale di 20 cm., per il controllo delle tensioni caratteristiche di snervamento e rottura si richiamano le norme di cui al D.M. 14/01/2008; in fase di getto dovrà essere sollevata per evitare che si depositi sul fondo del massetto.

## **Art. 5.5 NORME PER LA COSTRUZIONE DI SOVRASTRUTTURE IN TERRA STABILIZZATA**

Fornitura e posa in opera di un sistema stabilizzante in polvere fibrorinforzato (del tipo Levostab 99 Levocell o prodotti similari) da miscelare in sito con terreno presente o riportato e uno stabilizzato.

Lo stabilizzante è costituito da un premiscelato in polvere, contenente con fibre di polipropilene che non richiede aggiunta di calce o cemento, e, a lavoro ultimato, non dovrà alterare l'aspetto iniziale del terreno dal punto di vista cromatico, garantendo quindi assenza d'impatto ambientale.

La lavorazione dovrà conferire alla pavimentazione realizzata (strade, parcheggi, aree di servizio in genere) caratteristiche di portanza, resistenza all'usura, e avere inoltre carattere di irreversibilità.

La realizzazione dovrà avvenire secondo le seguenti modalità:

- esecuzione di prove di laboratorio del materiale da stabilizzare (Curva granulometrica, Limiti di Atterberg, rova di compattazione, CBR naturale e CBR a diversi dosaggi il tutto da computarsi a parte), al fine di stabilire il corretto dosaggio del materiale e l'idoneità del terreno da trattare.
- esecuzione di una corretta sottofondazione dove necessario (per es. nuovi percorsi), da computarsi a parte.

- fresatura di terreno in sito o riportato per uno spessore di almeno 10 cm.
- distribuzione e miscelazione dello stabilizzante sul terreno naturale o riportato precedentemente fresato. Il dosaggio, precedentemente determinato, potrà variare, a seconda della destinazione finale dell'opera e del tipo di terreno, dal 3 al 5% sul peso del terreno.
- bagnare la superficie stradale fino al raggiungimento dell'umidità ottimale per la compattazione.
- fresatura finale e se necessario sagomatura o profilatura della sede stradale.
- compattazione del terreno trattato con mezzi adeguati fino al raggiungimento di una densità di compattazione consigliata non inferiore al 98% (AASHTO modificata).
- dopo almeno 24 ore effettuare una compattazione statica di lisciatura della superficie.

La D.L. potrà richiedere, a sua discrezione, prove sulla pavimentazione e controllare qualità e dosaggio dei costituenti. Potrà inoltre acquisire dalla Società Fornitrice del prodotto sia la certificazione di qualità ai sensi dell'ISO 9001:2000, sia una dichiarazione di conformità relativa alla partita di materiale consegnato di volta in volta; il tutto per dare l'opera compiuta a perfetta regola d'arte.

## **Art 5.6 GABBIONI METALLICI**

I gabbioni metallici, per l'esecuzione di opere di consolidamento o sbancamento, dovranno avere forma prismatica ed essere costituiti da rete metallica a doppia torsione, a maglia esagonale, tessuta a macchina con trafilato di ferro a forte zincatura in ragione di 260-300 g di zinco per metro quadrato di superficie zincata conforme alla norma [UNI EN 10223-3](#), per quanto riguarda le caratteristiche della maglia, e alle [Linee guida](#) del Consiglio Superiore dei Lavori Pubblici.

Per gabbioni lavoranti in ambiente marino, oppure in ambienti particolarmente inquinati il filo zincato, prima di essere tessuto, sarà rivestito per estrusione con una guaina continua in PVC di spessore 0.4 ÷ 0.6 mm.

La rete costituente gli elementi dovrà avere maglie uniformi, essere esente da strappi ed avere il perimetro rinforzato con filo di diametro maggiorato rispetto a quello della rete stessa, inserito nella trama della rete o ad essa agganciato meccanicamente in modo da impedire lo sfilamento e dare sufficiente garanzia di robustezza.

Gli elementi dovranno presentare una perfetta forma geometrica secondo i tipi e le dimensioni fra quelli di uso corrente.

I gabbioni dovranno essere posti in opera secondo le previsioni di progetto.

Preliminarmente l'impresa dovrà procedere alla regolarizzazione del piano di posa, quindi al posizionamento degli elementi collegandoli tra loro mediante cuciture.

Il filo da impiegare nelle cuciture dovrà avere le stesse caratteristiche di quello usato per la fabbricazione della rete e comunque non dovranno avere diametro inferiore a 2,20 mm per i gabbioni e 2,00 mm per i materassi.

Le cuciture dovranno essere tali da creare la struttura monolitica ed assicurare la sua massima resistenza in funzione delle caratteristiche delle singole opere.

Le cuciture più importanti normalmente dovranno essere effettuate passando un filo continuo dentro ogni maglia e con un doppio giro ogni 25-30 cm.

Sono ammessi altri sistemi purché siano giudicati idonei dalla Direzione Lavori. Durante il riempimento dovranno essere posti in opera i previsti tiranti, costituiti da un unico spezzone di filo avente le stesse caratteristiche di quello usato per le cuciture, fissato alla rete di pareti adiacenti od opposte dell'elemento.

Il materiale da usarsi per il riempimento dei gabbioni e materassi potrà essere costituito da pietrame o ciottoli, di composizione compatta, sufficientemente duro, di elevato peso specifico e di natura non geliva.

Sarà escluso il pietrame alterabile dall'azione degli agenti atmosferici e dell'acqua con cui l'opera verrà a contatto.

Il materiale di riempimento dovrà in ogni caso essere ritenuto idoneo dalla Direzione Lavori; le sue dimensioni dovranno essere comprese fra 100 e 150% della maggiore dimensione della maglia della rete, salvo diversa prescrizione della Direzione Lavori.

Il pietrame dovrà essere assestato dentro all'elemento in modo da avere il minor numero di vuoti possibile ma senza provocare lo sfiancamento delle pareti dell'elemento e le facce in vista saranno lavorate con le stesse modalità della muratura a secco (l'indice di porosità del gabbione dovrà essere compreso tra 0,3 e 0,4).

La chiusura degli elementi dovrà essere effettuata mediante cuciture, come indicato in precedenza.

Dopo la chiusura degli elementi, la rete delle pareti e del coperchio dovrà risultare ben tesa e con i filoni dei bordi tra di loro a contatto, evitando attorcigliamenti.

## **Ringhiere**

I parapetti da installare lungo i bordi esterni di marciapiedi, canali aperti, ecc., saranno realizzati come da progetto e, ove non diversamente prescritto, in acciaio a qualità controllata secondo le vigenti norme zincati a caldo a norma [UNI EN ISO 1461](#) o verniciati.

Qualora non vi siano indicazioni specifiche, essi saranno di norma costituiti da una serie di sostegni verticali in profilato metallico, correnti tubolari, orizzontali o paralleli al piano di calpestio, fissati ai sostegni e di cui il superiore, con funzione di corrimano, sarà posto ad altezza non inferiore a 1.00 m dal piano di calpestio.

I sostegni saranno di norma alloggiati, per la occorrente profondità, in appositi fori di ancoraggio predisposti, o su piastre, sulle opere d' arte e fissati con malta a ritiro compensato o tiranti chimici.

Nel caso di collocazione del parapetto in zona presumibilmente sottoposta a notevole transito pedonale (zone urbane, collegamenti pedonali particolari, ecc.), la costituzione del parapetto dovrà essere tale da risultare inattraversabile da una sfera di diametro superiore a 100 mm.

I parapetti dovranno essere sottoposti a verifica statica, ai sensi della L. 1086/81, secondo i carichi previsti dalle vigenti normative.

Quando al di sotto ed all'esterno del parapetto si svolga un transito veicolare e/o pedonale, di modo che risulti possibile la caduta di oggetti dal piano di calpestio sui sottostanti veicoli e/o pedoni, dovranno essere previste idonee protezioni, costituite da fascia parapiede, pannelli in rete metallica, pannelli ciechi, ecc., secondo le indicazioni del progetto e della Direzione dei Lavori.

## **Art. 5.8 DIFESA IDRAULICA DEL CORPO STRADALE**

### **5.8.1 Smaltimento acque meteoriche**

Le opere complementari per la raccolta delle acque meteoriche, saranno essenzialmente costituite da caditoie in cls cementizio delle dimensioni di cm 40x40, le stesse saranno dotate di apposita griglia a feritoie in ghisa, posata sulla sede veicolare tramite telaio sagomato, con interposizione di corona in laterizio per consentire variazioni di quota.

Ove possibile le caditoie saranno direttamente allacciate ai collettori bianchi mediante idonee tubazioni, tali tubazioni saranno posate su letto in sabbia granita dello spessore sufficiente e cappa di protezione in cls cementizio.

## **Art. 5.8.2 OPERE COMPLEMENTARI**

Le opere complementari per la raccolta delle acque meteoriche, saranno essenzialmente costituite da:

Adeguamento planialtimetrico di chiusini e riquadri esistenti dei servizi canalizzati a rete (acquedotto, energia, rete telefonica, fibre ottiche, illuminazione pubblica, fognatura) di dimensioni variabili, compreso adattamento del pozzetto, sigillature e stuccature con malte ad alta resistenza, oneri di discarica ed ogni altro onere connesso. Le Dimensioni del telaio fino a 120x120 cm.

### **5.8.3 Tubazioni**

#### **Caratteristiche dei materiali**

Le tubazioni per la raccolta e lo smaltimento delle acque dal corpo stradale sono di norma realizzate in conglomerato cementizio vibrato (C.A.V.) e in P.V.C. rigido.

#### ***Tubi in C.A.V***

Le tubazioni in C.A.V. devono essere in conglomerato cementizio vibrato e centrifugato a pressione costante, con dimensione massima dell'inerte grosso pari a 1/4 dello spessore della parete del tubo e  $R_{ck} \geq 30 \text{ N/mm}^2$ .

Le tubazioni in C.A.V. devono avere sezione a corona circolare di spessore uniforme, superfici interne lisce e prive di irregolarità, sagomatura delle testate a maschio e femmina per costituire giunto di tenuta che deve essere sigillato in opera con malta di cemento o con guarnizioni.

### **Tubi in P.V.C. rigido per condotte interrato**

Le tubazioni in P.V.C. rigido devono essere costituite da elementi in policloruro di vinile non plastificato con giunti a bicchiere che devono essere sigillati a collante o con guarnizioni di tenuta a doppio anello asimmetrico in gomma.

I tubi dovranno essere prodotti per estrusione con impianti moderni e dotati di laboratorio dove dovranno essere fatte costantemente prove che possano garantire la costanza della qualità del prodotto.

Le barre dovranno essere fornite della lunghezza commerciale con una estremità liscia e l'altra dotata di un bicchiere di giunzione preconfezionato e anello di materiale elastomerico per effettuare e garantire la tenuta idraulica.

Ogni tubo dovrà essere marchiato in modo chiaro e indelebile e la marchiatura dovrà comprendere:

- il nome del produttore;
- il diametro di accoppiamento;
- la serie e il materiale;
- il periodo di fabbricazione (almeno l'anno);
- il riferimento alla norma UNI;

I collaudi di accettazione e qualità saranno quelli previsti dalle già citate norme UNI.

Le tubazioni devono rispondere per tipo e caratteristiche alle norme [UNI 1401-1](#) ed ogni elemento deve riportare il marchio di conformità IIP-UNI o Piip o equivalente.

Il Direttore dei Lavori potrà prelevare a suo insindacabile giudizio dei campioni da sottoporre a prove, a cure e spese dell'Appaltatore, e qualora i risultati non fossero rispondenti a quelli richiesti, l'Appaltatore sarà costretto alla completa sostituzione della fornitura, ancorché, messa in opera, e al risarcimento dei danni diretti ed indiretti.

### **Raccordi e pezzi speciali**

I raccordi e i pezzi speciali necessari saranno dello stesso materiale dei tubi, in esecuzione stampata o ricavata da tubo, con le estremità predisposte alla giunzione.

Il collegamento fra tubi di PVC e materiali tradizionali avverrà unicamente per mezzo di raccordi flangiati, o con raccordi aventi un bicchiere di giunzione preconfezionato dello stesso materiale delle tubazioni.

### **Posa in opera delle tubazioni**

L'Appaltatore nell'esecuzione delle opere dovrà attenersi alle migliori regole d'arte e talaltro alle disposizioni contenute nel D.M. del 12/12/1985 concernente le "Norme tecniche relative alle tubazioni" che si intendono integralmente richiamate.

Si procederà alla posa in opera delle tubazioni solo previa esplicita accettazione delle stesse da parte della D.L. e cioè quando sarà riscontrata la rispondenza della fornitura alle normative vigenti, alle prescrizioni tecniche del presente Capitolato Speciale d'Appalto ed ai termini contrattuali.

Prima della posa in opera i tubi, i giunti ed i pezzi speciali dovranno essere accuratamente controllati. Quelli che dovessero risultare danneggiati in modo tale da compromettere la qualità e la funzionalità dell'opera dovranno essere scartati e sostituiti.

Nell'operazione di posa dovrà evitarsi che nell'interno delle condotte penetrino detriti o corpi estranei di qualunque natura e che venga comunque danneggiata la loro superficie interna.

La larghezza del fondo scavo sarà la minima indispensabile come da particolari di progetto.

Ci si dovrà comunque accertare della possibile insorgenza di fenomeni corrosivi adottando appropriate contromisure.

In nessun caso si dovrà regolarizzare la posizione dei tubi nella trincea utilizzando pietre o mattoni ed altri appoggi discontinui.

Il piano di posa dovrà garantire una assoluta continuità di appoggio e, nei tratti in cui si temano assestamenti, si dovranno adottare particolari provvedimenti come l'impiego di giunti adeguati, trattamenti speciali del fondo della trincea o, se occorre, appoggi discontinui stabili quali selle o mensole.

La continuità di contatto tra tubo e sella sarà assicurata dall'interposizione di materiale idoneo.

Verificata pendenza ed allineamento si procederà alla giunzione dei tubi.

La giunzione dovrà garantire la continuità idraulica ed il comportamento statico previsto in progetto e dovrà essere realizzata in maniera conforme alle norme di esecuzione prescritte dalla ditta produttrice e fornitrice dei tubi stessi.

Al termine delle operazioni di giunzione relative a ciascun tratto di condotta ed eseguiti gli ancoraggi, si procederà di norma al reinterro dei tubi. Modalità particolari dovranno essere seguite nel caso di pericolo di galleggiamento dei tubi od in tutti quei casi in cui lo richieda la stabilità dei cavi.

Il materiale dovrà essere disposto nella trincea nel modo migliore in strati di spessore opportuno, accuratamente costipato.

Saranno in ogni caso osservate le normative UNI vigenti nonché le indicazioni del costruttore del tubo.

A reinterro ultimato si avrà cura di effettuare gli opportuni ricarichi là dove si potessero manifestare assestamenti.

#### **5.8.4 Controlli**

##### ***Controlli delle lavorazioni per le sistemazioni idrauliche***

Per l'accettazione dei materiali, l'Impresa deve presentare alla Direzione dei Lavori i certificati rilasciati dal Produttore che attestino la rispondenza del materiale alle vigenti normative e alle prescrizioni progettuali.

La Direzione dei Lavori può ordinare ulteriori prove di controllo da effettuarsi presso laboratori di prova riconosciuti dal Ministero delle Infrastrutture e dei Trasporti.

##### ***Controlli***

Per il calcestruzzo e l'acciaio utilizzati nei manufatti realizzati in opera, il controllo deve essere eseguito secondo quanto previsto nel D.M. 17/01/2018.

Per gli elementi prefabbricati in C.A.V. la Direzione Lavori deve verificare le caratteristiche attraverso i certificati rilasciati dal produttore in osservanza alle norme tecniche di cui al D.M. 17/01/2018.

Le griglie ed i chiusini devono essere accompagnati da certificato rilasciato da laboratori di prova riconosciuti dal Ministero delle Infrastrutture e dei Trasporti che attesti la conformità alle norme [UNI EN 124](#).

#### **5.8.5 Griglie e chiusini**

Le griglie ed i chiusini vengono impiegati a protezione di pozzetti e canalette. Tutti gli elementi costruttivi devono essere conformi alle norme [UNI EN 124](#).

Sui pozzetti per i quali sia previsto l'eventuale accesso di persone per lavori di manutenzione o simili, il passo d'uomo deve avere diametro superiore a 600 mm.

Le superfici di contatto tra griglia e telaio dovranno essere piane, sagomate in modo che la griglia appoggi con perfetta aderenza, si trovi a perfetto filo e non abbia gioco alcuno con il telaio.

La posa dovrà essere effettuata a "regola d'arte" in modo che il telaio sia in appoggio su tutta la superficie della cameretta prefabbricata ed affogato in boiacca di cemento.

Il chiusino di ispezione in ghisa a grafite sferoidale (secondo le norme [UNI EN 1563](#)) dovrà essere a tenuta stagna, con resistenza a rottura maggiore di 400 KN (40 t) e conforme alla norma [UNI EN 124](#).

Il telaio avrà sagoma quadrata di lato non inferiore a mm \$MANUAL\$, o sagoma rotonda di diametro non inferiore a mm. \$MANUAL\$, con fori ed asole di fissaggio, munito di guarnizione antibasculamento ed autocentrante in elastomero ad alta resistenza, alloggiata in apposita sede.

Il suggello di chiusura sarà circolare con sistema di apertura su rotula di appoggio e tale che in posizione di chiusura non vi sia contatto tra la rotula ed il telaio al fine di evitare l'ossidazione, con bloccaggio di sicurezza a 90 gradi che ne eviti la chiusura accidentale, disegno antisdrucchiolo e marcatura [UNI EN 124](#) sulla superficie superiore.

A richiesta della Direzione Lavori dovranno essere eseguite le prove di trazione su provetta, prova di durezza Brinell e prova di carico che vengono regolate dalla norma [UNI EN ISO 6892-1](#).

Griglie, chiusini ed i rispettivi telai di appoggio devono portare una marcatura leggibile e durevole, indicante la norma di riferimento, la classe corrispondente, la sigla e/o il nome del fabbricante.

La tipologia e le dimensioni sono indicate negli elaborati di progetto.

### **Art. 5.9**

#### **PAVIMENTAZIONI STRADALI**

##### **Art. 5.9.1**

#### **FORMAZIONE DI STRATI IN CONGLOMERATO BITUMINOSO A CALDO**

I conglomerati bituminosi a caldo tradizionali sono miscele, dosate a peso o a volume, costituite da aggregati lapidei di primo impiego, bitume semisolido, additivi ed eventuale conglomerato riciclato.

Le miscele impiegate dovranno essere qualificate in conformità al Regolamento (UE) n. 305/2011 del Parlamento Europeo e del Consiglio del 9 marzo 2011 che fissa le condizioni armonizzate per la commercializzazione dei prodotti da costruzione. Ciascuna fornitura dovrà essere accompagnata dalla marcatura CE attestante la conformità all'appendice ZA della norma europea armonizzata [UNI EN 13108-1](#).

### Art. 5.9.1.1 Strati di base – Binder - Usura

#### **Inerti**

Gli aggregati lapidei, di primo impiego, costituiscono la fase solida dei conglomerati bituminosi a caldo tradizionali. Gli aggregati di primo impiego risultano composti dall'insieme degli aggregati grossi (trattenuti al crivello UNI n. 5), degli aggregati fini e del filler che può essere proveniente dalla frazione fina o di additivazione.

L'aggregato grosso deve essere costituito da elementi ottenuti dalla frantumazione di rocce lapidee, da elementi naturali tondeggianti, da elementi naturali tondeggianti frantumati, da elementi naturali a spigoli vivi. Tali elementi potranno essere di provenienza o natura petrografica diversa purché, per ogni tipologia, risultino soddisfatti i requisiti indicati nella Tabella 1.

**Tabella 1 - AGGREGATO GROSSO**

Trattenuto al crivello UNI n. 5			Strato pavimentazione		
Indicatori di qualità			Base	Binder	Usura
Parametro	Normativa	Unità di misura			
Resistenza alla frammentazione Los Angeles (*)	UNI EN 1097-2 CNR 34/73	%	≤ 30	≤ 30	≤ 20
Micro Deval Umida (*)	UNI EN 1097-1 CNR 109/85	%	≤ 25	≤ 25	≤ 15
Quantità di frantumato	-	%	≥ 70	≥ 80	100
Dimensioni max	UNI EN 933-1 CNR 23/71	mm	40	30	20
Sensibilità al gelo	UNI EN 1367-1 CNR 80/80	%	≤ 30	≤ 30	≤ 30
Spogliamento	UNI EN 12697-11 CNR 138/92	%	≤ 5	≤ 5	0
Passante allo 0.0075	UNI EN 933-1 CNR 75/80	%	≤ 1	≤ 1	≤ 1
Indice appiattimento	UNI EN 933-5 CNR 95/84	%		≤ 30	≤ 30
Porosità	CNR 65/78	%		≤ 1,5	≤ 1,5
CLA	UNI EN 1097-8 CNR 140/92	%			≥ 40

(\*) Uno dei due valori dei coeff. Los Angeles e Micro Deval Umida può risultare maggiore (fino a due punti) rispetto al limite indicato, purché la loro somma risulti inferiore o uguale alla somma dei valori limite indicati.

Nello strato di usura la miscela finale degli aggregati deve contenere una frazione grossa di natura basaltica o porfirica, con CLA ≥ 43, pari almeno al 30% del totale.

In alternativa all'uso del basalto o del porfido si possono utilizzare inerti porosi naturali (vulcanici) od artificiali (argilla espansa "resistente" o materiali simili, scorie d'altoforno, loppe, ecc.) ad elevata rugosità superficiale (CLA ≥ 50) di pezzatura 5/15 mm, in percentuali in peso comprese tra il 20% ed il 30% del totale, ad eccezione dell'argilla espansa che deve essere di pezzatura 5/10 mm, con percentuale di impiego in volume compresa tra il 25% ed il 35% degli inerti che compongono la miscela.

L'aggregato fino deve essere costituito da elementi naturali e di frantumazione. A seconda del tipo di strada, gli aggregati fini per conglomerati bituminosi a caldo tradizionali devono possedere le caratteristiche riassunte nella Tabella 2.

**Tabella 2 - AGGREGATO FINO**

Trattenuto al crivello UNI n. 5			Strato pavimentazione		
Indicatori di qualità			Base	Binder	Usura
Parametro	Normativa	Unità di misura			
Equivalente in Sabbia	UNI EN 933-8 CNR 27/72	%	≥ 50	≥ 60	≤ 70
Indice di Plasticità	UNI CEN ISO/TS 17892-12	%	N.P.		
Limite Liquido	UNI CEN ISO/TS 17892-12	%	≤ 25		
Passante allo 0.075	UNI EN 933-1 CNR 75/80	%		≤ 2	≤ 2
Quantità di frantumato	UNI EN 1097-1 CNR 109/85	%		≤ 40	≥ 50

Per aggregati fini utilizzati negli strati di usura il trattenuto al setaccio 2 mm non deve superare il 10 %

qualora gli stessi provengano da rocce aventi un valore di CLA  $\leq 42$ . Il filler, frazione passante al setaccio 0,075 mm, proviene dalla frazione fina degli aggregati oppure può essere costituito da polvere di roccia, preferibilmente calcarea, da cemento, calce idrata, calce idraulica, polvere di asfalto, ceneri volanti. In ogni caso il filler per conglomerati bituminosi a caldo tradizionali deve soddisfare i requisiti indicati in Tabella 3.

**Tabella 3 - FILLER**

Indicatori di qualità			Strato pavimentazione
Parametro	Normativa	Unità di misura	Base Binder Usura
Spogliamento	CNR 138/92	%	$\leq 5$
Passante allo 0.18	UNI EN 933-1 CNR 23/71	%	100
Passante allo 0.075	UNI EN 933-1 CNR 75/80	%	$\geq 80$
Indice di Plasticità	UNI CEN ISO/TS 17892-12		N.P.
Vuoti Rigden	UNI EN 1097-7 CNR 123/88	%	30 - 45
Stiffening Power Rapporto filler/bitume = 1,5	UNI EN 13179-1 CNR 122/88	$\Delta$ PA	$\geq 5$

Ai fini dell'accettazione, prima dell'inizio dei lavori, l'Impresa è tenuta a predisporre la qualificazione degli aggregati tramite certificazione attestante i requisiti prescritti. Tale certificazione deve essere rilasciata da un Laboratorio riconosciuto dal Ministero delle Infrastrutture e dei Trasporti.

### **Legante**

Il legante deve essere costituito da bitume semisolido (tal quale) ed eventualmente da quello proveniente dal conglomerato riciclato additivato con ACF (attivanti chimici funzionali).

I bitumi sono composti organici costituiti sostanzialmente da miscele di idrocarburi, completamente solubili in solfuro di carbonio e dotati di capacità legante. A seconda della temperatura media della zona di impiego il bitume deve essere del tipo 50/70 oppure 80/100 con le caratteristiche indicate nella Tabella 4, con preferenza per il 50/70 per le temperature più elevate.

**Tabella 4 - BITUME**

Parametro	Normativa	Unità di misura	tipo 50/70	tipo 80/100
Penetrazione a 25°C	UNI EN 1426 CNR 24/71	dmm	50-70	80-100
Punto di rammollimento	UNI EN 1427 CNR 35/73	°C	46-56	40-44
Punto di rottura (Fraass)	UNI EN 12593 CNR43/74	°C	$\leq - 8$	$\leq - 8$
Solubilità	UNI EN 12592	%	$\geq 99$	$\geq 99$
Viscosità dinamica a 160°C, $\gamma=10 \text{ s}^{-1}$	UNI EN 13302-2	Pa • s	$\geq 0,15$	$\geq 0,10$
Valori dopo RTFOT	UNI EN 12607-1			
Volatilità	UNI EN 12607-1 CNR 54/77	%	$\leq 0,5$	$\leq 0,5$
Penetrazione residua a 25 °C	UNI EN 1426 CNR 24/71	%	$\geq 50$	$\geq 50$
Incremento del punto di Rammollimento	UNI EN 1427 CNR 35/73	°C	$\leq 9$	$\leq 9$

Ai fini dell'accettazione, prima dell'inizio dei lavori, l'Impresa è tenuta a predisporre la qualificazione del prodotto tramite certificazione attestante i requisiti indicati. Tale certificazione sarà rilasciata dal produttore o da un Laboratorio riconosciuto dal Ministero delle Infrastrutture e dei Trasporti.

### **Additivi**

Gli additivi sono prodotti naturali o artificiali che, aggiunti all'aggregato o al bitume, consentono di migliorare le prestazioni dei conglomerati bituminosi.

Gli attivanti d'adesione, sostanze tensioattive che favoriscono l'adesione bitume – aggregato, sono additivi utilizzati per migliorare la durabilità all'acqua delle miscele bituminose.

Il loro dosaggio, da specificare obbligatoriamente nello studio della miscela, potrà variare a seconda delle condizioni di impiego, della natura degli aggregati e delle caratteristiche del prodotto.

La scelta del tipo e del dosaggio di additivo dovrà essere stabilita in modo da garantire le caratteristiche di resistenza allo spogliamento e di durabilità all'azione dell'acqua riportate nella Tabella 1, Tabella 7 e Tabella 8. In ogni caso, l'attivante di adesione scelto deve presentare caratteristiche chimiche stabili nel tempo anche se sottoposto a temperatura elevata (180 °C) per lunghi periodi (15 giorni).

L'immissione delle sostanze tensioattive nel bitume deve essere realizzata con attrezzature idonee, tali da garantire l'esatto dosaggio e la loro perfetta dispersione nel legante bituminoso. La presenza ed il dosaggio degli attivanti d'adesione nel bitume, vengono verificati mediante la prova di separazione cromatografica su strato sottile.

**Gli attivanti chimici funzionali (ACF)** impiegati per rigenerare le caratteristiche del bitume invecchiato contenuto nel conglomerato bituminoso da riciclare devono avere le caratteristiche chimico-fisiche riportate nella Tabella 5.

Il dosaggio varia in funzione della percentuale di conglomerato riciclato e delle caratteristiche del bitume in esso contenuto.

Per determinare la quantità di ACF da impiegare si deve preventivamente calcolare la percentuale teorica del bitume nuovo da aggiungere con la seguente espressione:

$$P_n = P_t - (P_v \times P_r)$$

dove

$P_n$  = percentuale di legante nuovo da aggiungere riferita al totale degli inerti;

$P_t$  = percentuale totale di bitume nella miscela di inerti nuovi e conglomerato di riciclo;

$P_v$  = percentuale di bitume vecchio (preesistente) riferita al totale degli inerti;

$P_r$  = frazione di conglomerato riciclato rispetto al totale della miscela.

Il valore di  $P_t$  viene determinato con l'espressione:

$$P_t = 0,035 a + 0,045 b + c d + f$$

dove

$P_t$  = % di bitume in peso riferita alla miscela totale, espressa come numero intero;

$a$  = % di aggregato trattenuto al setaccio UNI 2 mm;

$b$  = % di aggregato passante al setaccio UNI 2 mm e trattenuto al setaccio 0,075 mm;

$c$  = % di aggregato passante al setaccio 0,075 mm;

$d = 0,15$  per un passante al N. 200 compreso tra 11 e 15;

$d = 0,18$  per un passante al N. 200 compreso tra 6 e 10;

$d = 0,20$  per un passante al N. 200  $\leq 6$ ;

$f$  = parametro compreso normalmente fra 0,3 e 0,8, variabile in funzione dell'assorbimento degli inerti.

Si procede quindi a costruire in un diagramma viscosità (a 60 °C) percentuale di rigenerante (rispetto al legante nuovo) una curva di viscosità con almeno tre punti misurati:

$K$  = viscosità della miscela bitume estratto più bitume aggiunto nelle proporzioni determinate con le formule precedenti, senza rigenerante.

$M$  = viscosità della miscela bitume estratto più bitume aggiunto in cui una parte del bitume nuovo è sostituita dall'agente rigenerante nella misura del 10% in peso rispetto al bitume aggiunto.

$F$  = viscosità della miscela simile alla precedente in cui una parte del bitume nuovo è sostituita dall'agente rigenerante nella misura del 20% in peso rispetto al bitume aggiunto.

Da questo diagramma mediante interpolazione lineare è possibile dedurre, alla viscosità di 2000 Pa•s, la percentuale di rigenerante necessaria.

L'immissione degli ACF nel bitume deve essere realizzata con attrezzature idonee, tali da garantire l'esatto dosaggio e la loro perfetta dispersione nel legante bituminoso.

La presenza degli ACF nel bitume viene accertata mediante la prova di separazione cromatografica su strato sottile.

**Tabella 5 - ATTIVANTI CHIMICI FUNZIONALI**

Parametro	Normativa	Unità di misura	Valore
Densità a 25/25°C	ASTM D - 1298		0,900 - 0,950
Punto di infiammabilità v.a.	ASTM D - 92	°C	200
Viscosità dinamica a 160°C, $\gamma=10s^{-1}$	SNV 671908/74	Pa • s	0,03 - 0,05
Solubilità in tricloroerilene	ASTM D - 2042	% in peso	99,5
Numero di neutralizzazione	IP 213	mg/KOH/g	1,5-2,5
Contenuto di acqua	ASTM D - 95	% in volume	1
Contenuto di azoto	ASTM D - 3228	% in peso	0,8-1,0

### **Miscela**

La miscela degli aggregati di primo impiego, da adottarsi per i diversi strati, deve avere una composizione granulometrica contenuta nei fusi riportati in Tabella 6.

La percentuale di legante totale (compreso il bitume presente nel conglomerato da riciclare), riferita al peso degli aggregati, deve essere compresa nei limiti indicati nella stessa Tabella 6.

**Tabella 6**

Serie crivelli e setacci UNI		Base	Binder	Usura		
				A	B	C
Crivello	40	100	-	-	-	



Crivello	30	80-100	-	-	-	-
Crivello	25	70-95	100	100	-	-
Crivello	15	45-70	65-85	90-100	100	-
Crivello	10	35-60	55-75	70-90	70-90	100
Crivello	5	25-50	35-55	40-60	40-60	45-65
Setaccio	2	20-35	25-38	25-38	25-38	28-45
Setaccio	0,4	6-20	10-20	11-20	11-20	13-25
Setaccio	0,18	4-14	5-15	8-15	8-15	8-15
Setaccio	0,075	4-8	4-8	6-10	6-10	6-10
% di bitume		4,0-5,0	4,5-5,5	4,8-5,8	5,0-6,0	5,2-6,2

Per i tappeti di usura il fuso A è da impiegare per spessori superiori a 4 cm, il fuso B per spessori di 3 – 4 cm, il fuso C per spessori inferiori a 3 cm.

La quantità di bitume di effettivo impiego deve essere determinata mediante lo studio della miscela con metodo volumetrico. In via transitoria si potrà utilizzare, in alternativa, il metodo Marshall.

Le caratteristiche richieste per lo strato di base, il binder ed il tappeto di usura sono riportate in Tabella 7 e Tabella 8.

**Tabella 7 - METODO VOLUMETRICO**

Condizioni di prova	Unità di misura	Strato pavimentazione		
		Base	Binder	Usura
Angolo di rotazione		1.25° ± 0.02		
Velocità di rotazione	Rotazioni/min	30		
Pressione verticale	Kpa	600		
Diametro del provino	mm	150		
<i>Risultati richiesti</i>				
Vuoti a 10 rotazioni	%	10-14	10-14	10-14
Vuoti a 100 rotazioni (*)	%	3-5	3-5	4-6
Vuoti a 180 rotazioni	%	>2	>2	>2
Resistenza a trazione indiretta a 25°C (**)	N/mm <sup>2</sup>			>0,6
Coefficiente di trazione indiretta a 25°C (**)	N/mm <sup>2</sup>			>50
Perdita di resistenza a trazione indiretta a 25°C dopo 15 giorni di immersione in acqua	%	≤ 25	≤ 25	≤ 25
(*) La densità ottenuta con 100 rotazioni della pressa giratoria viene indicata nel seguito con DG				
(**) Su provini confezionati con 100 rotazioni della pressa giratoria				

Sulla miscela definita con la pressa giratoria (provini confezionati al 98% della DG ) deve essere sperimentalmente determinato un opportuno parametro di rigidità (modulo complesso, modulo elastico, ecc.) che deve soddisfare le prescrizioni per esso indicate nel progetto della pavimentazione ed ha la funzione di costituire il riferimento per i controlli alla stesa.

**Tabella 8 - METODO MARSHALL**

Condizioni di prova	Unità di misura	Strato pavimentazione		
		Base	Binder	Usura
Costipamento		75 colpi x faccia		
<i>Risultati richiesti</i>				
Stabilità Marshall	KN	8	10	11
Rigidità Marshall	KN/mm	>2,5	3-4,5	3-4,5
Vuoti residui (*)	%	4-7	4-6	3-6
Perdita di Stabilità Marshall dopo 15 giorni di immersione in acqua	%	≤ 25	≤ 25	≤ 25
Resistenza a trazione indiretta a 25 °C	N/mm <sup>2</sup>			> 0,7
Resistenza a trazione indiretta a 25 °C	N/mm <sup>2</sup>	≤ 25	≤ 25	> 70
(*) La densità Marshall viene indicata nel seguito con D <sub>M</sub>				

### **Accettazione del materiale**

L'Impresa è tenuta a presentare alla Direzione Lavori, con congruo anticipo rispetto all'inizio delle lavorazioni e per ciascun cantiere di produzione, la composizione delle miscele che intende adottare; ciascuna composizione proposta deve essere corredata da una completa documentazione degli studi effettuati.

Una volta accettato da parte della Direzione Lavori lo studio della miscela proposto, l'Impresa deve

attenervisi rigorosamente.

Nella curva granulometrica sono ammessi scostamenti delle singole percentuali dell'aggregato grosso di  $\pm 5$  per lo strato di base e di  $\pm 3$  per gli strati di binder ed usura; sono ammessi scostamenti dell'aggregato fino (passante al crivello UNI n. 5) contenuti in  $\pm 2$ ; scostamenti del passante al setaccio UNI 0,075 mm contenuti in  $\pm 1,5$ . Per la percentuale di bitume è tollerato uno scostamento di  $\pm 0,25$ .

Tali valori devono essere soddisfatti dall'esame delle miscele prelevate alla stesa, come pure dall'esame delle carote prelevate in sito, tenuto conto per queste ultime della quantità teorica del bitume di ancoraggio.

### **Confezione delle miscele**

Il conglomerato deve essere confezionato mediante impianti fissi automatizzati, di idonee caratteristiche, mantenuti sempre perfettamente funzionanti in ogni loro parte.

La produzione di ciascun impianto non deve essere spinta oltre la sua potenzialità, per garantire il perfetto essiccamento, l'uniforme riscaldamento della miscela ed una perfetta vagliatura che assicuri una idonea riclassificazione delle singole classi degli aggregati. Possono essere impiegati anche impianti continui (tipo drum-mixer) purché il dosaggio dei componenti la miscela sia eseguito a peso, mediante idonee apparecchiature la cui efficienza deve essere costantemente controllata.

L'impianto deve comunque garantire uniformità di produzione ed essere in grado di realizzare le miscele rispondenti a quelle indicate nello studio presentato ai fini dell'accettazione.

Ogni impianto deve assicurare il riscaldamento del bitume alla temperatura richiesta ed a viscosità uniforme fino al momento della miscelazione oltre al perfetto dosaggio sia del bitume che dell'additivo.

La zona destinata allo stoccaggio degli inerti deve essere preventivamente e convenientemente sistemata per annullare la presenza di sostanze argillose e ristagni di acqua che possono compromettere la pulizia degli aggregati. Inoltre i cumuli delle diverse classi devono essere nettamente separati tra di loro e l'operazione di rifornimento nei predosatori eseguita con la massima cura.

Il tempo di miscelazione deve essere stabilito in funzione delle caratteristiche dell'impianto, in misura tale da permettere un completo ed uniforme rivestimento degli inerti con il legante. L'umidità degli aggregati all'uscita dell'essiccatore non deve superare lo 0,25% in peso.

La temperatura degli aggregati all'atto della miscelazione deve essere compresa tra 160°C e 180° C e quella del legante tra 150° C e 170° C, in rapporto al tipo di bitume impiegato.

Per la verifica delle suddette temperature gli essiccatori, le caldaie e le tramogge degli impianti devono essere muniti di termometri fissi perfettamente funzionanti e periodicamente tarati.

### **Preparazione delle superfici di stesa**

Prima della realizzazione di uno strato di conglomerato bituminoso è necessario preparare la superficie di stesa allo scopo di garantire una adeguata adesione all'interfaccia mediante l'applicazione, con dosaggi opportuni, di emulsioni bituminose aventi caratteristiche specifiche. A seconda che lo strato di supporto sia in misto granulare oppure in conglomerato bituminoso la lavorazione corrispondente prenderà il nome rispettivamente di mano di ancoraggio e mano d'attacco. Per mano di ancoraggio si intende una emulsione bituminosa a rottura lenta e bassa viscosità, applicata sopra uno strato in misto granulare prima della realizzazione di uno strato in conglomerato bituminoso. Scopo di tale lavorazione è quello di riempire i vuoti dello strato non legato irrigidendone la parte superficiale fornendo al contempo una migliore adesione per l'ancoraggio del successivo strato in conglomerato bituminoso.

Il materiale da impiegare a tale fine è rappresentato da una emulsione bituminosa cationica, le cui caratteristiche sono riportate in Tabella 9, applicata con un dosaggio di bitume residuo almeno pari a 1,0 Kg/m<sup>2</sup>.

**Tabella 9**

<b>Indicatore di qualità</b>	<b>Normativa</b>	<b>Unità di misura</b>	<b>Cationica 55%</b>
Polarità	CNR 99/84		positiva
Contenuto di acqua % peso	CNR 101/84	%	4 $\pm$ 2
Contenuto di bitume + flussante	CNR 100/84	%	55 $\pm$ 2
Flussante (%)	CNR 100/84	%	1-6
Viscosità Engler a 20 °C	CNR 102/84	°E	2-6
Sedimentazione a 5 g	CNR 124/88	%	< 5
Residuo bituminoso			
Penetrazione a 25 ° C	UNI EN 1426 CNR 24/71	dmm	> 70
Punto di rammollimento	UNI EN 1427 CNR 35/73	°C	> 30

Per mano d'attacco si intende una emulsione bituminosa a rottura media oppure rapida (in funzione delle

condizioni di utilizzo), applicata sopra una superficie di conglomerato bituminoso prima della realizzazione di un nuovo strato, avente lo scopo di evitare possibili scorrimenti relativi aumentando l'adesione all'interfaccia.

Le caratteristiche ed il dosaggio del materiale da impiegare variano a seconda che l'applicazione riguardi la costruzione di una nuova sovrastruttura oppure un intervento di manutenzione.

Nel caso di nuove costruzioni, il materiale da impiegare è rappresentato da una emulsione bituminosa cationica (al 60 % oppure al 65 % di legante), le cui caratteristiche sono riportate in Tabella 10, dosata in modo che il bitume residuo risulti pari a 0.30 Kg/m<sup>2</sup>.

**Tabella 10**

Indicatore di qualità	Normativa	Unità di misura	Cationica 60%	Cationica 65%
Polarità	CNR 99/84		positiva	positiva
Contenuto di acqua % peso	CNR 101/84	%	40 ± 2	3 ± 2
Contenuto di bitume + flussante	CNR 100/84	%	60 ± 2	65 ± 2
Flussante (%)	CNR 100/84	%	1-4	1-4
Viscosità Engler a 20 °C	CNR 102/84	°E	5-10	15-20
Sedimentazione a 5 g	CNR 124/88	%	< 8	< 8
Residuo bituminoso				
Penetrazione a 25 °C	UNI EN 1426 CNR 24/71	dmm	> 70	> 70
Punto di rammollimento	UNI EN 1427 CNR 35/73	°C	> 40	> 40

Qualora il nuovo strato venga realizzato sopra una pavimentazione esistente è suggerito, in particolare per autostrade e strade extraurbane principali, l'utilizzo di una emulsione bituminosa modificata avente le caratteristiche riportate in Tabella 11, dosata in modo che il bitume residuo risulti pari a 0.35 Kg/m<sup>2</sup>.

Prima della stesa della mano d'attacco l'Impresa dovrà rimuovere tutte le impurità presenti e provvedere alla sigillatura di eventuali zone porose e/o fessurate mediante l'impiego di una malta bituminosa sigillante.

**Tabella 11**

Indicatore di qualità	Normativa	Unità di misura	Modificata 70%
Polarità	CNR 99/84		positiva
Contenuto di acqua % peso	CNR 101/84	%	30 ± 1
Contenuto di bitume + flussante	CNR 100/84	%	70 ± 1
Flussante (%)	CNR 100/84	%	0
Viscosità Engler a 20 °C	CNR 102/84	°E	> 20
Sedimentazione a 5 g	CNR 124/88	%	< 5
Residuo bituminoso			
Penetrazione a 25 °C	UNI EN 1426 CNR 24/71	dmm	50-70
Punto di rammollimento	UNI EN 1427 CNR 35/73	°C	> 65
Ritorno elastico a 25 °C	UNI EN 13398	%	> 75

Nel caso di stesa di conglomerato bituminoso su pavimentazione precedentemente fresata, è ammesso l'utilizzo di emulsioni bituminose cationiche e modificate maggiormente diluite (fino ad un massimo del 55 % di bitume residuo) a condizione che gli indicatori di qualità (valutati sul bitume residuo) e le prestazioni richieste rispettino gli stessi valori riportati rispettivamente nella Tabella 10 e nella Tabella 11.

Ai fini dell'accettazione del legante per mani d'attacco, prima dell'inizio dei lavori, l'Impresa è tenuta a predisporre la qualificazione del prodotto tramite certificazione attestante i requisiti indicati ed a produrre copia dello studio prestazionale eseguito con il metodo ASTRA rilasciato dal produttore.

### ***Posa in opera delle miscele.***

La posa in opera dei conglomerati bituminosi verrà effettuata a mezzo di macchine vibrofinitrici in perfetto stato di efficienza e dotate di automatismi di autolivellamento.

Le vibrofinitrici devono comunque lasciare uno strato finito perfettamente sagomato, privo di sgranamenti, fessurazioni ed esente da difetti dovuti a segregazione degli elementi litoidi più grossi.

Nella stesa si deve porre la massima cura alla formazione dei giunti longitudinali preferibilmente ottenuti mediante tempestivo affiancamento di una striscia alla precedente.

Qualora ciò non sia possibile il bordo della striscia già realizzata deve essere spalmato con emulsione bituminosa cationica per assicurare la saldatura della striscia successiva.

Se il bordo risulterà danneggiato o arrotondato si deve procedere al taglio verticale con idonea attrezzatura.

I giunti trasversali derivanti dalle interruzioni giornaliere devono essere realizzati sempre previo taglio ed asportazione della parte terminale di azzeramento.

La sovrapposizione dei giunti longitudinali tra i vari strati deve essere programmata e realizzata in maniera che essi risultino fra di loro sfalsati di almeno 20 cm e non cadano mai in corrispondenza delle due fasce della corsia di marcia normalmente interessata dalle ruote dei veicoli pesanti.

Il trasporto del conglomerato dall'impianto di confezione al cantiere di stesa deve avvenire mediante mezzi di trasporto di adeguata portata, efficienti e veloci e comunque sempre dotati di telone di copertura per evitare i raffreddamenti superficiali eccessivi e formazione di crostoni.

La temperatura del conglomerato bituminoso all'atto della stesa controllata immediatamente dietro la finitrice deve risultare in ogni momento non inferiore a 140° C.

La stesa dei conglomerati deve essere sospesa quando le condizioni meteorologiche generali possono pregiudicare la perfetta riuscita del lavoro.

Gli strati eventualmente compromessi devono essere immediatamente rimossi e successivamente ricostruiti a spese dell'Impresa.

La compattazione dei conglomerati deve iniziare appena stesi dalla vibrofinitrice e condotta a termine senza interruzioni.

L'addensamento deve essere realizzato preferibilmente con rulli gommati.

Per gli strati di base e di binder possono essere utilizzati anche rulli con ruote metalliche vibranti e/o combinati, di idoneo peso e caratteristiche tecnologiche avanzate in modo da assicurare il raggiungimento delle massime densità ottenibili.

Per lo strato di usura può essere utilizzato un rullo tandem a ruote metalliche del peso massimo di 15t.

Si avrà cura inoltre che la compattazione sia condotta con la metodologia più adeguata per ottenere uniforme addensamento in ogni punto ed evitare fessurazioni e scorrimenti nello strato appena steso. La superficie degli strati deve presentarsi, dopo la compattazione, priva di irregolarità ed ondulazioni.

Un'asta rettilinea lunga 4 m posta in qualunque direzione sulla superficie finita di ciascuno strato deve aderirvi uniformemente; può essere tollerato uno scostamento massimo di 5 mm.

La miscela bituminosa dello strato di base verrà stesa dopo che sia stata accertata dalla Direzione Lavori la rispondenza della fondazione ai requisiti di quota, sagoma, densità e portanza indicati in progetto.

Prima della stesa del conglomerato bituminoso su strati di fondazione in misto cementato deve essere rimossa, per garantirne l'ancoraggio, la sabbia eventualmente non trattenuta dall'emulsione stesa precedentemente a protezione del misto cementato stesso. Nel caso di stesa in doppio strato essi devono essere sovrapposti nel più breve tempo possibile. Qualora la seconda stesa non sia realizzata entro le 24 ore successive tra i due strati deve essere interposta una mano di attacco di emulsione bituminosa in ragione di 0,3 Kg/m<sup>2</sup> di bitume residuo.

La miscela bituminosa del binder e del tappeto di usura verrà stesa sul piano finito dello strato sottostante dopo che sia stata accertata dalla Direzione dei Lavori la rispondenza di quest'ultimo ai requisiti di quota, sagoma, densità e portanza indicati in progetto.

### **Controlli**

I controlli si differenziano in funzione del tipo di strada.

Il controllo della qualità dei conglomerati bituminosi e della loro posa in opera deve essere effettuato mediante prove di laboratorio sui materiali costituenti, sulla miscela, sulle carote estratte dalla pavimentazione e con prove in situ.

## **Art. 5.9.1.2**

### **STRATI DI COLLEGAMENTO (BINDER) E DI USURA**

#### **Descrizione**

La parte superiore della sovrastruttura stradale sarà, in generale, costituita da un doppio strato di conglomerato bituminoso steso a caldo, e precisamente: da uno strato inferiore di collegamento (binder) e da uno strato superiore di usura, secondo quanto stabilito dalla Direzione dei Lavori.

Il conglomerato per ambedue gli strati sarà costituito da una miscela di pietrischetti, graniglie, sabbie ed additivi, secondo CNR, fascicolo IV/1953, mescolati con bitume a caldo, e verrà steso in opera mediante macchina vibrofinitrice e compattato con rulli gommati e metallici lisci.

I conglomerati durante la loro stesa non devono presentare nella loro miscela alcun tipo di elementi litoidi, anche isolati, di caratteristiche fragili o non conformi alle presenti prescrizioni del presente capitolato, in caso contrario a sua discrezione la Direzione dei Lavori accetterà il materiale o provvederà ad ordinare all'Appaltatore il rifacimento degli strati non ritenuti idonei.

#### **Materiali inerti**

Per il prelevamento dei campioni destinati alle prove di controllo dei requisiti di accettazione così come per le modalità di esecuzione delle prove stesse, valgono le prescrizioni contenute nel fascicolo IV delle

Norme C.N.R. 1953, con l'avvertenza che la prova per la determinazione della perdita in peso sarà fatta con il metodo Los Angeles secondo le norme del B.U. C.N.R. n° 34 (28.03.1973) anziché con il metodo Deval.

L'aggregato grosso (pietrischetti e graniglie) dovrà essere ottenuto per frantumazione ed essere ottenuto da elementi sani, duri, durevoli, approssimativamente poliedrici, con spigoli vivi a superficie ruvida, puliti ed esenti da polvere o da materiali estranei.

L'aggregato grosso sarà costituito da pietrischetti e graniglie che potranno anche essere di provenienza o natura petrografica diversa, purché alle prove appresso elencate, eseguite su campioni rispondenti alla miscela che si intende formare, risponda ai seguenti requisiti.

**Per strati di collegamento**

- perdita in peso alla prova Los Angeles eseguita sulle singole pezzature secondo le Norme ASTM C 131 - AASHO T 96, inferiore al 25%;
- indice dei vuoti delle singole pezzature, secondo CNR, fascicolo IV/1953, inferiore a 0.80;
- coefficiente di imbibizione, secondo CNR, fascicolo IV/1953, inferiore a 0.015;
- materiale non idrofilo, secondo CNR, fascicolo IV/1953.

Nel caso che si preveda di assoggettare al traffico lo strato di collegamento in periodi umidi o invernali, la perdita in peso per scuotimento sarà limitata allo 0.5%.

**Per strati di usura**

- perdita in peso alla prova Los Angeles eseguito sulle singole pezzature secondo le norme ASTM C 131 - AASHO T 96, inferiore od uguale al 20%;
- almeno un 30% in peso del materiale dell'intera miscela deve provenire da frantumazione di rocce che presentino un coefficiente di frantumazione minore di 100 e resistenza compressione, secondo tutte le giaciture, non inferiore a 140 N/mm<sup>2</sup>, nonché resistenza all'usura minima di 0.6;
- indice dei vuoti delle singole pezzature, secondo CNR, fascicolo IV/1953, inferiore a 0.85;
- coefficiente di imbibizione, secondo CNR, fascicolo IV/1953 inferiore a 0.015;
- materiale non idrofilo, secondo CNR, fascicolo IV/1953, con limitazione per la perdita in peso allo 0.5%.

In ogni caso i pietrischi e le graniglie dovranno essere costituiti da elementi sani, duri, durevoli, approssimativamente poliedrici, con spigoli vivi, a superficie ruvida, puliti ed esenti da polvere e da materiali estranei.

L'aggregato fino sarà costituito in ogni caso da sabbia naturale o di frantumazione che dovranno in particolare soddisfare ai seguenti requisiti:

- equivalente in sabbia determinato con la prova AASHO T 176 non inferiore al 55%;
- materiale non idrofilo, secondo CNR, fascicolo IV/1953 con le limitazioni indicate per l'aggregato grosso.

Nel caso non fosse possibile reperire il materiale della pezzatura 2- 5 mm necessario per la prova, la stessa dovrà essere eseguita secondo le modalità della prova Riedel-Weber con concentrazione non inferiore a 6.

Gli additivi minerali (fillers) saranno costituiti da polvere di rocce preferibilmente calcaree o da cemento, calce idrata, calce idraulica, polvere di asfalto e dovranno risultare alla setacciatura per via secca interamente passanti al setaccio n. 30 ASTM e per almeno il 65% al setaccio n° 200 ASTM.

Per lo strato di usura, richiesta della Direzione dei Lavori il filler potrà essere costituito da polvere di roccia asfaltica contenente il 6-8% di bitume ed alta percentuale di asfalteni con penetrazione Dow a 25° C inferiore a 150 dmm.

Per fillers diversi da quelli sopra indicati è richiesta la preventiva approvazione della Direzione dei Lavori in base a prove e ricerche di laboratorio.

**Legante**

Il bitume per gli strati di collegamento e di usura dovrà essere preferibilmente di penetrazione 60-70 salvo diverso avviso della Direzione dei Lavori in relazione alle condizioni locali e stagionali e dovrà rispondere agli stessi requisiti indicati per il conglomerato bituminoso di base.

**Miscela**

*1) Strato di collegamento (BINDER).*

La miscela degli aggregati da adottarsi per lo strato di collegamento dovrà avere una composizione granulometrica contenuta nel seguente fuso:

<b>Serie crivelli e setacci UNI</b>	<b>Miscela passante: % totale in peso</b>
Crivello 25	100
Crivello 15	65 - 100
Crivello 10	50 - 80
Crivello 5	30 - 60

Crivello 2	20 - 45
Crivello 0.4	7 - 25
Crivello 0.18	5 - 15
Crivello 0.075	4 - 8

Il tenore di bitume dovrà essere compreso tra il 4.5% e il 5.5% riferito al peso totale degli aggregati.

Esso dovrà comunque essere il minimo che consenta il raggiungimento dei valori di stabilità Marshall e compattezza di seguito riportati (UNI EN 12697-34).

Il conglomerato bituminoso dovrà avere i seguenti requisiti:

- il valore della stabilità Marshall eseguita a 60°C su provini costipati con 75 colpi di maglio per faccia, dovrà non risultare inferiore a 900 kg. (950 kg. per conglomerati Confezionati con bitume mod.); inoltre il valore della rigidità Marshall cioè il rapporto tra la stabilità misurata in kg. e lo scorrimento misurato in mm., dovrà essere superiore a 300;
- gli stessi provini per i quali viene determinata la stabilità Marshall dovranno presentare una percentuale di vuoti residui compresi fra il 3% ed il 7%.

La prova Marshall eseguita su provini che abbiano subito un periodo di immersione in acqua distillata per 15 giorni, dovrà dare un valore di stabilità non inferiore al 75% di quello precedentemente indicato.

Riguardo alle misure di stabilità e rigidità, sia per i conglomerati bituminosi di usura che per quelli tipo Binder, valgono le stesse prescrizioni indicate per il conglomerato di base.

#### 2) Strato di usura.

La miscela degli aggregati da adottarsi per lo strato di usura dovrà avere una composizione granulometrica contenuta nel seguente fuso:

<b>Serie crivelli e setacci UNI</b>	<b>Miscela passante: % totale in peso</b>
Crivello 15	100
Crivello 10	70 - 100
Crivello 5	43 - 67
Crivello 2	25 - 45
Crivello 0.4	12 - 24
Crivello 0018	7 - 15
Crivello 0.075	6 - 11

Il tenore di bitume dovrà essere compreso tra il 5.0% e il 6.5% riferito al peso totale degli aggregati.

Il coefficiente di riempimento con bitume dei vuoti intergranulari della miscela addensata non dovrà superare l'80%; il contenuto di bitume della miscela dovrà comunque essere il minimo che consente il raggiungimento dei valori di stabilità Marshall e compattezza di seguito riportata (UNI EN 12697-34).

Il conglomerato dovrà avere i seguenti requisiti:

- a) resistenza meccanica elevatissima, cioè capacità di sopportare senza deformazioni permanenti le sollecitazioni trasmesse dalle ruote dei veicoli sia in fase dinamica che statica, anche sotto le più alte temperature estive, e sufficiente flessibilità per poter seguire sotto gli stessi carichi qualunque assestamento eventuale del sottofondo anche a lunga scadenza; il valore della stabilità Marshall - Prova B.U. CNR n. 30 (15 marzo 1973) eseguita a 60°C su provini costipati con 75 colpi di maglio per faccia, dovrà non risultare inferiore a 1000 kg. (1050 kg. per conglomerato confezionato con bitume mod.); inoltre il valore della rigidità Marshall, cioè il rapporto tra la stabilità misurata in kg. e lo scorrimento misurato in mm., dovrà essere superiore a 300.

La percentuale dei vuoti dei provini Marshall, sempre nelle condizioni di impiego prescelte, deve essere compresa tra il 3% e il 6%.

La prova Marshall eseguita su provini che abbiano subito un periodo di immersione in acqua distillata per 15 giorni, dovrà dare un valore di stabilità non inferiore al 75% di quello precedentemente indicato;

- b) elevatissima resistenza all'usura superficiale;
- c) sufficiente ruvidezza della superficie tale da non renderla scivolosa;
- d) grande compattezza:

il volume dei vuoti residui a rullatura terminata dovrà essere compreso tra il 4% e 8%.

### **Formazione e confezione degli impasti**

Il conglomerato sarà confezionato mediante impianti fissi autorizzati, di idonee caratteristiche, mantenuti sempre perfettamente funzionanti in ogni loro parte.

La produzione di ciascun impianto non dovrà essere spinta oltre la sua potenzialità per garantire il perfetto essiccamento, l'uniforme riscaldamento della miscela ed una perfetta vagliatura che assicuri una idonea riclassificazione delle singole classi degli aggregati; resta pertanto escluso l'uso dell'impianto a scarico diretto.

L'impianto dovrà comunque garantire uniformità di produzione ed essere in grado di realizzare miscele del tutto rispondenti a quelle di progetto.

Il dosaggio dei componenti della miscela dovrà essere eseguito a peso mediante idonea apparecchiatura la cui efficienza dovrà essere costantemente controllata.

Ogni impianto dovrà assicurare il riscaldamento del bitume alla temperatura richiesta ed a viscosità uniforme fino al momento della miscelazione nonché il perfetto dosaggio sia del bitume che dell'additivo.

La zona destinata all'ammannimento degli inerti sarà preventivamente, e convenientemente sistemata per annullare la presenza di sostanze argillose e ristagni di acqua che possano compromettere la pulizia degli aggregati.

Inoltre i cumuli delle diverse classi dovranno essere nettamente separati tra di loro e l'operazione di rifornimento nei predosatori eseguita con la massima cura.

Si farà uso di almeno 4 classi di aggregati con predosatori in numero corrispondente alle classi impiegate.

Il tempo di miscelazione effettiva, che, con i limiti di temperatura indicati per il legante e gli aggregati, non dovrà essere inferiore a 25 secondi.

La temperatura degli aggregati all'atto della mescolazione dovrà essere compresa tra 150°C e 170°C, e quella del legante tra 150°C e 180°C, salvo diverse disposizioni della Direzione dei Lavori in rapporto al tipo di bitume impiegato e alle indicazioni tecniche del fornitore.

Per la verifica delle suddette temperature, gli essiccatori, le caldaie e le tramogge degli impianti dovranno essere muniti di termometri fissi perfettamente funzionanti e periodicamente tarati.

L'umidità degli aggregati all'uscita dell'essiccatore non dovrà di norma superare lo 0,5%.

### **Attivanti l'adesione**

Nella confezione dei conglomerati bituminosi dei vari strati potranno essere impiegate speciali sostanze chimiche attivanti l'adesione bitume-aggregato ("dopes" di adesività).

Esse saranno impiegate negli strati di base e di collegamento, mentre per quello di usura lo saranno ad esclusivo giudizio della Direzione dei Lavori quando la zona di impiego del conglomerato, in relazione alla sua posizione geografica rispetto agli impianti di produzione, è tanto distante da non assicurare, in relazione al tempo di trasporto del materiale, la temperatura di 130°C richiesta all'atto della stesa.

Si avrà cura di scegliere tra i prodotti in commercio quello che sulla base di prove comparative effettuate avrà dato i migliori risultati, e che conservi le proprie caratteristiche chimiche anche se sottoposto a temperature elevate e prolungate.

Il dosaggio sarà variabile in funzione del tipo di prodotto tra lo 0.3% e lo 0.6% rispetto al peso del bitume.

Tutte le scelte e le procedure di utilizzo dovranno essere approvate preventivamente dalla Direzione dei Lavori.

Tutti i prodotti e/o materiali impiegati, qualora possano essere dotati di marcatura CE secondo la normativa tecnica vigente, dovranno essere muniti di tale marchio.

## **Art. 5.9.2**

### **TAPPETO D'USURA IN CONGLOMERATO BITUMINOSO COLORATO**

#### **Descrizione**

Un conglomerato bituminoso, confezionato con un legante neutro, permette di ottenere una pavimentazione avente un aspetto naturale ed architettonico, un elevato valore ambientale (strade urbane, zone pedonali, marciapiedi, strade private, piste ciclabili, parcheggi, campi sportivi ecc.), migliorando la sicurezza del traffico in zone a rischio (aree di sosta, incroci, corsie di emergenza, ecc.) e la visibilità della superficie stradale (gallerie, ecc.).

#### **Aggregati**

L'aggregato grosso, con dimensioni (frazione > 4mm) deve essere costituito da elementi ottenuti dalla frantumazione di rocce lapidee, da elementi naturali tondeggianti, da elementi naturali tondeggianti frantumati, da elementi naturali a spigoli vivi. Tali elementi potranno essere di provenienza o natura petrografia diversa purché, per ogni tipologia, risultino soddisfatti i requisiti indicati nella seguente tabella:

Prova	Valore	Norma
Coefficiente Los Angeles	≤ 24 %	UNI EN 1097-2 CNR 34/73
Quantità di frantumato	100 %	\

Gli inerti dovranno essere di provenienza o natura petrografia tale da garantire le colorazioni richieste in fase di progetto.

La percentuale delle sabbie derivanti da frantumazione, che costituiscono parte dell'aggregato fino (frazione < 4mm), viene di volta in volta stabilita dalla Direzione dei Lavori. Non deve comunque essere inferiore al 70%. La restante parte è costituita da sabbie naturali di fiume.

Prova	Valore	Norma
Equivalentente in sabbia	≥ 65 %	UNI EN 933-8 CNR 27/72

### Additivo minerale

Qualora l'additivo minerale, proveniente dagli aggregati utilizzati per comporre la miscela di aggregati, dovrà essere integrato con dell'additivo derivante dalla macinazione di rocce e deve essere preferibilmente costituito da cemento o carbonato di calcio. L'additivo di integrazione dovrà soddisfare le seguenti specifiche.

Prova	Valore	Norma
Potere rigidificante - rapporto filler/bitume	1,2 ÷ 1,8	CNR 122/88
Passante in peso per via umida:		
Setaccio UNI 0.4 mm	100 %	UNI EN 933-1 CNR 75/80*
Setaccio UNI 0.18 mm	100 %	UNI EN 933-1 CNR 75/80*
Setaccio UNI 0.075 mm	85 %	UNI EN 933-1 CNR 75/80*

### Legante

Come legante, dovrà essere utilizzato un Legante Neutro. La quantità di legante sul peso totale degli inerti, dovrà essere compreso tra il 5% ÷ 6 % ± 0,25, in relazione alla curva granulometrica utilizzata.

Il legante è composto da due fasi, una solida ed una liquida. La fase solida va aggiunta per prima e richiede almeno 20 sec. di miscelazione con gli inerti caldi, dopodiché si aggiunge la fase liquida e si lascia miscelare per non meno di 20 sec.

Prova	Valore	Norma
Specifiche tecniche	Standard	Valori
Penetrazione a 25 °C	ASTM D 5	55 - 75
Punto di rammollimento °C	ASTM D 36	55 - 65
Punto di rottura (Fraass) °C	UNI EN 12593	≤ - 12
Viscosità dinamica a 160 °C (Pa	UNI EN 13302	0,20 - 0,60

### Miscela

La miscela di aggregati lapidei dovrà presentare salvo differente richiesta della Direzioni dei Lavori, una composizione granulometrica compresa all'interno dei due fusi di riferimento indicati nella seguente tabella:

<b>STRATO DI USURA LEGANTE NEUTRO</b>
---------------------------------------



<i>Serie crivelli e setacci UNI</i>	<i>% Passante</i>
Setaccio 15	100
Setaccio 10	70 - 90
Setaccio 5	40 - 60
Setaccio 2	25 - 38
Setaccio 0.4	10 - 20
Setaccio 0.18	8 - 15
Setaccio 0.075	6 - 10

Il conglomerato confezionato dovrà garantire i seguenti requisiti:

<b>Prova</b>	<b>Valore</b>	<b>Norma</b>
Stabilità Marshall	≥ 900 daN	UNI EN 12697-34 CNR 30/73
Stabilità Marshall Stabilità/Scorrimento	≥ 300 daN/mm	UNI EN 12697-34 CNR 30/73
Scorrimento Marshall	2mm. ÷ 5 mm	UNI EN 12697-34 CNR 30/73
Vuoti residui	3% ÷ 6 %	UNI EN 12697-8 CNR 39/73
Stabilità Marshall dopo 7 gg. di immersione in acqua	≥ 75%*	UNI EN 12697-34 CNR 149/92

*\* il valore deve essere inteso rispetto la prova Marshall tradizionale*

### **Confezionamento dei conglomerati bituminosi**

Devono essere utilizzati impianti fissi, automatizzati e di tipo discontinuo, approvati dalla Direzione dei Lavori, d'idonee caratteristiche, mantenuti perfettamente funzionanti con una costante e mirata manutenzione.

L'impianto deve essere di potenzialità produttiva proporzionata alle esigenze di produzione, deve inoltre garantire uniformità del prodotto ed essere in grado di produrre miscele rispondenti alle specifiche del progetto. L'Appaltatore dovrà avere un approvvigionamento costante e monitorato di tutti i materiali necessari.

La temperatura di stoccaggio degli aggregati lapidei al momento della miscelazione deve essere garantita (compresa tra i 130°C e i 150°C). Dopo che è avvenuto lo scarico degli aggregati nel mescolatore, dovrà essere aggiunto il legante neutro.

L'immissione del legante neutro deve avvenire mediante dispositivi meccanici servo assistiti collegati all'impianto di produzione, in modo tale da garantire con precisione la quantità prevista, anche in presenza di variazioni della quantità della miscela prodotta. Qualora non fosse possibile disporre l'impianto di un sistema automatizzato, sarà possibile aggiungere il legante manualmente attraverso lo sportello del mescolatore all'impianto, solo dopo approvazione da parte della Direzione dei Lavori.

La produzione del conglomerato bituminoso neutro dovrà avvenire rispettando lo schema seguente:

1. scarico degli inerti nel mescolatore,
2. aggiunta della quantità prestabilita di legante neutro (fase solida),
3. lasciare mescolare per non meno di 20",
4. aggiunta della quantità prestabilita di legante neutro (fase liquida),
5. lasciare mescolare per non meno di 20",
6. scaricare il conglomerato.

Risulta molto importante, prima di iniziare la produzione del conglomerato neutro, pulire al meglio il mescolatore ed il silos di stoccaggio dalle tracce di bitume nero che potrebbero in qualche modo inquinare il colore neutro finale del conglomerato. Tale pulizia può essere eseguita effettuando alcune mescole utilizzando esclusivamente gli inerti caldi senza l'aggiunta di nessun tipo di legante, sino a quando gli inerti che escono dal mescolatore risultano perfettamente puliti.

Tutti i prodotti e/o materiali impiegati, qualora possano essere dotati di marcatura CE secondo la normativa tecnica vigente, dovranno essere muniti di tale marchio.

### **Art. 5.9.3 TRATTAMENTI SUPERFICIALI**

Immediatamente prima di dare inizio ai trattamenti superficiali di prima o di seconda mano, l'Impresa delimiterà i bordi del trattamento con un arginello in sabbia onde ottenere i trattamenti stessi profilati ai margini.

Ultimato il trattamento resta a carico dell'Impresa l'ulteriore profilatura mediante asportazione col piccone delle materie esuberanti e colmatura delle parti mancanti col pietrischetto bituminoso.

#### **Art. 5.9.3.1 Trattamento con emulsione a freddo**

Preparata la superficie da trattare, si procederà all'applicazione dell'emulsione bituminosa al 55%, in ragione, di norma, di kg 3 per metro quadrato.

Tale quantitativo dovrà essere applicato in due tempi.

In un primo tempo sulla superficie della massicciata dovranno essere sparsi kg 2 di emulsione bituminosa e  $\text{dm}^3$  12 di graniglia da mm 10 a mm. 15 per ogni metro quadrato.

In un secondo tempo, che potrà aver luogo immediatamente dopo, verrà sparso sulla superficie precedente il residuo di kg 1 di emulsione bituminosa e  $\text{dm}^3$  8 di graniglia da mm 5 a mm 10 per ogni metro quadrato.

Allo spargimento della graniglia seguirà una leggera rullatura, da eseguirsi preferibilmente con rullo compressore a tandem, per ottenere la buona penetrazione della graniglia negli interstizi superficiali della massicciata.

Lo spargimento dell'emulsione dovrà essere eseguito con spanditrici a pressione che garantiscano l'esatta ed uniforme distribuzione, sulla superficie trattata, del quantitativo di emulsione prescritto per ogni metro quadrato di superficie nonché, per la prima applicazione, la buona penetrazione nel secondo strato della massicciata fino a raggiungere la superficie del primo, si da assicurare il legamento dei due strati.

Lo spandimento della graniglia o materiale di riempimento dovrà essere fatto con adatte macchine che assicurino una distribuzione uniforme.

Per il controllo della qualità del materiale impiegato si preleveranno i campioni con le modalità stabilite precedentemente.

Indipendentemente da quanto possa risultare dalle prove di laboratorio e dal preventivo benessere da parte della Direzione dei Lavori sulle forniture delle emulsioni, l'Impresa resta sempre contrattualmente obbligata a rifare tutte quelle applicazioni che, dopo la loro esecuzione, non abbiano dato soddisfacenti risultati, e che sotto l'azione delle piogge abbiano dato segni di rammollimento, stemperamento o si siano dimostrate soggette a facile asportazione mettendo a nudo la sottostante massicciata.

#### **Art. 5.9.3.2 Trattamento con bitume a caldo**

Il trattamento con bitume a caldo, su pavimentazioni bitumate, sarà fatto utilizzando almeno  $1 \text{ Kg/m}^2$  di bitume, dopo una accurata ripulitura, fatta esclusivamente a secco, della pavimentazione esistente.

Gli eventuali rappezzi che si rendessero necessari, saranno eseguiti con la stessa tecnica a cura e spese dell'Impresa.

L'applicazione di bitume a caldo sarà eseguita sul piano viabile perfettamente asciutto ed in periodo di caldo secco.

Ciò implica che i mesi più favorevoli sono quelli da maggio a settembre e che in caso di pioggia il lavoro si debba sospendere.

Il bitume sarà riscaldato a temperatura fra  $160^\circ\text{C}$  e  $180^\circ\text{C}$  entro adatte caldaie che permettono il controllo della temperatura stessa.

L'applicazione dovrà essere fatta mediante spanditrice a pressione in modo tale da garantire l'esatta distribuzione con perfetta uniformità su ogni metro quadrato del quantitativo di bitume prescritto.

Con tale applicazione, debitamente ed immediatamente ricoperta di graniglia di pezzatura corrispondente per circa il 70% alle massime dimensioni prescritte ed in quantità di circa  $\text{m}^3$  1,20 per  $100 \text{ m}^2$ , dovrà costituirsi il manto per la copertura degli elementi pietrosi della massicciata precedentemente trattata con emulsione bituminosa.

Allo spandimento della graniglia seguirà una prima rullatura con rullo leggero e successivamente altra rullatura con rullo di medio tonnellaggio, non superiore alle t. 14, in modo da ottenere la buona penetrazione del materiale nel bitume.

Per il controllo della qualità del materiale impiegato, si preleveranno i campioni con le modalità prescritte. Verificandosi in seguito affioramenti di bitume ancora molle, l'Impresa provvederà, senza ulteriore compenso, allo spandimento della conveniente quantità di graniglia nelle zone che lo richiedano, procurando che essa abbia ad incorporarsi nel bitume a mezzo di adatta rullatura leggera, in modo da saturarla completamente.

L'Impresa sarà obbligata a rifare, a sua cura, tutte quelle parti della pavimentazione che per cause qualsiasi dessero indizio di cattiva o mediocre riuscita e cioè presentassero accentuate deformazioni della sagoma stradale, ovvero ripetute abrasioni superficiali non giustificate dalla natura e dalla intensità del traffico.

La Stazione Appaltante si riserva la facoltà di variare le modalità esecutive di applicazione del bitume a caldo, senza che per questo l'Appaltatore possa sollevare eccezioni ed avanzare particolari richieste di compensi.

Tanto nei trattamenti di prima mano con emulsione bituminosa, quanto in quelli di seconda mano con bitume a caldo, l'Impresa è obbligata a riportare sul capostrada la graniglia eventualmente non incorporata. Quella che decisamente non può essere assorbita andrà raccolta e depositata nelle piazzole, rimanendo di proprietà della Stazione Appaltante.

Gli oneri di cui sopra sono compresi e compensati nei prezzi di Elenco e pertanto nessun maggior compenso spetta all'Impresa per tale titolo.

### **Art. 5.9.3.3 Trattamento a caldo con bitume liquido**

Il bitume liquido da impiegare per esecuzione di trattamenti dovrà essere quello ottenuto con flussaggio di bitume a penetrazione 100 ÷ 120 e costituito, se di tipo 150/300 per almeno l'80% da bitume, se di tipo 350/700 per almeno l'85% da bitume e per la restante parte, in ambedue i casi, da olio di catrame.

I bitumi liquidi, da impiegarsi per l'esecuzione di trattamenti superficiali, dovranno avere le caratteristiche prescritte dal fascicolo n. 7 delle norme del C.N.R del 1957.

Il tipo di bitume liquido da impiegarsi sarà prescritto dalla Direzione dei Lavori tenendo conto che per la temperatura ambiente superiore ai 15°C si dovrà dare la preferenza al bitume liquido 350/700, mentre invece con temperatura ambiente inferiore dovrà essere impiegato quello con viscosità 150/300.

In nessun caso si dovrà lavorare con temperature ambienti inferiori agli 8°C. Con le consuete modalità si procederà al prelievo dei campioni prima dell'impiego, i quali verranno sottoposti all'analisi presso Laboratori Ufficiali.

Il vecchio manto bituminoso dovrà essere sottoposto ad una accurata operazione di depolverizzazione e raschiatura della superficie, mediante spazzoloni, scope metalliche e raschietti.

Preparata la tratta da sottoporre a trattamento sarà distribuito sulla superficie, con distribuzione a pressione, il bitume liquido nella quantità media di 1 Kg/m<sup>2</sup> previo suo riscaldamento a temperatura tra i 100°C e 110°C entro adatti apparecchi che permettano il controllo della temperatura stessa.

La distribuzione del bitume dovrà avvenire con perfetta uniformità su ogni metro quadrato nel quantitativo di bitume prescritto.

Dovranno evitarsi in modo assoluto le chiazze e gli eccessi di bitume, rimanendo stabilito che le aree così trattate dovranno essere raschiate e sottoposte a nuovo trattamento a totale spesa dell'Impresa.

Immediatamente dopo lo spandimento del bitume, la superficie stradale dovrà essere ricoperta con pietrischetto in ragione di litri 20 per metro quadrato, di cui litri 17 dovranno essere di pezzatura rigorosa da mm 16 a mm 18 e litri 3 di graniglia da mm 2 a mm 4.

Pertanto, gli ammannimenti rispettivi di pietrischetto e di graniglia su strada, dovranno essere fatti a cumuli alternati rispondenti singolarmente alle diverse pezzature e nei volumi rispondenti ai quantitativi fissati.

I quantitativi di pietrischetto e di graniglia così ammanniti verranno controllati con apposite misurazioni da eseguirsi prima dell'inizio della bitumatura.

Il pietrischetto della pezzatura più grossa verrà sparso uniformemente sulla superficie bitumata ed in modo che gli elementi siano fra di loro a stretto contatto.

Dopo pochi passaggi di rullo pesante si procederà al conguaglio delle eventuali irregolarità di sparsa del pietrischetto suddetto, facendo le opportune integrazioni e, quindi, si procederà allo spargimento della graniglia minuta ad intasamento dei vuoti rimasti fra gli elementi del pietrischetto precedentemente sparso.

Allo spandimento completo del pietrischetto e della graniglia seguirà la rullatura con rullo pesante, in modo da ottenere la buona penetrazione del materiale nel bitume.

Si dovrà aver cura che il pietrischetto e la graniglia, all'atto dello spargimento, siano bene asciutti ed in precedenza riscaldati dal sole rimanendo vietato l'impiego di materiale umido.

I tratti sottoposti a trattamento dovranno rimanere chiusi al traffico per almeno 18 ore.

L'Impresa provvederà a sua cura e spese all'apposizione di cartelli di segnalazione, cavalletti, ecc., occorrenti per la chiusura al traffico delle estese trattate.

Il pietrischetto, che risulterà non incorporato nel bitume, per nessun motivo potrà essere impiegato in trattamenti di altre estese di strada.

Infine l'Impresa provvederà, con i propri operai, alla esatta profilatura dei bordi della nuova pavimentazione, al ricollocamento in opera delle punteggiature marginali spostate dal compressore, nonché alla raschiatura ed eventuale pulitura di zanelle, di cordonate, di marciapiedi, imbrattati durante l'esecuzione dei lavori, essendo tali oneri stati compresi nella determinazione dei prezzi di Elenco.

Si pattuisce che quelle aree di trattamento che in prosieguo di tempo risultassero difettose, ovvero prive di penetrazione di pietrischetto e di graniglia, saranno dall'Appaltatore sottoposte, a totale sua spesa, ad un nuovo ed analogo trattamento.

#### **Art. 5.9.3.4**

### **TRATTAMENTO DI RESINATURA PER PISTA CICLABILE**

#### **Descrizione**

Realizzazione di Trattamento di resinatura eseguito su marciapiedi, piste ciclabili, parcheggi etc. in conglomerato bituminoso, denominata **TIPO "ASPHALT COAT"** consistente nella fornitura e posa di resine acriliche a base d'acqua, modificate con cariche di quarzo per rendere la superficie resistente allo scivolamento, su applicazioni aperte al traffico veicolare con alta intensità di traffico con 3 mani di copertura con ASPHALT COAT TRAFFIC HB 136 (resina acrilica in base acquosa bi-componente, a base neutra, idrosolubile, a base di polimeri acrilici e cariche a granulometria mista per elevata resistenza all'abrasione ed usura - VOC del prodotto: 10). Incidenza totale delle 3 mani di circa kg 1,80/mq. Resistenza al derapaggio secondo la norma UNI-EN 1436 certificata a 55 SRT su superfici molto usurate. Colorazione della resina con Toner specifico AsphaltCoat con tonalità a scelta della DL. nella fascia TONER STD Applicazione realizzata a spruzzo con pompa a membrana a bassa pressione e non airlees, per evitare la separazione dei componenti durante la spruzzatura

#### **Campi d'impiego:**

Superfici soggette ad elevata intensità di traffico veicolare su supporti in asfalto e in CLS (sia nuove che già trattate).

Le superfici devono essere perfettamente pulite, asciutte, ben spolverate, prive di olio, grassi o cere.

#### **Applicazione:**

Tipi di applicazione: spruzzo misto aria, pennello, rullo.

Diluizione con acqua di rubinetto 0-3% quando si applica con temperature oltre i 25° C.

Applicare a con T. Ambiente tra +7°C e +35° C e con U.R.< 75%.

#### **Catalisi:**

1 Confezione di Catalizzatore Traffic HB 136 2 da kg 1 per ogni Confezione di Traffic HB 136 1 da kg 25

#### **Note d'uso:**

Mescolare bene AsphaltCoat Traffic HB 136 con TONER AsphaltCoat scelto.

Non applicare il prodotto nel caso siano previste piogge imminenti o con tempo piovoso.

Applicare a spruzzo sulle grandi superfici.

Applicare a pennello o rullo per piccole superfici.

Applicare 250-300 micron di film secco.

Essiccazione a temperatura ambiente.

Arieggiare i locali durante e dopo l'applicazione in caso di uso in ambienti interni.

Lavare con acqua di rubinetto gli attrezzi e le apparecchiature subito dopo l'uso.

#### **Stoccaggio:**

In confezione originale chiusa, con temperatura tra +5°C e +35°C, in luogo aerato, lontano da fonti di calore; teme il gelo.

#### **Di seguito si elenca l'attrezzatura necessaria per una corretta applicazione delle resine tipo AsphaltCoat :**

##### Fase di mescolazione:

- Trapano ad aria compressa
- Trapano miscelatore

- Compressore ad aria (capace di fornire minimo 0.3 metri cubi/min. di aria continua a 60-80 psi. -4.0 –5.5 atm-).

Fase di mascheratura:

- Nastro adesivo in carta
- Rivestimento in plastica/carta/legno

Fase di spruzzatura:

- Pompa a bassa pressione
- Pistola spruzzatrice
- Scopa a setole morbide
- Guanti

**FASE DI MESCOLAZIONE:**

ISTRUZIONI

1° FASE:

- Scegliere il TONER\* desiderato da applicare dalla vasta gamma di tonalità del catalogo colori AsphaltCoat.
- Agitare il TONER\* AsphaltCoat ed agitare la resina neutra AsphaltCoat in modo da mescolare i pigmenti e gli additivi.

2° FASE:

Aggiungere il contenuto di AsphaltCoat parte 2 (catalizzatore) nel secchio della resina neutra AsphaltCoat parte 1

IMPORTANTE:

Ricordarsi di aggiungere AsphaltCoat parte 2 (catalizzatore), quando si usa AsphaltCoat Base HB 102 o AsphaltCoat Traffic HB 136.

3° FASE:

- Aggiungere dell'acqua, normalmente in queste quantità per prodotto:
  - a. AsphaltCoat Base HB 102: Aggiungere massimo 3,5 litri
  - b. AsphaltCoat Traffic HB 136: Aggiungere massimo 2,5 litri
  - c. AsphaltCoat Bike HB 106: • Aggiungere massimo 2,5 litri
  - (Vedi le specifiche sulle schede tecniche).

IMPORTANTE:

La quantità d'acqua può eventualmente variare rispetto la temperatura esterna. Per avere ulteriori informazioni in caso di clima freddo o caldo chiedere direttamente al produttore.

Mescolare, usando un trapano miscelatore.

4° FASE:

- Mescolare a fondo, usando un trapano miscelatore ad alta potenza per 3 minuti.
- Il prodotto opportunamente miscelato non presenterà alcun segno di separazione del colore e non avrà al suo interno alcun grumo di aggregato.

5° FASE:

- Aggiungere il contenuto di AsphaltCoat TONER nel secchio della resina neutra AsphaltCoat e mescolare

con vigore, usando un trapano miscelatore.

- Accertarsi di aver eliminato eventuali grumi di materiale non miscelato prima dell'applicazione.

6° FASE:

- Versare la resina colorata nel bidone nero, sigillarlo, attaccare i tubi nella pompa a bassa pressione e preparare la pistola spruzzatrice, aggancianola ai tubi della pompa.

## **FASE DI SPRUZZATURA:**

ISTRUZIONI

7° FASE:

- Sporco, detriti, acqua ferma e/o contaminanti vari, presenti sulla superficie da colorare, compromettono l'adesione di AsphaltCoat.
- Perciò, prima di iniziare la spruzzatura, pulire accuratamente la superficie da trattare con una scopa e/o un soffiatore ad aria compressa; in caso di superfici particolarmente sporche, usare una macchina pulitrice. Aree che contengono contaminanti chimici, come i fluidi di un veicolo, devono essere trattate con una soluzione sgrassante.

La corretta rimozione dei contaminanti con una soluzione sgrassante, è necessario Assicurarsi che la superficie sia completamente asciutta prima di applicare il prodotto.

## **FASE DI MASCHERATURA:**

ISTRUZIONI

8° FASE:

- Mascherare le parti in cui la colorazione non è prevista, usando del nastro in carta (vedi foto a fianco), teli di plastica, teloni, pannelli in legno, carta o altro

## **FASE DI SPRUZZATURA:**

ISTRUZIONI

9° FASE:

- Tenere la pistola spruzzatrice 60/80 cm di distanza dalla superficie da trattare ed applicare la resina con un movimento circolare. Quando si applica trasversalmente il prodotto è consentita la sovrapposizione sul bordo bagnato per circa 5 cm.

**IMPORTANTE:**

Prima di spruzzare, assicurarsi di sapere come utilizzare propriamente l'attrezzatura consultare quindi i manuali di funzionamento inclusi con l'attrezzatura.

10° FASE:

- Con una scopa a setole morbide, procedere con movimenti perpendicolari tra loro per distribuire uniformemente il prodotto sulla superficie e per rimuovere quello in eccesso. Passare con la scopa il più vicino possibile al prodotto spruzzato ed evitare un eccessivo spazzolamento che si tradurrà in una variazione di colore sulla superficie. Spazzolare in diverse direzioni. Il prodotto applicato correttamente dovrebbe avere una consistenza uniforme ed un colore senza segni di lavorazione. L'ultima stesa di spruzzatura serve solo per dare un aspetto più omogeneo.

NB : Nel caso si utilizzino asfalti porosi e si voglia mantenere la texture originale del conglomerato, la spazzolatura non deve essere effettuata

## **FASE DI SPRUZZATURA:**

### **ULTERIORI PASSAGGI**

Una volta asciutto al tatto, la stesa successiva (2 o 3 mani) può essere spruzzata perpendicolare al livello precedente utilizzando la stessa procedura.

Il cambiamento di direzione della pistola spruzzatrice per ogni strato aiuterà ad uniformare il prodotto. Ogni ulteriore strato di rivestimento spruzzato deve essere spazzolato o, su supercifi piane, rullato o solo spruzzato.

### **Art. 5.9.4**

## **PAVIMENTO IN ASFALTO STAMPATO PLASTIFICATO PER ATTRAVERSAMENTI**

### **Descrizione**

Realizzazione di rialzo stradale in asfalto stampato plastificato con sistemi di resinature a base di miscele, su strade di elevato traffico e resistente all'usura del transito dei mezzi pesanti, con caratteristica di grande visibilità anche in caso di condizioni atmosferiche sfavorevoli, garantito 3 anni dal collaudo, secondo le seguenti modalità:

### **MODO DI ESECUZIONE**

fase 1: Imprimitura: un team di operatori stende il tappetino d'usura (granulometria max 0-6/0-8) per uno spessore minimo di cm 3. Il manto dovrà essere compattato con una leggera rullatura che avrà l'importante compito di uniformare e livellare la superficie da trattare. Una volta terminata la fase di asfaltatura, interviene la squadra specializzata addetta alla stampa che dovrà verificare l'idoneità del manto e quindi procedere con il posizionamento delle matrici in acciaio sul manto ancora caldo a circa 80°C; a questo punto le matrici vengono impresse nell'asfalto mediante il passaggio di un potente compattatore vibrante di circa 450 kg. Terminata la fase di stampa le matrici vengono rimosse e riposizionate secondo lo sviluppo del progetto, o disegno a scelta della D.L..

fase 2: esecuzione di prima mano di colorazione con resine metacrilate tricomponenti ad alto grado di protezione da intemperie e agenti chimici, posata con apposita macchina a spruzzo con sistema di miscelazione e catalisi esterna, spessore 1,5 mm 1,5 kg/mq fase 3: posa di rivestimento plastico per la realizzazione della seconda mano a rullo con miscela di bicomponenti e tricomponenti estrusi a freddo con finitura antisdrucchiolo, spessore 1,5 mm 1,5 kg/mq fase 4: fornitura e posa in opera di strisce bianche, dimensioni 0,5x3,0 m, realizzate in opera con due mani a rullo con miscela di bicomponenti e tricomponenti estrusi a freddo con finitura antisdrucchiolo e rifrangente spessore 3 mm 2,8/3,0 kg/mq fase 5: fornitura e posa in opera di termoplastico preformato di colore giallo, dimensioni 50x50 cm, da posare a caldo in corrispondenza delle rampe fase 6: alla fine del processo di indurimento della resina si applica una ulteriore resina trasparente che ha un potere protettivo (sali, oli, carburanti nebbia salina, gelo). La finitura della pavimantazione renderà la superficie impermeabile e ruvida mantenendo alti i parametri dell'antiskid

Vantaggi garantiti:

antiskid

visibilità garantita in condizioni meteo sfavorevoli

risparmio della manutenzione

brillantezza dei colori

elevata rifrangenza dei passaggi pedonali (300 mc/dl)

Il processo di lavorazione relativo alla stampa è lo stesso dell'asfalto stampato classico, la miglioria apportata riguarda il trattamento colorato, infatti il disegno scelto viene rivestito con un mix di prodotti bicomponenti estrusi a freddo (resa 1.9/2.7 kg/mq) per garantire una maggiore durata alla pavimentazione per un uso esclusivamente carrabile.

## **CAPITOLO 5.10**

### **SEGNALETICA VERTICALE**

#### **Art. 5.10.1**

### **SEGNALETICA VERTICALE**

Tutti i segnali stradali, nonché i sostegni ed i relativi basamenti di fondazione dovranno essere conformi per tipi, forme, dimensioni, colori e caratteristiche alle prescrizioni del Regolamento di esecuzione ed attuazione del Nuovo Codice della Strada approvato con D.P.R. del 16 dicembre 1992 n. 495 e successive modifiche ed integrazioni ed alle relative figure e tabelle allegate che ne fanno parte integrante e comunque alle norme in vigore al momento dell'esecuzione dei lavori..

Si richiamano alcune disposizioni del DPR 495/92 per l'impiego di pellicole retroriflettenti (classe 2).

- 1) le disposizioni dell'art. 79, comma 12 del DPR 16.12.1992 n. 495 richiedono l'impiego di pellicole retroriflettenti ad elevata risposta luminosa (classe 2) per i seguenti segnali:
  - DARE PRECEDENZA
  - FERMARSI E DARE PRECEDENZA
  - DARE PRECEDENZA A DESTRA
  - DIVIETO DI SORPASSO
  - SEGNALI DI PREAVVISO E DI DIREZIONE DI NUOVA INSTALLAZIONE
- 2) Le pellicole di classe 2 sono facoltative per i seguenti segnali:
  - DIVIETO DI ACCESSO
  - LIMITI DI VELOCITÀ
  - DIREZIONE OBBLIGATORIA
  - DELINEATORI SPECIALI
- 3) La scelta della pellicola retroriflettente per tutti gli altri segnali viene indicata dall'Ente Stradale in relazione all'importanza del segnale, alla sua ubicazione e soprattutto alla sua altezza sul piano stradale.

Tutti i segnali circolari, triangolari, targhe, frecce, nonché i sostegni ed i relativi basamenti di fondazione dovranno essere costruiti e realizzati sotto la completa responsabilità dell'Impresa, in modo tale da resistere alla forza esercitata dal vento alla velocità di almeno 150 km/h.

#### **Art. 5.10.2**

### **PELLICOLE RETRORIFLETTENTI**

#### **Accertamento dei livelli di qualità**

Le caratteristiche delle pellicole retroriflettenti devono essere verificate esclusivamente attraverso prove da eseguire presso uno dei seguenti laboratori:

- Laboratori dotati di idonee attrezzature previste dal presente disciplinare tecnico, che abbiano acquisita apposita autorizzazione dal Ministero LL.PP., così come modificato dal D.M. 11/07/2000 pubblicato sulla G.U. n°234 del 6.10.2000.

I produttori di pellicole retroriflettenti e degli inchiostri idonei alla stampa serigrafica delle stesse, dovranno tenere a disposizione i certificati di conformità relativi ad esse rilasciati da uno dei laboratori prima indicati e, ove richiesto, esibirne copia a garanzia delle forniture effettuate; per poter accedere all'accertamento dei livelli di qualità presso il laboratorio prescelto dovranno allegare alla domanda una dichiarazione autenticata che i campioni consegnati per le prove derivano da materiale di loro ordinaria produzione e allegarne copia al certificato di conformità delle pellicole retroriflettenti di cui costituiscono parte integrante.

La certificazione, la cui data di rilascio non deve essere anteriore di oltre cinque anni, dovrà essere presentata nella sua stesura integrale; in essa tutte le prove dovranno essere chiaramente e dettagliatamente specificate e dovrà essere dichiarato che le prove stesse sono state eseguite per l'intero ciclo sui medesimi campioni e per tutti i colori previsti dalla Tabella I contenuta nel disciplinare Tecnico di



seguito indicato. Dalle certificazioni dovrà risultare la rispondenza alle caratteristiche fotometriche, colorimetriche ed il superamento delle prove tecnologiche previste dal disciplinare tecnico approvato con decreto del 31.03.95 del Ministero dei LL.PP.

Inoltre gli stessi produttori devono rilasciare agli acquirenti una dichiarazione che i prodotti commercializzati corrispondono, per caratteristiche e qualità ai campioni sottoposti a prove.

Il certificato di conformità dovrà essere riferito, oltre alle pellicole retroriflettenti colorate in origine, alle stesse pellicole serigrafate in tutte le combinazioni dei colori standard previste dal Regolamento di attuazione del Codice della Strada; il tipo di inchiostro utilizzato dovrà essere inoltre esplicitamente dichiarato.

## **Definizioni**

### **2.1 Pellicola di classe 1**

A normale risposta luminosa con durata di anni 7.

Il coefficiente areico di intensità luminosa deve rispondere ai valori minimi prescritti dal "disciplinare" approvato dal Ministro dei LL.PP. e deve mantenere almeno il 50% dei suddetti valori per il periodo minimo di 7 anni di normale esposizione all'esterno in condizioni medio-ambientali.

Per la vita utile del segnale valori inferiori devono essere considerati insufficienti.

### **2.2 Pellicola di classe 2**

Ad alta risposta luminosa con durata di anni 10.

Il coefficiente areico di intensità luminosa deve rispondere ai valori minimi prescritti dal "disciplinare" approvato dal Ministro dei LL.PP. e deve mantenere almeno l'80% dei suddetti valori per il periodo minimo di 10 anni di normale esposizione all'esterno in condizioni medio-ambientali.

Per la vita utile del segnale valori inferiori devono essere considerati insufficienti.

### **2.3 Pellicole sperimentali**

Come punto 2.2, aventi caratteristiche prestazionali grandangolari superiori (da utilizzarsi in specifiche situazioni stradali di tipo sperimentale) La pellicola grandangolare dovrà essere dotata di un sistema anticondensa la cui caratteristica è definita da un angolo di contatto delle gocce d'acqua, sul segnale, non superiore a 25°, verificata con strumenti per la misura delle tensioni superficiali "Kruss" con acqua distillata ed alla temperatura di 22° C. In tal caso tali caratteristiche dovranno essere attestate da apposito certificato.

### **2.4 Pellicole stampate.**

Gli inchiostri trasparenti e coprenti utilizzati per la stampa serigrafica delle pellicole retroriflettenti devono presentare la stessa resistenza agli agenti atmosferici delle pellicole.

Le ditte costruttrici dei segnali dovranno garantire la conformità della stampa serigrafica alle prescrizioni della ditta produttrice della pellicola retroriflettente.

I colori stampati sulle pellicole di classe 1 e classe 2 devono mantenere le stesse caratteristiche fotometriche e colorimetriche previste.

### **2.5 Pellicola di tipo A**

Pellicole retroriflettenti termoadesive. Private del foglio protettivo dell'adesivo, si applicano a caldo e sottovuoto sui supporti per la segnaletica stradale.

### **2.6 Pellicola di tipo B**

Pellicole retroriflettenti autoadesive. Private del foglio protettivo dell'adesivo, si applicano mediante pressione manuale ovvero con attrezzature idonee sui supporti per la segnaletica stradale.

### **2.7 Limite colorimetrico**

Linea (retta) nel diagramma di cromaticità (C.I.E. 45.15.200) che separa l'area di cromaticità consentita da quella non consentita.

### **2.8 Individuazione delle pellicole retroriflettenti**

I produttori delle pellicole retroriflettenti, rispondenti ai requisiti di cui al presente disciplinare tecnico, dovranno provvedere a rendere riconoscibile a vista quelle con durata di 7 anni, mediante contrassegno integrato con la struttura interna della pellicola, inasportabile, non contraffattibile e visibile per tutto il periodo di durata, contenente il marchio o il logotipo del fabbricante e la dicitura "7 anni".

Nelle certificazioni di conformità dovrà anche essere comprovato, previ controlli specifici, che il marchio di individuazione delle pellicole sia effettivamente integrato nella struttura interna del materiale, inasportabile e perfettamente visibile anche dopo le prove di invecchiamento.

I fabbricanti dei segnali stradali dovranno curare, e gli Enti acquirenti accertare, che su ogni porzione di pellicola impiegata per realizzare ciascun segnale compaia, almeno una volta, il suddetto contrassegno.

Non potranno pertanto essere utilizzate sui segnali stradali pellicole retroriflettenti a normale risposta luminosa sprovviste del marchio anzidetto.

## 2.9 Verifica dei livelli di qualità delle pellicole fornite

L'accertamento dei livelli di qualità delle pellicole retroriflettenti, in sede di verifica della fornitura da parte della D.L., potrà essere effettuato sottoponendo i provini di pellicola all'intero ciclo di prove previsto dal Disciplinare tecnico approvato con D.M. LL.PP. del 31.03.95.

L'accertamento potrà essere effettuato sottoponendo i provini di pellicola all'intero ciclo di prove previsto dal Disciplinare tecnico (Certificazione integrale di riscontro dei valori del Certificato originale di Conformità), ovvero si potranno sottoporre a singole prove campioni di pellicole tal quali, prima di essere applicate ai cartelli ed ai pannelli stradali, o gli stessi segnali stradali (Certificazione parziale di verifica agli standard minimi prescritti).

Nel caso in cui la D.L. richieda la Certificazione integrale o parziale di campioni di pellicole tal quali, si dovrà inviare ad uno dei Laboratori autorizzati, un quantitativo di pellicola la cui superficie minima complessiva per ogni colore, determinata in centimetri quadrati, corrisponda a quella indicata nella seguente tabella:

CARATTERISTICHE delle pellicole	PROVE PRESCRITTE dal Disciplinare Tecnico	N° PROVINI x ogni colore	DIMENS. in cm	SUPERFICIE In cmq
Colorimetriche	Coordinate tricromatiche	3	15*15	675
Fotometriche	Coefficiente areico di intensità luminosit�	3	15*15	675
Tecnologiche	Spessore	1	15*15	225
	Adesivit�	3	2*4	24
	Flessibilit� (*)	3	6*12	216
	Resistenza all'invecchiamento accelerato strumentale	3	9*9	243
	Resistenza alla nebbia salina	3	9*12	324
	Resistenza all'impatto	3	15*15	675
	Resistenza al calore (*)	3	1.5*7.5	33.75
	Resistenza al freddo (*)	3	1.5*7.5	33.75
	Resistenza ai carburanti	2	6*12	144
	Resistenza ai detersivi	2	6*12	144
	Superficie complessiva in cmq			

(\*) Prove tecnologiche prescritte dal D.M. del M. LL.PP. del 31.03.1995.

### Art. 5.10.3 SUPPORTI IN LAMIERA DI FERRO O DI ALLUMINIO

#### a) Lamiera di ferro.

I segnali saranno costituiti in lamiera di ferro dello spessore non inferiore a 10/10 di millimetro.

#### *Rinforzo perimetrale*

Ogni segnale dovrà essere rinforzato lungo il suo perimetro da una bordatura di irrigidimento realizzata a scatola delle dimensioni non inferiori a cm 1.50;

#### *Trattamento lamiera (preparazione del grezzo e verniciatura)*

La lamiera di ferro dovrà essere resa ruvida anche mediante carteggiatura, sgrassamento a fondo e quindi sottoposta a procedimento di fosfocromatizzazione e ad analogo procedimento di pari affidabilità su tutte le superfici.

Il grezzo dopo aver subito i suddetti processi di preparazione, dovrà essere verniciato a fuoco con opportuni prodotti, secondo il tipo di metallo.

La cottura della vernice sarà eseguita a forno e dovrà raggiungere una temperatura di 140 °C.

Il resto e la scatola dei cartelli verrà rifinito in colore grigio neutro con speciale smalto sintetico.

#### **b) Lamiera di alluminio.**

I segnali saranno costituiti in lamiera di alluminio semicrudo puro al 99% dello spessore non inferiore a 25/10 di millimetro (per dischi, triangoli, frecce e targhe di superficie compresa entro i 3 metri quadrati) e dello spessore di 30/10 di millimetri per targhe superiori ai metri quadrati 3 di superficie.

#### *Rinforzo perimetrale*

Ogni segnale dovrà essere rinforzato lungo il suo perimetro da una bordatura di irrigidimento realizzata a scatola delle dimensioni non inferiori a cm 1.50;

#### *Traverse di rinforzo e di collegamento*

Qualora le dimensioni dei segnali superino la superficie di mq 1.50, i cartelli dovranno essere ulteriormente rinforzati con traverse di irrigidimento piegate ad U dello sviluppo di cm 15, saldate al cartello nella misura e della larghezza necessaria.

#### *Traverse intelaature*

Dove necessario sono prescritte per i cartelli di grandi dimensioni traverse in ferro zincate ad U di collegamento tra i vari sostegni.

Tali traverse dovranno essere complete di staffe d'attacco a morsetto per il collegamento, con bulloni in acciaio inox nella quantità necessaria; le dimensioni della sezione della traversa saranno di mm 50 x 23, spessore di mm 5.00, e la lunghezza quella prescritta per i singoli cartelli.

La verniciatura di traverse, staffe, attacchi e bulloni dovrà essere eseguita come per i sostegni.

La zincatura delle traverse dovrà essere conforme alla Norma UNI 1461 sul Controllo della zincatura.

#### *Congiunzioni diverse pannelli costituenti i cartelli di grandi dimensioni*

Qualora i segnali siano costituiti da due o più pannelli congiunti, questi devono essere perfettamente accostati mediante angolari anticorrosione da millimetri 20 x 20 e di spessore mm 3.00, opportunamente forati e muniti di un numero di bulloncini in acciaio inox da 1/4 x 15 sufficienti ad ottenere un perfetto assestamento dei lembi dei pannelli.

#### *Trattamento lamiera (preparazione del grezzo e verniciatura)*

La lamiera di alluminio dovrà essere resa ruvida anche mediante carteggiatura, sgrassamento a fondo e quindi sottoposta a procedimento di fosfocromatizzazione e ad analogo procedimento di pari affidabilità su tutte le superfici.

Il grezzo dopo aver subito i suddetti processi di preparazione, dovrà essere verniciato a fuoco con opportuni prodotti, secondo il tipo di metallo.

La cottura della vernice sarà eseguita a forno e dovrà raggiungere una temperatura di 140 °C.

Il resto e la scatola dei cartelli verrà rifinito in colore grigio neutro con speciale smalto sintetico.

### **Art. 5.10.4 SUPPORTI IN ALLUMINIO ESTRUSO**

I supporti monofacciali o bifacciali da usarsi prevalentemente per segnali di direzione, località o preavviso, dovranno essere in alluminio estruso anticorrosione con le facce esposte interamente ricoperte da pellicola retroriflettente.

Le saldature ed ogni altro mezzo di giunzione fra il segnale ed i suoi elementi strutturali, attacchi e sostegni dovranno mantenersi integri ed immuni da corrosione per tutto il periodo di vita utile garantita per ciascun tipo di materiale retroriflettente.

I supporti, aventi a seconda della richiesta altezze diverse, dovranno avere le seguenti caratteristiche:

#### Spessori

- Per altezze fino a cm. 25, non inferiori a 20/10 di mm, su tutto lo sviluppo del profilo.
- Per altezze superiori a cm. 25, non inferiore a 25/10 di mm, su tutto lo sviluppo del profilo.
- Per le targhe bifacciali la distanza fra le due facce non dovrà essere inferiore a mm. 25.

### **Art. 5.10.5**

## **RINFORZI**

Ogni elemento avrà ricavate sul retro speciali profilature ad "omega aperto" formanti un canale continuo per tutta la lunghezza del segnale, che hanno la duplice funzione di irrigidire ulteriormente il supporto e di consentire l'alloggiamento e lo scorrimento della bulloneria di serraggio delle staffe che in questo modo potranno essere fissate, senza problemi di interasse, anche a sostegni esistenti. - Per profili da cm. 25 e cm. 30, sono richieste tassativamente almeno 2 profilature ad "omega aperto".

### **Art. 5.10.6 GIUNZIONI**

Ogni profilo avrà ricavato, lungo i bordi superiore ed inferiore, 2 sagome ad incastro che consentano la sovrapposibilità e la congiunzione dei profili medesimi.

Tale congiunzione, per offrire adeguate garanzie di solidità, dovrà avvenire mediante l'impiego di un sufficiente numero di bulloncini in acciaio inox da fissarsi sul retro del supporto.

Inoltre, per evitare possibili fenomeni di vandalismo, tale bulloneria dovrà risultare visibile guardando frontalmente il retro del segnale le teste delle viti saranno del tipo cilindrico con esagono incassato.

### **Art. 5.10.7 FINITURE**

Le targhe modulari in lega d'alluminio anticorrosione, dovranno consentire l'intercambiabilità di uno o più moduli danneggiati senza dover sostituire l'intero segnale e permettere, di apportare variazioni sia di messaggio che di formato, utilizzando il supporto originale

### **Art. 5.10.8 ATTACCHI**

Ad evitare forature, tutti i segnali dovranno essere muniti di attacchi standard (per l'adattamento ai sostegni in ferro tubolare diametro mm 60-90), ottenuto mediante fissaggio elettrico sul retro di corsoio a "C" della lunghezza minima di cm 22, oppure sarà ricavato (nel caso di cartelli rinforzati e composti di pannelli multipli) direttamente sulle traverse di rinforzo ad U.

Tali attacchi dovranno essere completati da opportune staffe in acciaio zincato corredate di relativa bulloneria pure zincata.

### **Art. 5.10.9 SOSTEGNI**

I sostegni per i segnali verticali, portali esclusi, saranno in ferro tubolare diametro mm 60-90 dotati di dispositivo antirotazione, chiusi alla sommità e, previo decapaggio del grezzo, dovranno essere zincati conformemente alle norme U.N.I. 1461, ovvero in sezione ad U delle dimensioni 100x50x5 e poi verniciati con doppia mano di idonea vernice sintetica opaca in tinta neutra della gradazione prescritta dalla Direzione dei Lavori.

Detti sostegni, comprese le staffe di ancoraggio del palo di basamento, dovranno pesare rispettivamente per i due diametri sopra citati non meno di 4.20 e 8.00 kg/m e per le piantane ad U non meno di 7.85 kg/m.

Il dimensionamento e tipo dei sostegni dei grandi cartelli e la loro eventuale controventatura dovrà essere approvato dalla Direzione dei Lavori previo progetto e calcoli statici redatti da tecnico abilitato incaricato a cura e spese dell'impresa.

### **Art. 5.10.10 MOVIMENTI DI MATERIE - SCAVI IN GENERE**

Gli scavi occorrenti per la formazione dei basamenti di fondazione saranno eseguiti nelle forme e dimensioni risultanti dai relativi disegni, salvo le eventuali variazioni che l'Amministrazione appaltante è in facoltà di adottare all'atto esecutivo, restando a completo carico dell'Impresa ogni onere proprio di tali generi di lavori, non escluso quello di eventuali sbatacchiature e puntellature, essendosi di tutto tenuto conto nel fissare gli oneri per la sicurezza dei lavoratori.

Nell'esecuzione degli scavi in genere l'Impresa potrà ricorrere all'impiego di mezzi meccanici.

Dovrà essere usata ogni cura nel sagomare esattamente i fossi, nell'appianare e sistemare le banchine, nel configurare le scarpate e nel profilare i cigli della strada.

Nell'esecuzione degli scavi l'Impresa è tenuta ad effettuare a propria cura e spese l'estirpamento di piante,

arbusti e relative radici esistenti sui terreni da scavare. Dovrà essere usata ogni cura nel risagomare i fossi, sistemare le banchine, riconfigurare le scarpate che venissero manomesse durante i lavori di esecuzione delle fondazioni dei segnali, eventualmente anche con apporto di nuovo materiale arido. Tali oneri si intendono compensati con i prezzi di elenco relativi ai movimenti di materie.

#### **Scavi di sbancamento**

Per scavi di sbancamento si intendono quelli occorrenti per spianamento del terreno, per taglio di scarpate delle trincee o di rilevati praticati al di sopra del piano orizzontale passante per il punto piu' depresso del piano di campagna lungo il perimetro dello scavo ed aperti lateralmente almeno da una parte.

Questo piano sara' determinato con riferimento all'intera area di fondazione dell'opera.

#### **Scavi di fondazione**

Per scavi di fondazione si intendono quelli relativi all'impianto di opere murarie e che risultino al di sotto del piano di sbancamento, chiusi tra pareti verticali riproducenti il perimetro della fondazione dell'opera.

Il piano di fondazione sara' perfettamente orizzontale e sagomato a gradini con leggera pendenza verso monte per quelle opere che cadono sopra falde inclinate.

Gli scavi di fondazione saranno di norma eseguiti a pareti verticali e l'Impresa dovra', all'occorrenza, sostenerli con convenienti sbadacchiature.

I sostegni per i segnali verticali, portali esclusi, saranno in ferro tubolare diametro mm 60-90 dotati di dispositivo antirotazione, chiusi alla sommità e, previo decapaggio del grezzo, dovranno essere zincati conformemente alle norme U.N.I. 1461, ovvero in sezione ad U delle dimensioni 100x50x5 e poi verniciati con doppia mano di idonea vernice sintetica opaca in tinta neutra della gradazione prescritta dalla Direzione dei Lavori.

Detti sostegni, comprese le staffe di ancoraggio del palo di basamento, dovranno pesare rispettivamente per i due diametri sopra citati non meno di 4.20 e 8.00 kg/m e per le piantane ad U non meno di 7.85 kg/m.

Il dimensionamento e tipo dei sostegni dei grandi cartelli e la loro eventuale controventatura dovrà essere approvato dalla Direzione dei Lavori previo progetto e calcoli statici redatti da tecnico abilitato incaricato a cura e spese dell'impresa.

### **Art. 5.10.11**

#### **CONGLOMERATI CEMENTIZI SEMPLICI ED ARMATI**

##### **a) Generalità**

L'Impresa e' tenuta all'osservanza del DM 14/9/2005 - "Norme Tecniche per le Costruzioni".

Tutte le opere in conglomerato cementizio necessarie per l'esecuzione di blocchi di fondazione dei segnali incluse nell'appalto, saranno eseguite in base ai calcoli statici ed alle verifiche che l'Impresa avrà provveduto a fare effettuare da un tecnico abilitato, nei termini di tempo fissati dalla Direzione dei Lavori.

L'esame e la verifica da parte della Direzione Lavori dei progetti delle opere, non esonera in alcun modo l'Impresa dalla responsabilità ad essa derivante per legge e per pattuizioni del contratto, restando stabilito che, malgrado i controlli eseguiti dalla Direzione Lavori, essa Impresa rimane unica e completa responsabile delle opere a termini di Legge; pertanto essa sarà tenuta a rispondere degli inconvenienti di qualsiasi natura, importanza e conseguenza che avessero a verificarsi.

##### **b) Componenti**

Cemento, inerti, acqua. I componenti impiegati per la confezione dei conglomerati cementizi devono corrispondere ai requisiti prescritti dalle Leggi vigenti.

##### **c) Resistenza dei calcestruzzi**

Per la determinazione delle resistenze caratteristiche a compressione dei calcestruzzi e per il controllo di qualità del conglomerato dovranno essere seguite le norme del D.M. 14 febbraio 1992, le disposizioni della Circolare Ministero dei LL.PP. n. 36105 del 16.7.1992 e le Norme Tecniche per le Costruzioni D.M. 14/09/2005 e successive modifiche e integrazioni.

Qualora dalle prove eseguite risultasse un valore della Rck inferiore a quello indicato nei calcoli statici e nei disegni di progetto approvati dalla D.L., (ferma restando la possibilità per la D.L. di non accettare la lavorazione così come eseguita), l'Impresa dovrà presentare su richiesta della stessa D.L., a sua cura e spese, una relazione supplementare nella quale dimostri che, fermo restando le ipotesi di vincoli e di carico delle strutture, la Rck è ancora compatibile con le sollecitazioni previste in progetto, secondo le prescrizioni delle vigenti norme di Legge e con l'applicazione di adeguata detrazione determinata dal D.L..

Se tale relazione sarà approvata dalla D.L., il calcestruzzo verrà contabilizzato con la classe alla quale risulterà appartenere la relativa Rck.

Nel caso che la Rck non risulti compatibile con le sollecitazioni previste in progetto, l'Impresa sarà tenuta a sua cura e spese, alla demolizione e rifacimento dell'opera, oppure all'adozione di quei provvedimenti che, proposti dalla stessa, per diventare operativi, dovranno essere formalmente approvati dalla D.L.

Nessun indennizzo o compenso sarà dovuto all'impresa se la Rck risulterà maggiore a quella indicata nei calcoli statici e nei disegni approvati dalla Direzione dei Lavori.

##### **d) Posa in opera**

Il conglomerato cementizio deve essere posto in opera ed assestato con ogni cura in modo che le superfici dei getti, dopo la sformatura, dovranno risultare perfettamente piane, senza gibbosità, incavi, cavernosità, sbavature od irregolarità di sorta, tali comunque da non richiedere alcun tipo di intonaco, ne' tantomeno spianamenti o rinzaffi.

L'addensamento in opera deve essere eseguito, per tutte le classi di conglomerato cementizio, mediante vibrazioni ad alta frequenza, i getti saranno eseguiti a strati orizzontali di altezza limitata e comunque non superiore ai cm. 50, resi dopo la vibrazione.

Le interruzioni e le riprese dei getti devono essere curate con diligenza scrupolosa ed in ogni caso devono essere evitate nei punti più sollecitati.

Tra le successive riprese di getto, non si dovranno avere distacchi, o discontinuità e la ripresa deve essere effettuata solo dopo che la superficie del getto precedente sia stata accuratamente pulita, lavata e ripresa con malta liquida dosata a ql 6 di cemento per ogni mc di sabbia.

**e) Acciai**

Gli acciai per armature di c.a. debbono corrispondere ai tipi ed alle caratteristiche stabiliti dalle norme tecniche emanate in applicazione dell'art.21 della legge n° 1086/71 e all'osservanza del D.M. 14/09/2005 "Norme Tecniche per le Costruzioni" e successive modifiche e integrazioni.

### **Art. 5.10.12 FONDAZIONI E POSA IN OPERA**

La posa della segnaletica verticale dovrà essere eseguita installando sostegni su apposito basamento delle dimensioni minime di cm 30x30x50 di altezza in conglomerato cementizio almeno di classe Rck 250.

Il basamento dovrà essere opportunamente aumentato secondo le esigenze statiche per i cartelli di maggiori dimensioni.

Le dimensioni saranno desunte dai calcoli statici eseguiti da un tecnico progettista abilitato sempre a cura e spese dell'Impresa tenendo presente che gli impianti dovranno resistere ad una velocità massima del vento di 150 km/h.

L'Impresa dovrà curare in modo particolare la sigillatura dei montanti nei rispettivi basamenti prendendo tutte le opportune precauzioni atte ad evitare collegamenti non rigidi, non allineati e pali non perfettamente a piombo.

I segnali dovranno essere installati in modo da essere situati alla giusta distanza e posizione agli effetti della viabilità e della regolarità del traffico seguendo il progetto redatto approvato dalla Direzione dei Lavori.

Il giudizio sull'esattezza di tale posizione è riservata in modo insindacabile dalla Direzione dei Lavori e sarà ed esclusivo carico e spese dell'Impresa ogni operazione relativa allo spostamento dei segnali giudicati non correttamente posati.

## **CAPITOLO 5.11**

### **SEGNALETICA ORIZZONTALE**

#### **Art. 5.11.1 POSA IN OPERA DELLA SEGNALETICA ORIZZONTALE**

Per le specifiche riguardanti la realizzazione della segnaletica orizzontale si richiama la norma UNI 11154 del settembre 2006. In particolare si richiamano i paragrafi che seguono.

#### **VERIFICA D'IDONEITÀ DEL SUPPORTO E DELLE CONDIZIONI AMBIENTALI**

Prima di iniziare un lavoro di posa della segnaletica orizzontale, l'Impresa deve effettuare le seguenti verifiche:

- verificare se lo stato della segnaletica preesistente, qualora presente, permette una sovrapposizione del prodotto senza rischi per la buona riuscita dell'applicazione stessa, tenendo in considerazione la compatibilità dei prodotti;
- verificare il tipo di supporto (conglomerato bituminoso, conglomerato bituminoso drenante, calcestruzzo, pietra) e la sua compatibilità con il materiale da applicare;
- accertarsi delle condizioni fisiche della superficie, per esempio che non ci sia presenza di crepe o irregolarità che possano ostacolare l'applicazione del materiale;

- verificare che il supporto risulti perfettamente pulito, privo cioè di agenti inquinanti quali per esempio macchie d'olio o di grasso, o resine provenienti dagli alberi, che possano influenzare la qualità della stesa;
- poiché la maggior parte dei materiali è incompatibile con l'acqua, verificare che il supporto sia asciutto e che la sua temperatura rientri nell'intervallo previsto per l'applicazione del materiale come risulta dalla scheda tecnica del produttore;
- rilevare i valori di temperatura del supporto ed umidità relativa dell'aria prima della stesa, che devono rientrare nell'intervallo previsto per il prodotto da utilizzare (vedere scheda tecnica del produttore);

Nel caso in cui non si siano verificate le condizioni idonee all'applicazione, l'Impresa non deve procedere all'esecuzione del lavoro e deve avvisare la Direzione Lavori per avere istruzioni.

### **TRACCIAMENTO E PREPARAZIONE**

La fase di tracciamento e preparazione è indipendente dal tipo di prodotto utilizzato e per quanto riguarda le figure da realizzare si deve far riferimento alla legislazione vigente (DPR n° 495/1992 "Regolamento d'esecuzione e attuazione del Nuovo Codice della Strada" e successive modifiche e integrazioni).

I tipi di tracciamento sono sostanzialmente quattro:

- il primo metodo prevede l'utilizzo di dime, per esempio per le scritte o per i passaggi pedonali ortogonali;
- il secondo metodo richiede l'uso del filo gessato: si tratta di un filo impregnato di polvere di gesso il quale, lasciato cadere per terra, segna la guida di dove si dovrà posare il materiale segnaletico; generalmente è utilizzato per segnare le mezzerie o la striscia laterale su tratti medi e brevi oltre che per passaggi pedonali e strisce d'arresto;
- il terzo metodo si avvale dell'uso del tracciolino: si utilizza la macchina traccia-linee a vernice la quale, tramite un piccolo ugello, segna la superficie con una sottile linea che l'operatore dovrà seguire in fase di posa del prodotto.
- il quarto metodo fa uso di una corda-guida di riferimento.

Per quanto concerne la preparazione dei piani, questi dovranno essere puliti ed esenti da agenti inquinanti che possano compromettere la realizzazione della segnaletica orizzontale a regola d'arte. **La pulizia è a carico dell'Appaltatore.**

### **POSA DEL MATERIALE**

Una volta completate le operazioni di tracciamento e preparazione, si può procedere con la posa del materiale.

## **Art. 5.11.2 SEGNALETICA ORIZZONTALE CON PITTURA A SOLVENTE**

### **GENERALITÀ**

La segnaletica orizzontale sarà costituita da strisce longitudinali, strisce trasversali ed altri simboli ed iscrizioni come all'art. 40 del Nuovo Codice della Strada approvato con D.LGS. 30 aprile 1992 n. 285 ed artt. da 137 a 155 del Regolamento di attuazione approvato con D.P.R. 16.12.1992, n. 495 e successive modifiche integrazioni ed essere conformi per colori, forme e dimensioni.

Le caratteristiche fotometriche, colorimetriche, di scivolosità e di durata dei materiali da usare per i segnali orizzontali, dovranno essere conformi alle prescrizioni del Disciplinare Tecnico del Ministero dei LL.PP. (art. 137, comma 4 del Regolamento di attuazione), ed essere comprovate dalle relative certificazioni.

Nelle more dell'approvazione del disciplinare, con apposito Decreto del Ministro dei LL.PP., le caratteristiche fotometriche, colorimetriche e di resistenza al derapaggio dovranno essere conformi alle prescrizioni generali previste dalla norma UNI EN 1436 relativamente alle classi indicate nella scheda tecnica. Tali caratteristiche si intendono in opera per il periodo di garanzia previsto. Le caratteristiche dovranno essere comprovate dalle relative certificazioni rilasciate da Laboratori ufficiali autorizzati.

La segnaletica andrà realizzata nelle zone di progetto e/o in quelle richieste dal Compartimento committente.

L'Appaltatore sarà libero di utilizzare materiali di sua scelta, nell'ambito della tipologia di prodotto indicata nell'appalto.

La segnaletica orizzontale in vernice sarà eseguita con apposita attrezzatura traccialinee a spruzzo semovente.

I bordi delle strisce, linee di arresto, zebature, scritte ecc., dovranno risultare nitidi e la superficie verniciata uniformemente coperta.

### **PROVE ED ACCERTAMENTI PER LA TRACCIABILITÀ DEI MATERIALI**

La pittura da adoperare per l'esecuzione della segnaletica orizzontale, dovrà essere accompagnata da **certificati** che specifichino le caratteristiche fisico, chimiche, ottiche e tecnologiche relative al prodotto verniciante e alle sfere di vetro premiscelate.

In particolare si dovranno fornire i seguenti dati:

- potere coprente del prodotto in m<sup>2</sup>/kg;
- stabilità in barattolo o nella confezione;
- viscosità Stormer;
- massa volumica in kg/l;
- residuo non volatile;
- tempo di essiccamento;
- contenuto e tipi di pigmenti e riempitivi (cariche);
- contenuto e tipo di additivi (plastificanti, essiccativi, ecc.);
- contenuto di biossido di titanio o cromato di piombo se gialla;
- contenuto e tipo di solventi contenuti nella pittura;
- tipo di diluente raccomandato dal produttore;
- fattore di luminanza della pittura;
- coordinate cromatiche;
- spessore della pellicola essiccata;
- resistenza all'abrasione della pellicola;
- resistenza agli agenti chimici della pellicola;
- contenuto di perline perfettamente sferiche ed esenti da difetti;
- indice di rifrazione delle perline;
- contenuto di perline nella pittura;
- granulometria delle perline;
- resistenza agli acidi delle perline.

Inoltre, il prodotto verniciante dovrà essere accompagnato da un certificato, eseguito da laboratori ufficiali autorizzati, da cui risultino i valori di caratterizzazione iniziale della pittura applicata in base ai parametri previsti dalla norma UNI EN 1436-04:

- visibilità diurna;
- visibilità notturna in condizioni di asciutto;
- visibilità notturna in condizioni di bagnato;
- fattore di luminanza;
- coordinate cromatiche;
- resistenza al derapaggio;

La pittura fornita dovrà soddisfare i requisiti richiesti dal presente Capitolato ed essere conforme alle caratteristiche dichiarate entro le tolleranze massime indicate nei punti seguenti.

### **CARATTERISTICHE DELLA PITTURA**

Si tratta di una vernice costituita da leganti (resine alchidiche e clorocaucciù), da solventi (soprattutto toluolo e xilolo, in misura inferiore solventi aromatici, esteri e acetati), da cariche, pigmenti e microsfele (per le vernici premiscelate). Le sostanze che evaporano (solventi volatili) variano dal 15% al 30% della vernice, mentre la percentuale del prodotto che rimane a terra varia dal 70% all'85%.

L'applicazione non comporta particolari problemi e richiede il lavoro di una squadra di poche persone, con l'utilizzo di semplici apparecchiature.

Si deve prestare attenzione allo smaltimento dei rifiuti: in particolare, le latte sporche di vernice.

Il tempo di essiccazione si aggira sui 30 ÷ 40 minuti. Mentre, la durata media prevista per la vernice a solvente è di 6 mesi, al termine dei quali dovrebbero essere intrapresi nuovamente i lavori di manutenzione del manto stradale.

La pittura da impiegare dovrà essere del tipo rifrangente e cioè contenere sfere di vetro premiscelate durante il processo di fabbricazione (63-212 micron).

In fase di applicazione della pittura, al fine di ottenere i valori di RL previsti dalla UNI EN 1436/2004, dovranno essere contemporaneamente postspruzzate le perline di granulometria media (125-710 micron).

Durante l'applicazione delle perline postspruzzate si dovrà limitare l'azione di quegli elementi perturbatori che influiscono sul grado d'affondamento delle microsfele, quali il vento, l'elevata umidità, l'alta temperatura e il periodo intercorrente tra l'applicazione della pittura e la postspruzzatura delle perline. Sarà d'obbligo quindi proteggere dal vento il sistema d'applicazione delle perline in fase di postspruzzatura e ridurre al minimo il periodo intercorrente tra l'applicazione della pittura e l'applicazione delle perline. Inoltre, in fase d'applicazione, bisognerà evitare i sovradosaggi che tendono a ingrigire la striscia segnaletica.

Per la **pittura bianca** il pigmento inorganico potrà essere costituito da biossido di titanio con o senza aggiunta di ossido di zinco.

Pur non entrando in merito alla natura delle cariche contenute nel prodotto verniciante, queste dovranno comunque, per qualità forma e dimensioni, contribuire a migliorare le caratteristiche di resistenza meccanica dello strato di pittura applicata, e in particolare a rendere meno scivolosa, con valori di aderenza (SRT o CAT) che non si discostino da quelli rilevati nella pavimentazione limitrofa ( $\pm 10\%$ ), la segnaletica orizzontale realizzata.

Per la **pittura gialla** il pigmento potrà essere costituito da cromato di piombo.



La pittura non dovrà contenere coloranti organici e non dovrà scolorire sotto l'azione dei raggi UV.  
Il solvente o le miscele di solventi utilizzati, dovranno facilitare la formazione di una striscia longitudinale omogenea e priva di difetti (la pittura dovrà aderire tenacemente alla superficie stradale); inoltre dovranno evaporare rapidamente senza attaccare il sottostante legante bituminoso.  
Il liquido, pertanto, deve essere del tipo oleo-resinoso con parte resinosa sintetica.  
La pittura dovrà essere omogenea, ben macinata e di consistenza liscia e uniforme, non dovrà fare crosta né diventare gelatinosa od inspessirsi; dovrà consentire la miscelazione nel recipiente contenitore senza difficoltà, mediante l'uso di una spatola.  
La pittura non dovrà assorbire grassi, oli e la sua composizione chimica dovrà essere comunque idonea a resistere all'affioramento del legante bituminoso.

## **PROVE DI LABORATORIO SULLA PITTURA**

### **a) *Potere coprente***

Il rapporto di contrasto  $R_b/R_w$  (Potere coprente), inteso come rapporto tra il fattore di riflessione della luminosità diffusa della luce diurna ( $Y$ ) della pellicola di pittura applicata su un supporto nero ( $R_b$ ) e il fattore di riflessione della stessa, misurato su un supporto bianco ( $R_w$ ), dovrà essere  $\geq 95\%$ .

La resa superficiale, determinata in corrispondenza del suddetto rapporto di contrasto  $C$ , dovrà essere compresa tra 1,2 e 1,5 m<sup>2</sup>/kg (ISO 2814, UNI ISO 3905/90).

### **b) *Densità***

La densità della pittura, determinata a 25 ° C, dovrà essere  $\geq 1,7$  kg / l (ASTM D 1475-60).

E' ammessa una tolleranza di  $\pm 0,1$  Kg/l

### **c) *Aggiunta di diluente***

La pittura dovrà essere adatta per essere applicata sulla pavimentazione stradale con le normali macchine spruzzatrici e dovrà produrre una linea consistente e piena della larghezza richiesta.

Potrà essere consentita l'aggiunta di piccole quantità di diluente fino al massimo del 4% in peso.

### **d) *Tempo di essiccamento***

In relazione alla macrorugosità, alle deformazioni permanenti del profilo longitudinale e trasversale della pavimentazione stradale e alla temperatura e all'umidità dell'aria, la pittura dovrà asciugarsi, in modo da consentire l'apertura al traffico del tratto interessato, entro 30 minuti dall'applicazione.

Dopo tale tempo massimo consentito, la pittura non dovrà staccarsi, deformarsi, sporcarsi o scolorire sotto l'azione delle ruote gommate degli autoveicoli in transito.

Il tempo di essiccamento potrà essere controllato in laboratorio secondo il metodo ASTM D 711-75 oppure UNI 8362/82.

### **e) *Viscosità***

La pittura non dovrà presentare difficoltà d'impiego durante l'applicazione e dovrà avere una consistenza tale da poter essere agevolmente spruzzata con la macchina traccialinee.

In Laboratorio la consistenza della pittura verrà determinata con il viscosimetro Stormer e il valore ottenuto sarà espresso in Unità Krebs (KU).

La consistenza prescritta per la pittura, determinata a 25° C, dovrà essere compresa fra le 70 e le 90 Unità Krebs (ASTM D 562-55). E' ammessa una tolleranza di  $\pm 5$  U.K.

### **f) *Contenuto delle materie non volatili***

Sulla pittura verrà determinato il tenore di materie non volatili (residuo secco).

Il residuo non volatile sarà compreso fra il 70 e l'85 % in peso ed è considerato valido sia per la pittura bianca, sia per quella gialla (ASTM D 1644-75 o UNI EN ISO 3251/2005).

### **g) *Contenuto di pigmenti***

La pittura dovrà contenere pigmenti inorganici che abbiano una ottima stabilità all'azione dei raggi UV, una elevata resistenza agli agenti atmosferici e una limitata propensione all'assorbimento e alla ritenzione dello sporco.

I pigmenti contenuti nella pittura dovranno essere compresi tra il 35 e il 45 % in peso (FTMS 141a-4021.1).

### **h) *Contenuto di biossido di titanio e di cromato di piombo***

Tra i pigmenti, il contenuto di biossido di titanio (TiO<sub>2</sub>) non dovrà essere inferiore al 14 % in peso sulla pittura bianca, mentre il cromato di piombo (PbCrO<sub>4</sub>) non dovrà essere inferiore al 9 % in peso sulla pittura gialla.

Per la determinazione del contenuto del biossido di titanio nella pittura, si seguirà il metodo colorimetrico o il metodo ASTM D 1394-76; per la determinazione del cromato di piombo si seguirà il metodo FTMS 141a-7131.

### **i) *Resistenza agli agenti chimici***

Il campione di pittura, con uno spessore umido di 250  $\mu$ m, sarà steso su sei supporti metallici dalle dimensioni di cm 12 x 6 x 0.05, dopo essere stato lasciato stagionare in condizioni ambiente per 7 giorni, sarà immerso, per essere sottoposto ad attacco chimico, nei liquidi di prova, alla temperatura e per il tempo indicato nella seguente tabella:

LIQUIDI DI PROVA	TEMPERATURA ° C	DURATA IN MINUTI PRIMI
LUBRIFICANTI	50°	30' + 30' *
CARBURANTI	20°	"
CLORURO DI CALCIO	"	"
CLORURO DI SODIO	"	"
ACIDO SOLFORICO**	"	"
ACIDO CLORIDRICO**	"	"

\* I provini sono controllati dopo i primi 30' di immersione, successivamente vengono reintrodotti nei contenitori dei liquidi per altri 30' ed infine, al termine della prova, si lasciano asciugare i provini e se ne osserva lo stato di conservazione.

\*\* Soluzioni al 20%.

La prova di resistenza agli agenti chimici si ritiene superata positivamente se, alla fine delle prova, il campione di pittura non presenta alterazioni e/o distacco dai sei supporti metallici.

**j) Resistenza all'abrasione**

Il campione di pittura, con uno spessore umido di 300 µm, sarà steso su due supporti metallici dalle dimensioni in cm di 20 x 12 x 0.05, e sottoposto alla prova di resistenza all'abrasione con il metodo della caduta di sabbia (ASTM D 968-51).

La pellicola, dopo essere stata lasciata ad essiccare per 48 ore a 25° C e con un'umidità relativa del 50 %, dovrà resistere all'azione abrasiva provocata dalla caduta ciclica di un volume predeterminato di sabbia monogranulare di natura silicea.

Il coefficiente di abrasione, sarà determinato dividendo il volume in litri di sabbia usata, necessaria ad asportare lo strato di pittura, per lo spessore iniziale in mm della pittura.

La resistenza all'abrasione potrà essere determinata anche attraverso la valutazione della perdita di massa della pellicola di pittura dopo essere stata assoggettata all'azione di mole abrasive di durezza predefinita (Metodo UNI 10559/96).

**k) Fattore di luminanza della pittura**

Per la classificazione della visibilità del prodotto verniciante, sarà rilevato il fattore di luminanza  $\beta$ , secondo quanto specificato nella pubblicazione CIE n. 15 (E. 1.3.1.) 1971.

Il Fattore di luminanza  $\beta$  minimo iniziale, richiesto per i prodotti vernicianti bianchi rifrangenti, non dovrà essere inferiore a 0,60, mentre il Fattore di luminanza minimo iniziale, richiesto per i prodotti vernicianti gialli rifrangenti, non dovrà essere inferiore a 0,40.

Il rilievo delle coordinate cromatiche e del fattore di luminanza sarà eseguito sul campione di pittura, preparato in laboratorio, dopo 24 ore dalla stesa.

**l) Colore della pittura**

Il colore della pittura, inteso come sensazione cromatica percepita dall'osservatore standard, sarà determinato in laboratorio attraverso le coordinate cromatiche (x, y) su un campione di segnaletica, con riferimento al diagramma CIE 1931.

Il campione di segnaletica, su cui eseguire le letture colorimetriche, sarà predisposto in laboratorio, oppure sarà utilizzato, se presente, il campione di pittura spruzzata direttamente su un supporto metallico e prelevato in sito su disposizione della D.L dopo essiccazione di 24 ore.

La pittura di colore bianco e giallo dovranno avere delle coordinate cromatiche che siano contenute all'interno dell'area colorimetrica stabilita, per la relativa tipologia cromatica, dalla norma UNI EN 1436/2004, mediante i vertici:

COLORE	Vertici delle regioni di cromaticità per segnaletica orizzontale bianca e gialla (Illuminante D65 - Geometria 45/0°)				
		1	2	3	4
Bianco	x	0.355	0.305	0.285	0.335
	y	0.355	0.305	0.325	0.375
Giallo Classe Y1	x	0.443	0.545	0.465	0.389
	y	0.399	0.455	0.535	0.431

Giallo	x	0.494	0.545	0.465	0.427
Classe Y2	y	0.427	0.455	0.535	0.483

Nota – Le classi Y1 e Y2 di segnaletica orizzontale gialla si riferiscono rispettivamente alla segnaletica permanente e a quella provvisoria.

**m) Resistenza alla luce.**

La pittura dovrà mantenere inalterato il colore per un periodo non inferiore ad un anno.

L'accertamento del grado di resistenza dello strato di pittura al decadimento causato dalla luce solare, sarà determinato attraverso l'esposizione di campione alla radiazione di una lampada allo xeno, munita di filtri atti a consentire l'inizio della emissione spettrale a 300 nm (UNI 9397/89).

**PROVE DI LABORATORIO SULLE SFERE DI VETRO PREMISCELATE E POSTSPRUZZATE**

**a) Contenuto di perline perfettamente sferiche ed esenti da difetti.**

Le sfere di vetro dovranno essere trasparenti, prive di lattiginosità e di inclusioni gassose, e, almeno per il 90 % del peso totale, dovranno avere forma sferica e non dovranno essere saldate insieme (ASTM D 1155-53). Le imperfezioni delle microsfeere di vetro potranno essere valutate applicando anche le metodologie previste nell'appendice C e D della norma UNI EN 1423/2004.

**b) Indice di rifrazione.**

Le sfere di vetro dovranno avere un indice di rifrazione superiore a 1,5.

Il metodo per la determinazione dell'indice di rifrazione è quello descritto dalla norma UNI 1423/2004.

**c) Contenuto di perline nella pittura.**

La percentuale in peso delle sfere di vetro contenute in ogni chilogrammo di pittura dovrà essere compresa tra il 30 e il 40 % in peso (AM-P.01/14; UNI EN 12802/2001).

**d) Granulometria.**

La granulometria delle microsfeere di vetro contenute nella pittura (premiscelate), determinata con il metodo ASTM D 1214-58, dovrà essere conforme alle caratteristiche indicate nella seguente tabella:

Setaccio ASTM N°	Luce netta in mm	% Passante in peso
70	0.210	100
140	0.105	15 - 55
230	0.063	0 - 10

La granulometria delle microsfeere di vetro da utilizzare per la postspruzzatura (operazione necessaria per ottenere i valori minimi di retroriflessione notturna previsti dalla norma UNI EN 1436/2004) dovrà essere corrispondente alla granulometria indicata nel prospetto n. 3 della norma UNI EN 1423/2004 (granulometria media):

Setaccio ASTM N°	Luce netta in mm	% Passante in peso
25	0.707	98 - 100
30	0.595	90 - 100
45	0.354	30 - 70
70	0.210	0 - 30
120	0.125	0 - 5

Il dosaggio in microsfeere di vetro postspruzzate dovrà essere compreso tra 250 e 350 g/m<sup>2</sup>.

**e) Resistenza all'acqua, all'acido cloridrico, al cloruro di calcio e al solfuro di sodio**

Le sfere di vetro dovranno essere sottoposte alle prove indicate nell'appendice B della norma UNI EN 1423/2004 e non dovranno subire alcuna alterazione (velatura, opacizzazione) quando sono messe in contatto con l'acqua, con l'acido cloridrico diluito in una soluzione tamponata per ottenere un pH compreso tra 5.0 e 5.3, con il cloruro di calcio e il solfuro di sodio.

Al termine della prova si rilevano al microscopio gli eventuali cambiamenti delle superfici delle perline sottoposte all'attacco degli acidi e si confrontano le microsfeere trattate con quelle non trattate.

**Art. 5.11.3  
SEGNALETICA ORIZZONTALE A BASE ACQUA**

**GENERALITÀ**

La segnaletica orizzontale sarà costituita da strisce longitudinali, strisce trasversali ed altri simboli ed iscrizioni come all'art. 40 del Nuovo Codice della Strada approvato con D.LGS. 30 aprile 1992 n. 285 ed artt.

da 137 a 155 del Regolamento di attuazione approvato con D.P.R. 16.12.1992, n. 495 e successive modifiche integrazioni ed essere conformi per colori, forme e dimensioni.

Le caratteristiche fotometriche, colorimetriche, di scivolosità e di durata dei materiali da usare per i segnali orizzontali, dovranno essere conformi alle prescrizioni del Disciplinare Tecnico del Ministero dei LL.PP. (art. 137, comma 4 del Regolamento di attuazione), ed essere comprovate dalle relative certificazioni.

Nelle more dell'approvazione del disciplinare, con apposito Decreto del Ministro dei LL.PP, le caratteristiche fotometriche, colorimetriche e di resistenza al derapaggio dovranno essere conformi alle prescrizioni generali previste dalla norma UNI EN 1436 relativamente alle classi indicate nella scheda tecnica. Tali caratteristiche si intendono in opera per il periodo di garanzia previsto. Le caratteristiche dovranno essere comprovate dalle relative certificazioni rilasciate da Laboratori ufficiali autorizzati.

La segnaletica andrà realizzata nelle zone di progetto e/o in quelle richieste dal Compartimento committente.

L'Appaltatore sarà libero di utilizzare materiali di sua scelta, nell'ambito della tipologia di prodotto indicata nell'appalto.

La segnaletica orizzontale in vernice sarà eseguita con apposita attrezzatura traccialinee a spruzzo semovente.

I bordi delle strisce, linee di arresto, zebraure, scritte ecc., dovranno risultare nitidi e la superficie verniciata uniformemente coperta.

### **PROVE ED ACCERTAMENTI**

La pittura che sarà adoperata per l'esecuzione della segnaletica orizzontale, dovrà essere accompagnata da una dichiarazione del produttore riportante le caratteristiche generali e le specifiche relative al prodotto verniciante bagnato e alla pellicola risultante dopo l'essiccazione.

In particolare la dichiarazione dovrà fornire i seguenti dati:

- potere coprente del prodotto in m<sup>2</sup>/kg
- viscosità
- densità
- residuo secco
- tempo di essiccazione
- fattore di luminanza della pittura
- percentuale di diluizione e tipo di diluente raccomandato dal produttore
- tipi e quantità di sfere di vetro da usare nel caso di postspruzzatura
- resistenza al derapaggio
- coordinate di cromaticità della pellicola essiccata
- coefficiente di luminanza in condizioni di illuminazione diffusa Qd
- retroriflessione diurna su asciutto, umido e bagnato
- retroriflessione notturna su asciutto, umido e bagnato
- attrito radente

I dati derivati da prove prestazionali si intendono per misurazioni effettuate da Laboratori ufficiali autorizzati, seguendo i criteri previsti dalla UNI EN 1436.

La pittura fornita dovrà soddisfare i requisiti richiesti dal presente Capitolato ed essere conforme alla dichiarazione delle caratteristiche dichiarate dal Produttore entro le tolleranze massime appresso indicate, superate le quali la pittura verrà rifiutata.

Qualora la pittura non risulti conforme ad una o più caratteristiche richieste, si potrà imporre la sostituzione con altra pittura idonea senza che ciò comporti spese aggiuntive rispetto a quelle concordate.

### **CARATTERISTICHE DELLA PITTURA**

Questa vernice si distingue da quella a solvente per l'assenza di sostanze tossiche. Infatti, non contiene alcun solvente, ma resine acriliche in emulsione acquosa, che non sono tossiche. In tal modo, l'utilizzo di questo tipo di vernice riduce i problemi di smaltimento dei rifiuti.

L'assenza di solventi risolve anche i problemi di sicurezza legati all'inflammabilità.

Il tempo di essiccazione del prodotto raggiunge i 30 minuti. Tuttavia, non sempre è così veloce l'evaporazione della pittura, se si considerano, ad esempio, le giornate umide e fredde in cui le pitture in emulsione acquosa incontrano forti difficoltà ad evaporare. Di conseguenza, si deve tenere conto delle condizioni atmosferiche.

La pittura da impiegare potrà contenere sfere di vetro premiscelate durante il processo di fabbricazione o subire il processo di postspruzzatura durante l'applicazione, cosicché dopo l'essiccamento e successiva esposizione delle sfere di vetro, dovuta all'usura dello strato superficiale della pittura stessa sullo spartitraffico, queste svolgano effettivamente una efficiente funzione di guida nelle ore notturne agli autoveicoli, sotto l'azione della luce dei fari.

Per la pittura bianca il pigmento inorganico dovrà garantire la colorazione secondo le caratteristiche colorimetriche..

Per quanto concerne le cariche contenute nel prodotto verniciante, queste dovranno, per qualità, forma e

dimensioni, contribuire a migliorare le caratteristiche di resistenza meccanica dello strato di pittura applicata, e in particolare a renderla meno scivolosa, con valori di aderenza (SRT o CAT) che non si discostino da quelli rilevati nella pavimentazione limitrofa ( $\pm 10\%$ ), la segnaletica orizzontale realizzata.

Per la pittura gialla il pigmento sar  costituito da pigmenti organici.

La pittura non dovr  scolorire sotto l'azione dei raggi UV.

L'emulsione acquosa, dovr  facilitare la formazione di una striscia longitudinale omogenea e priva di difetti (la pittura dovr  aderire tenacemente alla superficie stradale), inoltre dovr  evaporare rapidamente senza attaccare il sottostante legante bituminoso.

La pittura dovr  essere omogenea, ben macinata e di consistenza uniforme, non dovr  fare crosta n  diventare gelatinosa od ispessirsi; dovr  consentire la miscelazione nel recipiente contenitore senza difficolt , mediante l'uso di una spatola.

La pittura non dovr  assorbire grassi, oli ed altre sostanze tali da causare la formazione di macchie e la sua composizione chimica dovr  essere tale che, applicata sulla pavimentazione stradale, anche nei mesi estivi, non presenti tracce di inquinamento da sostanze bituminose, e non dovr  permettere l'affioramento del legante bituminoso.

## PROVE DI LABORATORIO SULLA PITTURA

### a) *Potere coprente*

Il rapporto di contrasto C (potere coprente), inteso come rapporto tra il fattore di riflessione della luminosit  diffusa della luce diurna (Y) della pellicola di pittura applicata su un supporto nero e il fattore di riflessione della stessa, misurato su un supporto bianco, dovr  essere uguale o maggiore al 95%.

La resa superficiale, determinata in corrispondenza del suddetto rapporto di contrasto C, dovr  essere compresa tra 1,0 e 1.3 mq/kg (ASTM D 2805-85).

### b) *Viscosit *

La viscosit    il grado di fluidit  di un prodotto verniciante che pu  variare in funzione dell'eventuale aggiunta di appropriati diluenti, la cui percentuale massima deve essere indicata nella scheda tecnica del prodotto. La consistenza viene misurata con il viscosimetro tipo "Stormer Krebs" alla temperatura di 25°C con la tolleranza del 10%. (UNI 8361).

### c) *Densit *

La densit  della pittura, determinata a 25° C, dovr  essere tra 1,5 e 1,7 kg/l (UNI EN ISO 2811-1).

### d) *Aggiunta di diluente*

La pittura dovr  essere adatta per essere applicata sulla pavimentazione stradale con le normali traccialinee e dovr  produrre una linea consistente e piena della larghezza richiesta.

Potr  essere consentita l'aggiunta di piccole quantit  di acqua fino al massimo del 4% in peso.

### e) *Tempo di essiccamento*

In relazione alla macrorugosit , alle deformazioni del profilo longitudinale e trasversale della pavimentazione stradale e all'umidit  dell'aria, la pittura dovr  asciugarsi in modo da consentire l'apertura al traffico del tratto interessato, entro 30 (trenta) minuti dall'applicazione.

Dopo tale tempo massimo consentito, la pittura non dovr  staccarsi, deformarsi, sporcarsi o scolorire sotto l'azione delle ruote gommate degli autoveicoli in transito.

Il tempo di essiccamento potr  essere controllato in laboratorio secondo il metodo UNI 8362/82.

### f) *Contenuto delle materie non volatili*

Sulla pittura verr  determinato il tenore di materie non volatili (residuo secco). Il residuo non volatile indicato dal produttore sar  compreso fra il 75 e l'85% in peso ed   considerato valido sia per la pittura bianca che per quella gialla (UNI 3251).

### g) *Resistenza agli agenti chimici*

Il campione di pittura, con uno spessore umido di 250  $\mu\text{m}$ , verr  steso su sei supporti metallici delle dimensioni di cm. 12\*6\*0.05, dopo essere stato lasciato stagionare in condizioni di ambiente per 7 giorni, verr  immerso, per essere sottoposto ad attacco chimico, nei liquidi di prova, alla temperatura e per il tempo indicato nella seguente tabella:

Liquidi di prova	Temperatura °C	Durata in minuti primi
Lubrificanti	50°	30' + 30' (*)
Carburanti	20°	30' + 30' (*)
Cloruro di calcio	20°	30' + 30' (*)
Cloruro di sodio	20°	30' + 30' (*)
Acido solforico (**)	20°	30' + 30' (*)
Acido cloridrico (**)	20°	30' + 30' (*)

(\*) I provini vengono controllati dopo i primi 30' di immersione, successivamente vengono reintrodotti nei contenitori dei liquidi per altri 30' ed infine, al termine della prova, si lasciano asciugare i provini e se ne osserva lo stato di conservazione.

(\*\*) Soluzioni al 20%.

La prova di resistenza agli agenti chimici si ritiene superata positivamente se alla fine della prova, il campione di pittura non presenta alterazioni e/o distacco dai sei supporti metallici.

**h) Colore della pittura**

Il colore della pittura, inteso come sensazione cromatica percepita dall'osservatore standard, verrà determinato in laboratorio attraverso le coordinate cromatiche (x, y) su un campione di segnaletica, con riferimento al diagramma cromatico CIE 1931.

Il campione di segnaletica, su cui eseguire le letture colorimetriche, sarà predisposto in laboratorio, oppure verrà utilizzato, se presente, il campione di pittura spruzzata direttamente su un supporto metallico e prelevato in sito su disposizione della D.L.

Oltre alle coordinate cromatiche, ai fini della classificazione della visibilità del prodotto verniciante, verrà rilevato anche il fattore di luminanza  $\beta$ , secondo quanto specificato nella pubblicazione CIE n. 15 (E. 1.3.1.) 1971.

Le pitture di colore bianco e giallo dovranno avere delle coordinate cromatiche che siano contenute all'interno dell'area colorimetrica stabilita, per la relativa tipologia cromatica, dalla norma UNI 7543/2-1988, mediante i vertici:

COLORE	Vertici delle regioni di cromaticità per segnaletica orizzontale bianca e gialla (Illuminante D65 - Geometria 45/0°)				
		1	2	3	4
Bianco	x	0.355	0.305	0.285	0.335
	y	0.355	0.305	0.325	0.375
Giallo Classe Y1	x	0.443	0.545	0.465	0.389
	y	0.399	0.455	0.535	0.431
Giallo Classe Y2	x	0.494	0.545	0.465	0.427
	y	0.427	0.455	0.535	0.483

Il fattore di luminanza  $\beta$  minimo iniziale, richiesto per i vari prodotti vernicianti bianchi rifrangenti, non dovrà essere inferiore a 0.55, mentre il Fattore di luminanza minimo iniziale, richiesto per i prodotti vernicianti gialli rifrangenti, non dovrà essere inferiore a 0.40.

Il rilievo delle coordinate cromatiche e del fattore di luminanza sarà eseguito sul campione di pittura, preparato in laboratorio, dopo 24 ore dalla stesa.

**i) Resistenza all'abrasione**

Il campione di pittura, con uno spessore umido di 300  $\mu$ m, sarà steso su due supporti metallici dalle dimensioni in cm di 20 x 12 x 0.05, e sottoposto alla prova di resistenza all'abrasione con il metodo della caduta di sabbia (ASTM D 968-51).

La pellicola, dopo essere stata lasciata ad essiccare per 48 ore a 25° C e con un'umidità relativa del 50 %, dovrà resistere all'azione abrasiva provocata dalla caduta ciclica di un volume predeterminato di sabbia monogranulare di natura silicea.

Il coefficiente di abrasione, sarà determinato dividendo il volume in litri di sabbia usata, necessaria ad asportare lo strato di pittura, per lo spessore iniziale in mm della pittura.

La resistenza all'abrasione potrà essere determinata anche attraverso la valutazione della perdita di massa della pellicola di pittura dopo essere stata assoggettata all'azione di mole abrasive di durezza predefinita (Metodo UNI 10559/96).

**j) Fattore di luminanza della pittura**

Per la classificazione della visibilità del prodotto verniciante, sarà rilevato il fattore di luminanza  $\beta$ , secondo quanto specificato nella pubblicazione CIE n. 15 (E. 1.3.1.) 1971.

Il Fattore di luminanza  $\beta$  minimo iniziale, richiesto per i prodotti vernicianti bianchi rifrangenti, non dovrà essere inferiore a 0,60, mentre il Fattore di luminanza minimo iniziale, richiesto per i prodotti vernicianti gialli rifrangenti, non dovrà essere inferiore a 0,40.

Il rilievo delle coordinate cromatiche e del fattore di luminanza sarà eseguito sul campione di pittura, preparato in laboratorio, dopo 24 ore dalla stesa.

**k) Resistenza alla luce**

La pittura dovrà mantenere inalterato il colore per un periodo di vita utile del prodotto.

L'accertamento del grado di resistenza dello strato di pittura al decadimento causato dalla luce solare, verrà determinato attraverso l'esposizione del campione alla radiazione di una lampada allo xeno, munita di filtri atti a consentire l'inizio della emissione spettrale a 300 nm (UNI 9397/89).

Al termine della prova, le coordinate cromatiche dovranno ricadere nelle zone consentite per le relative tipologie cromatiche e la differenza delle letture del fattore di luminanza (AB), misurato prima e dopo la prova, non dovrà essere superiore a 0.05.

#### **Art. 5.11.4 SEGNALETICA ORIZZONTALE A BASE ACQUA BICOMPONENTE**

##### **GENERALITÀ.**

La segnaletica orizzontale sarà costituita da strisce longitudinali, strisce trasversali ed altri simboli ed iscrizioni come all'art. 40 del Nuovo Codice della Strada approvato con D.LGS. 30 aprile 1992 n. 285 ed artt. da 137 a 155 del Regolamento di attuazione approvato con D.P.R. 16.12.1992, n. 495 e successive modifiche integrazioni ed essere conformi per colori, forme e dimensioni.

Le caratteristiche fotometriche, colorimetriche, di scivolosità e di durata dei materiali da usare per i segnali orizzontali, dovranno essere conformi alle prescrizioni del Disciplinare Tecnico del Ministero dei LL.PP. (art. 137, comma 4 del Regolamento di attuazione), ed essere comprovate dalle relative certificazioni.

Nelle more dell'approvazione del disciplinare, con apposito Decreto del Ministro dei LL.PP, le caratteristiche fotometriche, colorimetriche e di resistenza al derapaggio dovranno essere conformi alle prescrizioni generali previste dalla norma UNI EN 1436 relativamente alle classi indicate nella scheda tecnica. Tali caratteristiche si intendono in opera per il periodo di garanzia previsto. Le caratteristiche dovranno essere comprovate dalle relative certificazioni rilasciate da Laboratori ufficiali autorizzati.

La segnaletica andrà realizzata nelle zone di progetto e/o in quelle richieste dal Compartimento committente.

L'Appaltatore sarà libero di utilizzare materiali di sua scelta, nell'ambito della tipologia di prodotto indicata nell'appalto.

La segnaletica orizzontale in vernice sarà eseguita con apposita attrezzatura traccialinee a spruzzo semovente.

I bordi delle strisce, linee di arresto, zebature, scritte ecc., dovranno risultare nitidi e la superficie verniciata uniformemente coperta.

##### **PROVE ED ACCERTAMENTI**

La pittura che sarà adoperata per l'esecuzione della segnaletica orizzontale, dovrà essere accompagnata da una dichiarazione del Produttore delle caratteristiche generali e specifiche relative al prodotto verniciante bagnato, alla pellicola risultante dopo l'essiccazione.

In particolare la dichiarazione dovrà fornire i seguenti dati:

- potere coprente del prodotto in mq/kg
- viscosità
- stabilità in barattolo o nella confezione
- massa volumica in kg/l
- residuo non volatile
- tempo di essiccamento
- percentuale di diluizione e tipo di diluente raccomandato dal produttore
- tipi e quantità di sfere di vetro da usare nel caso di postspruzzatura
- fattore di luminanza della pittura
- coordinate cromatiche della pellicola essiccata
- resistenza agli agenti chimici della pellicola
- coefficiente di luminanza in condizioni di illuminazione diffusa Qd
- retroriflessione diurna su asciutto, umido e bagnato
- retroriflessione notturna su asciutto, umido e bagnato
- attrito radente

I dati derivati da prove prestazionali si intendono per misurazioni effettuate da Laboratori ufficiali autorizzati, seguendo i criteri previsti da UNI EN 1436.

La pittura fornita dovrà soddisfare i requisiti richiesti dal presente Capitolato ed essere conforme alla dichiarazione delle caratteristiche dichiarate dal Produttore entro le tolleranze massime appresso indicate, superate le quali la pittura verrà rifiutata.

Qualora la pittura non risulti conforme ad una o più caratteristiche richieste, si potrà imporre la sostituzione con altra pittura idonea senza che ciò comporti spese aggiuntive rispetto a quelle concordate.

##### **CARATTERISTICHE DELLA PITTURA**

La pittura da impiegare potrà contenere sfere di vetro premiscelate durante il processo di fabbricazione o subire il processo di postspruzzatura durante l'applicazione, cosicché dopo l'essiccamento e successiva esposizione delle sfere di vetro, dovuta all'usura dello strato superficiale della pittura stessa sullo

spartitraffico , queste svolgano effettivamente una efficiente funzione di guida nelle ore notturne agli autoveicoli , sotto l'azione della luce dei fari.

Per la pittura bianca il pigmento inorganico dovrà garantire la colorazione secondo le caratteristiche colorimetriche.

Per quanto concerne le cariche contenute nel prodotto verniciante, queste dovranno, per qualità, forma e dimensioni, contribuire a migliorare le caratteristiche di resistenza meccanica dello strato di pittura applicata, e in particolare a rendere meno scivolosa, con valori di aderenza (SRT o CAT) che non si discostino da quelli rilevati nella pavimentazione limitrofa ( $\pm 10\%$ ), la segnaletica orizzontale realizzata.

Per la pittura gialla il pigmento sarà costituito da pigmenti organici.

La pittura non dovrà scolorire sotto l'azione dei raggi UV.

Il solvente o le miscele di solventi utilizzati, dovranno facilitare la formazione di una striscia longitudinale omogenea e priva di difetti (la pittura dovrà aderire tenacemente alla superficie stradale), inoltre dovranno evaporare rapidamente senza attaccare il sottostante legante bituminoso.

La pittura dovrà essere omogenea, ben macinata e di consistenza uniforme, non dovrà fare crosta né diventare gelatinosa od inspessirsi; dovrà consentire la miscelazione nel recipiente contenitore senza difficoltà, mediante l'uso di una spatola.

La pittura non dovrà assorbire grassi, olii ed altre sostanze tali da causare la formazione di macchie e la sua composizione chimica dovrà essere tale che, applicata sulla pavimentazione stradale, anche nei mesi estivi, non presenti tracce di inquinamento da sostanze bituminose, e non dovrà permettere l'affioramento del legante bituminoso.

## **PROVE DI LABORATORIO SULLA PITTURA**

### **a) *Potere coprente***

Il rapporto di contrasto C (potere coprente), inteso come rapporto tra il fattore di riflessione della luminosità diffusa della luce diurna (Y) della pellicola di pittura applicata su un supporto nero e il fattore di riflessione della stessa, misurato su un supporto bianco, dovrà essere uguale o maggiore al 95%.

La resa superficiale, determinata in corrispondenza del suddetto rapporto di contrasto C, dovrà essere compresa tra 1.2 e 1.5 mq/kg (ASTM D 2805-85).

### **b) *Densità***

La densità della pittura, determinata a 25° C, dovrà essere uguale o maggiore a 1.5 kg/l (ASTM D 1475-60).

### **c) *Aggiunta di diluente***

La pittura dovrà essere adatta per essere applicata sulla pavimentazione stradale con le normali macchine spruzzatrici e dovrà produrre una linea consistente e piena della larghezza richiesta.

Potrà essere consentita l'aggiunta di piccole quantità di acqua fino al massimo del 4% in peso.

### **d) *Tempo di essiccamento***

In relazione alla macrorugosità, alle deformazioni del profilo longitudinale e trasversale della pavimentazione stradale e all'umidità dell'aria, la pittura dovrà asciugarsi in modo da consentire l'apertura al traffico del tratto interessato, entro 3 (tre) minuti dall'applicazione.

Dopo tale tempo massimo consentito, la pittura non dovrà staccarsi, deformarsi, sporcarsi o scolorire sotto l'azione delle ruote gommate degli autoveicoli in transito.

Il tempo di essiccamento potrà essere controllato in laboratorio secondo il metodo UNI 8362/82.

### **e) *Contenuto delle materie non volatili***

Sulla pittura verrà determinato il tenore di materie non volatili (residuo secco).

Il residuo non volatile sarà compreso fra il 77 e l'83% in peso ed è considerato valido sia per la pittura bianca che per quella gialla (UNI 8906/86).

### **f) *Resistenza agli agenti chimici***

Il campione di pittura, con uno spessore umido di 250  $\mu\text{m}$ , verrà steso su sei supporti metallici delle dimensioni di cm. 12\*6\*0.05, dopo essere stato lasciato stagionare in condizioni di ambiente per 7 giorni, verrà immerso, per essere sottoposto ad attacco chimico, nei liquidi di prova, alla temperatura e per il tempo indicato nella seguente tabella:

### **g) *Resistenza all'abrasione***

Il campione di pittura, con uno spessore umido di 300  $\mu\text{m}$ , sarà steso su due supporti metallici dalle dimensioni in cm di 20 x 12 x 0.05, e sottoposto alla prova di resistenza all'abrasione con il metodo della caduta di sabbia (ASTM D 968-51).

La pellicola, dopo essere stata lasciata ad essiccare per 48 ore a 25° C e con un'umidità relativa del 50 %, dovrà resistere all'azione abrasiva provocata dalla caduta ciclica di un volume predeterminato di sabbia monogranulare di natura silicea.

Il coefficiente di abrasione, sarà determinato dividendo il volume in litri di sabbia usata, necessaria ad asportare lo strato di pittura, per lo spessore iniziale in mm della pittura.



La resistenza all'abrasione potrà essere determinata anche attraverso la valutazione della perdita di massa della pellicola di pittura dopo essere stata assoggettata all'azione di mole abrasive di durezza predefinita (Metodo UNI 10559/96).

**h) Fattore di luminanza della pittura**

Per la classificazione della visibilità del prodotto verniciante, sarà rilevato il fattore di luminanza  $\beta$ , secondo quanto specificato nella pubblicazione CIE n. 15 (E. 1.3.1.) 1971.

Il Fattore di luminanza  $\beta$  minimo iniziale, richiesto per i prodotti vernicianti bianchi rifrangenti, non dovrà essere inferiore a 0,60, mentre il Fattore di luminanza minimo iniziale, richiesto per i prodotti vernicianti gialli rifrangenti, non dovrà essere inferiore a 0,40.

Il rilievo delle coordinate cromatiche e del fattore di luminanza sarà eseguito sul campione di pittura, preparato in laboratorio, dopo 24 ore dalla stesa.

**i) Resistenza alla luce**

La pittura dovrà mantenere inalterato il colore per un periodo di vita utile del prodotto.

L'accertamento del grado di resistenza dello strato di pittura al decadimento causato dalla luce solare, verrà determinato attraverso l'esposizione del campione alla radiazione di una lampada allo xeno, munita di filtri atti a consentire l'inizio della emissione spettrale a 300 nm (UNI 9397/89).

Al termine della prova, le coordinate cromatiche dovranno ricadere nelle zone consentite per le relative tipologie cromatiche e la differenza delle letture del fattore di luminanza (AB), misurato prima e dopo la prova, non dovrà essere superiore a 0.05.

Liquidi di prova	Temperatura °C	Durata in minuti primi
Lubrificanti	50°	30' + 30' (*)
Carburanti	20°	30' + 30' (*)
Cloruro di calcio	20°	30' + 30' (*)
Cloruro di sodio	20°	30' + 30' (*)
Acido solforico (**)	20°	30' + 30' (*)
Acido cloridrico (**)	20°	30' + 30' (*)

(\*) I provini vengono controllati dopo i primi 30' di immersione, successivamente vengono reintrodotti nei contenitori dei liquidi per altri 30' ed infine, al termine della prova, si lasciano asciugare i provini e se ne osserva lo stato di conservazione.

(\*\*) Soluzioni al 20%.

La prova di resistenza agli agenti chimici si ritiene superata positivamente se alla fine della prova, il campione di pittura non presenta alterazioni e/o distacco dai sei supporti metallici.

**j) Colore della pittura**

Il colore della pittura, inteso come sensazione cromatica percepita dall'osservatore standard, verrà determinato in laboratorio attraverso le coordinate cromatiche (x, y) su un campione di segnaletica, con riferimento al diagramma cromatico CIE 1931.

Il campione di segnaletica, su cui eseguire le letture colorimetriche, sarà predisposto in laboratorio, oppure verrà utilizzato, se presente, il campione di pittura spruzzata direttamente su un supporto metallico e prelevato in sito su disposizione della D.L.

Oltre alle coordinate cromatiche, ai fini della classificazione della visibilità del prodotto verniciante, verrà rilevato anche il fattore di luminanza  $\beta$ , secondo quanto specificato nella pubblicazione CIE n. 15 (E. 1.3.1.) 1971.

Le pitture di colore bianco e giallo dovranno avere delle coordinate cromatiche che siano contenute all'interno dell'area colorimetrica stabilita, per la relativa tipologia cromatica, dalla norma UNI EN 1436 Aprile 2004, mediante i vertici:

COLORE	Coordinate dei 4 punti che determinano la zona consentita nel diagramma colorimetrico CIE 1931 (Illuminante D65 - Geometria 45/0')				
		1	2	3	4
Bianco	X	0.355	0.305	0.285	0.335
	Y	0.355	0.305	0.325	0.375
Giallo (classe Y1)	X	0.443	0.545	0.465	0.389
	Y	0.399	0.455	0.535	0.431
Giallo (classe Y2)	X	0.494	0.545	0.465	0.427
	Y	0.427	0.455	0.535	0.483

Il fattore di luminanza  $\beta$  minimo iniziale, richiesto per i vari prodotti vernicianti bianchi rifrangenti, non dovrà essere inferiore a 0.55, mentre il Fattore di luminanza minimo iniziale, richiesto per i prodotti vernicianti gialli rifrangenti, non dovrà essere inferiore a 0.40.

Il rilievo delle coordinate cromatiche e del fattore di luminanza sarà eseguito sul campione di pittura, preparato in laboratorio, dopo 24 ore dalla stesa.

**k) Resistenza alla luce**

La pittura dovrà mantenere inalterato il colore per un periodo di tempo di vita utile del prodotto.

L'accertamento del grado di resistenza dello strato di pittura al decadimento causato dalla luce solare, verrà determinato attraverso l'esposizione del campione alla radiazione di una lampada allo xeno, munita di filtri atti a consentire l'inizio della emissione spettrale a 300 nm (UNI 9397/89).

Al termine della prova, le coordinate cromatiche dovranno ricadere nelle zone consentite per le relative tipologie cromatiche e la differenza delle letture del fattore di luminanza (AB), misurato prima e dopo la prova, non dovrà essere superiore a 0.05.

# CAPITOLO 6

## MARCIAPIEDE

### Art. 6.1

#### PREMESSA

E' prevista la realizzazione di un marciapiede ad un lato della strada costituito da una pavimentazione mediante masselli in cls vibrocompresso autobloccanti pigmentati in rosso mattone sp.6 cm (intasati e posati a secco su strato di sabbia di 4 cm), poggiati su una fondazione in misto cava di spessore 15 cm. Ai lati del marciapiede saranno realizzati dei cordoli in pietra bianca di contenimento di spessore 12 cm e altezza 20 cm, in modo da avere la "non sormontabilità". Il percorso pedonale ha larghezza 1,50 m e lunghezza pari a circa 364 m.

La Direzione dei Lavori ordinerà prove su detti materiali, o su altri di sua scelta, presso Laboratori ufficiali di fiducia della Stazione Appaltante. Per il controllo delle caratteristiche tali prove verranno, di norma, ripetute sistematicamente, durante l'esecuzione dei lavori, nei laboratori di cantiere o presso gli stessi Laboratori ufficiali.

L'approvazione della Direzione dei Lavori circa i materiali, le attrezzature, i metodi di lavorazione, non solleva l'Impresa dalla responsabilità circa la buona riuscita del lavoro.

L'Impresa avrà cura di garantire la costanza nella massa, nel tempo, delle caratteristiche delle miscele, degli impasti e della sovrastruttura resa in opera.

Salvo che non sia diversamente disposto dagli articoli che seguono, la superficie finita della pavimentazione non dovrà scostarsi dalla sagoma di progetto di oltre 0,3 mm, controllata a mezzo di un regolo lungo m 4,00 disposto secondo due direzioni ortogonali.

### Art. 6.2 Marciapiedi e percorsi pedonali

#### ***Caratteristiche costruttive***

In ottemperanza a quanto previsto dal DPR 27 /4/1978 n° 384 e successive disposizioni integrative, la larghezza minima dei percorsi pedonali è indicata in ml 1,50, salvo casi particolari da definirsi di volta in volta con la Direzione dei Lavori. Il dislivello tra il piano del percorso pedonale e la carreggiata stradale finita è fissato in max di \$MANUAL\$ cm, con un max di cm \$MANUAL\$ in corrispondenza dei passi carrai. Ogni qualvolta il percorso pedonale si raccorda con il livello stradale o è interrotto da un passo carrabile si dovranno predisporre delle opportune rampe di raccordo di lunghezza non inferiore a ml 1,00 e di larghezza pari al percorso pedonale stesso. In ogni caso la pendenza di tali rampe non potrà superare il 15 %. La pavimentazione sarà in genere costituita da un sottofondo in calcestruzzo kg 200/mc e sovrastante manto finale in conglomerato bituminoso fine o asfalto colato. Il profilo della pavimentazione sarà \$MANUAL\$ con pendenza trasversale pari a \$MANUAL\$ % salvo diversa indicazione della Direzione dei Lavori.

#### ***Sottofondo***

Il sottofondo realizzato con calcestruzzo a kg \$MANUAL\$ /mc avrà uno spessore finito di cm \$MANUAL\$; la posa in opera dovrà essere eseguita con tutta la cura e gli accorgimenti necessari affinché il piano di posa del manto finale risulti regolarissimo ed uniforme secondo la sagoma stabilita. Prima di procedere con il getto l'Appaltatore dovrà sistemare il piano di posa in modo tale da assicurare la necessaria stabilità e uniformità di resistenza; il getto dovrà avvenire in una sola ripresa per tutto il suo spessore.

Qualora, per motivi indipendenti dalla volontà dell'Appaltatore, occorresse provvedere all'esecuzione di più riprese tra un getto e l'altro, bisognerà interporre un opportuno giunto di dilatazione. Nel sottofondo così eseguito, dovranno formarsi dei tagli trasversali 1 ogni 4 ml e aventi lunghezza pari alla larghezza del marciapiede eseguito, inserendo dei giunti di dilatazione, o formando con apposito attrezzo il taglio prima che il calcestruzzo inizi la presa. Il costipamento e la finitura superficiale del getto di cls sarà preferibilmente da eseguirsi con staggia vibrante e si dovrà porre particolare cura nella lisciatura del piano al fine di evitare

l'affioramento di inerti. Inoltre si dovrà proteggere il getto mediante stesa di un leggero strato di sabbia che nel caso di pavimentazione in conglomerato bituminoso fine, andrà rimossa con ogni cura, mentre nel caso di pavimentazione di asfalto colato tale strato dovrà essere regolarizzato e integrato ove mancante.

### **Massetto**

I marciapiedi avranno le caratteristiche dimensionali indicate nel progetto con relativa pendenza trasversale; il massetto in calcestruzzo, dovrà fungere da piano di appoggio della pavimentazione finale in masselli autobloccanti, lo spessore sarà quello indicato negli elaborati grafici.

Per quanto attiene alle caratteristiche del materiale si farà riferimento a quanto già descritto nel capitolo relativo ai materiali.

La posa in opera del calcestruzzo formante il massetto sarà eseguita dopo un'accurata preparazione del sottofondo ed una sua completa compattazione.

Lo scarico del conglomerato dal mezzo di trasporto dovrà avvenire con tutti gli accorgimenti atti ad evitare la segregazione degli inerti; si dovrà prestare particolare attenzione alle condizioni climatiche, in modo particolare alle temperature esterne onde evitare maturazione dei getti in condizione di gelo; la granulometria terrà conto degli spessori da realizzare e la fluidità del calcestruzzo dovrà assicurare l'intasamento dei vuoti in ogni direzione, trattandosi di getti orizzontali; ove non presenti opere di contenimento quali cordoli e/o zanelle si dovrà provvedere a eseguire una cassetta laterale di sponda ad evitare sbordature; la superficie del getto sarà livellata in modo tale da consentire uno spessore uniforme delle sabbie o graniglie di appoggio dei masselli autobloccanti.

All'interno del massetto verrà interposta una rete elettrosaldata del tipo \$MANUAL\$, controllata in stabilimento, di diametro 8 mm, con distanza assiale di 20 cm., per il controllo delle tensioni caratteristiche di snervamento e rottura si richiamano le norme di cui al D.M. 17/01/2018; in fase di getto dovrà essere sollevata per evitare che si depositi sul fondo del massetto.

## **Art. 6.3**

### **PREPARAZIONE DEL SOTTOFONDO**

Il terreno interessato dalla costruzione del percorso pedonale, verrà preparato asportando il terreno vegetale per tutta la superficie e per la profondità fissata dal progetto o stabilita dalla Direzione dei Lavori.

I piani di posa dovranno anche essere liberati da qualsiasi materiale di altra natura vegetale, quali radici, cespugli, alberi.

Per l'accertamento del raggiungimento delle caratteristiche particolari dei sottofondi qui appresso stabilite, agli effetti soprattutto del grado di costipamento e dell'umidità in posto, l'Appaltatore, indipendentemente dai controlli che verranno eseguiti dalla Direzione dei Lavori, dovrà provvedere a tutte le prove e determinazioni necessarie.

A tale scopo dovrà quindi, a sue cure e spese, installare in cantiere un laboratorio con le occorrenti attrezzature.

Le determinazioni necessarie per la caratterizzazione dei terreni, ai fini della loro possibilità d'impiego e delle relative modalità, verranno preventivamente fatte eseguire dalla Direzione dei Lavori presso un laboratorio pubblico, cioè uno dei seguenti laboratori: quelli delle Università, delle Ferrovie dello Stato o presso il laboratorio dell'A.N.A.S.

Rimosso il terreno costituente lo strato vegetale, estirpate le radici fino ad un metro di profondità sotto il piano di posa e riempite le buche così costituite si procederà, in ogni caso, ai seguenti controlli:

- a) determinazione del peso specifico apparente del secco del terreno in sito e di quello massimo determinato in laboratorio;
- b) determinazione dell'umidità in sito in caso di presenza di terre sabbiose, ghiaiose o limose;
- c) determinazione dell'altezza massima delle acque sotterranee nel caso di terre limose.

## **Art. 6.4**

### **COSTIPAMENTO DEL TERRENO IN SITO**

**A)** Il terreno dove sarà appoggiata la pavimentazione avrà l'interposizione di un rilevato di altezza minore di 50 cm, pertanto dovranno essere eseguite le seguenti norme:

- a) per le terre sabbiose o ghiaiose si dovrà provvedere al costipamento del terreno per uno spessore di almeno 25 cm con adatto macchinario fino ad ottenere un peso specifico apparente del secco in sito, pari almeno al 95% di quello massimo ottenuto in laboratorio;
- b) per le terre limose, in assenza d'acqua, si procederà come al precedente punto a);

- c) per le terre argillose si provvederà alla stabilizzazione del terreno in sito, mescolando ad esso altro idoneo, in modo da ottenere un conglomerato a legante naturale, compatto ed impermeabile, dello spessore che verrà indicato volta per volta e costipato fino ad ottenere un peso specifico apparente del secco pari al 95% del massimo ottenuto in laboratorio. Nel caso in cui le condizioni idrauliche siano particolarmente cattive, il provvedimento di cui sopra sarà integrato con opportune opere di drenaggio.

#### **Art. 6.5**

### **OPERAZIONI PRELIMINARI**

L'area sulla quale dovranno costruirsi le fondazioni dovrà essere sistemata come indicato nell'articolo "*Preparazione del Sottofondo*".

Le buche lasciate nel terreno di impianto dopo l'estirpazione delle radici saranno riempite con cura ed il materiale di riempimento dovrà essere costipato fino a raggiungere una densità uguale a quella delle zone adiacenti.

#### **Art. 6.6**

### **FONDAZIONE IN MISTO DI CAVA E ALLETTAMENTO IN SABBIA**

Le fondazioni del marciapiede saranno costituite da uno strato di misto di cava dello spessore di cm. 15 ed uno strato di allettamento di sabbia dello spessore di cm. 4

Il materiale di spessore uniforme deve essere assestato mediante cilindatura. Se il materiale lo richiede per scarsità di potere legante, è necessario correggerlo con materiale adatto, aiutandone la penetrazione mediante leggero innaffiamento, tale che l'acqua non arrivi al sottofondo e che, per le condizioni ambientali (pioggia, neve, gelo) non danneggi la qualità dello strato stabilizzato, il quale dovrà essere rimosso e ricostituito a cura e spese dell'Appaltatore in caso di danni di questo tipo.

Le cilindature dovranno essere condotte procedendo dai fianchi verso il centro. A lavoro finito, la superficie dovrà risultare parallela a quella prevista per il piano viabile.

Le stesse norme valgono per le fondazioni costruite con materiale di risulta. Tale materiale non dovrà comprendere sostanze alterabili e che possono rigonfiare a contatto con l'acqua.

#### **Art. 6.7**

### **PAVIMENTAZIONI IN CONGLOMERATO CEMENTIZIO**

Valgono per le pavimentazioni tutte le norme indicate nell'articolo "*Fondazioni stradali in conglomerato cementizio*".

In questo caso però il calcestruzzo sarà costituito con inerti di almeno tre pezzature e sarà dosato con tre quintali di cemento per metro cubo di calcestruzzo vibrato in opera.

La superficie della pavimentazione a vibrazione ultimata dovrà presentare un leggero affioramento di malta, sufficiente per la perfetta chiusura e lisciatura del piano del pavimento.

Non saranno assolutamente permesse aggiunte in superficie di malta cementizia anche se questa fosse confezionata con una più ricca dosatura di cemento. Prima che il calcestruzzo inizi la presa e quando il piano sia sufficientemente asciutto si dovrà striare trasversalmente la pavimentazione con una scopa di saggina, così da renderla sicuramente scabra.

Si avrà particolare cura affinché i bordi dei giunti longitudinali e trasversali siano leggermente arrotondati con una curva di raggio di centimetri uno, e siano rifiniti in piano perfetto con la rimanente pavimentazione.

Tutti i prodotti e/o materiali impiegati, qualora possano essere dotati di marcatura CE secondo la normativa tecnica vigente, dovranno essere muniti di tale marchio.

## **6.8 Cordoli in Cls**

### ***Cordoli in Cls***

Dovranno essere in conglomerato cementizio vibrato (C.A.V.), avente  $R_{ck} > 30 \text{ N/mm}^2$ , in elementi di lunghezza 1,00 m, di forma prismatica e della sezione indicata in progetto. Gli elementi dovranno presentare superfici in vista regolari e ben rifinite con dimensioni uniformi, dosature e spessore corrispondenti alle prescrizioni e ai tipi; saranno ben stagionati, di perfetto impasto e lavorazione, sonori alla percussione senza screpolature e muniti delle eventuali opportune sagomature alle due estremità per consentire una sicura

connessione, ed essere esenti da imperfezioni, cavillature, rotture o sbriciature.

Gli elementi prefabbricati in calcestruzzo avranno sezione che sarà di volta in volta precisata dalla Direzione dei Lavori sulla base degli elaborati grafici.

Se prescritti, potranno impiegarsi anche nel tipo con rivestimento antiusura al quarzo, spessore minimo richiesto. I raccordi e le giunzioni ad angolo tra due tratte saranno sempre risolti con l'impiego di pezzi speciali curvi fino ad un raggio di mt 4,00, per circonferenze maggiori il raccordo curva sarà ricavato mediante posa di elementi rettilinei con lunghezza non superiore a cm 50.

### ***Posa in opera delle cordonature***

Di norma si procederà formando un tratto di lunghezza pari alla livelletta, costruendo una fondazione continua in cls steso in strati ben battuti e livellati tali da formare un sicuro piano d'appoggio per tutti gli elementi. Si procederà successivamente alla posa dei cordoli provvedendo ai necessari aggiustamenti di quota e di linea, solo allora si procederà con il rinfianco della cordonatura da eseguirsi con cls a q.li escludendo l'impiego di cls proveniente da scarti di lavorazione. E' tassativamente vietato posare i vari elementi su cuscinetti di cls fatto salvo durante la posa di cordonature provenienti da preesistenti marciapiedi nel caso che gli elementi costituenti siano difformi da quanto precedentemente previsto. A posa ultimata si potrà procedere alla sigillatura dei giunti con boiaccia di cemento, in alternativa con bitume a caldo se espressamente richiesto. Le cordonature dovranno presentarsi perfettamente allineate; se alla verifica con staggia rettilinea della lunghezza di ml 4,00 si dovessero riscontrare differenze tanto di allineamento, quanto di livello, le opere eseguite verranno rifiutate.

### **Art. 7 Murature di getto o calcestruzzi**

Il calcestruzzo da impiegarsi nelle fondazioni delle opere d'arte o in elevazione, o per qualsiasi altro lavoro, sarà composto nelle proporzioni indicate nel presente capitolato e che potranno essere meglio precisate dalla Direzione dei Lavori.

Il calcestruzzo sarà messo in opera appena confezionato e disposto a strati orizzontali dell'altezza da 20 a 30 cm, su tutta l'estensione della parte di opera che si esegue ad un tempo, ben battuto e costipato, per modo che non resti alcun vano nello spazio che deve contenerlo nella sua massa.

Quando il calcestruzzo sia da collocare in opera entro cavi molto incassati o a pozzo, dovrà essere calato nello scavo mediante secchi a ribaltamento.

Solo in caso di cavi molto larghi, la Direzione dei Lavori potrà consentire che il calcestruzzo venga gettato liberamente, nel qual caso prima del conguagliamento e della battitura, per ogni strato di 30 cm di altezza dovrà essere ripreso dal fondo del cavo rimpastato per rendere uniforme la miscela dei componenti.

Quando il calcestruzzo sia gettato sott'acqua, si dovranno impiegare tramogge casse apribili, o quegli altri mezzi di immersione che la Direzione dei Lavori prescriverà, ed usare la diligenza necessaria ad impedire che, nel passare attraverso l'acqua, il calcestruzzo si dilavi e perda, sia pur minimamente, della sua energia.

Finito il getto e spianata con ogni diligenza la superficie superiore, il calcestruzzo dovrà essere lasciato assodare per tutto il tempo che la Direzione dei Lavori riterrà necessario per reggere la pressione che il calcestruzzo dovrà sopportare.

Quando il calcestruzzo sarà impiegato in rivestimento di scarpate, si dovrà aver cura di coprirlo con uno strato di sabbia di almeno 10 cm e di bagnarlo con frequenza ed abbondanza per impedire il troppo rapido prosciugamento.

E' vietato assolutamente l'impiego di calcestruzzi che non si potessero mettere in opera immediatamente dopo la loro preparazione; quelli che per qualsiasi motivo non avessero impiego immediato dopo la loro preparazione debbono senz'altro essere gettati a rifiuto.

## **CAPITOLO 8**

### **BARRIERE STRADALI ED OPERE ACCESSORIE**

#### **Art. 8.1**

#### **Premessa - Operazioni preliminari di sicurezza**

Le barriere di sicurezza stradale e i dispositivi di ritenuta sono posti in opera essenzialmente al fine di fornire agli utenti della strada e agli esterni eventualmente presenti, accettabili condizioni di sicurezza in rapporto alla configurazione della strada, garantendo, entro certi limiti, il contenimento dei veicoli che dovessero tendere alla fuoriuscita dalla carreggiata stradale.

Le barriere di sicurezza stradale e gli altri dispositivi di ritenuta devono quindi essere idonei ad assorbire parte dell'energia di cui è dotato il veicolo in movimento, limitando contemporaneamente gli effetti d'urto sui passeggeri.

A seconda della loro destinazione ed ubicazione, le barriere ed altri dispositivi si dividono nei seguenti tipi:

- a) barriere centrali da spartitraffico;
- b) barriere laterali;
- c) barriere per opere d'arte, quali ponti, viadotti, sottovia, muri, ecc.;
- d) barriere o dispositivi per punti singolari, quali barriere per chiusura varchi, attenuatori d'urto per ostacoli fissi, letti di arresto o simili, terminali speciali, dispositivi per zone di approccio ad opere d'arte, dispositivi per zone di transizione e simili.

In particolare le barriere possono essere previste per:

- la delimitazione di strade
- la regolazione del traffico
- la delimitazione di aree di cantiere, di aree riservate o pericolose, di aree di parcheggio
- la delimitazione di percorsi pedonali o ciclabili, deviazioni stradali.

Nel caso di lavori di installazione in presenza di traffico occorrerà predisporre la segnaletica stradale necessaria al fine di deviare il traffico stesso e proteggere il personale dal flusso degli automezzi, nel rispetto delle norme di sicurezza.

Lo scarico degli elementi della barriera stradale dagli automezzi di trasporto potrà avvenire con una gru installata su automezzo o mediante elevatori muniti di forche.

Il personale dovrà essere munito del previsto abbigliamento ad elevata visibilità oltre che di DPI quali scarpe, guanti, occhiali ed in particolari casi di casco, cinture di sicurezza e quanto altro previsto dallo specifico sito e dalle vigenti norme in materia di sicurezza.

Le barriere stradali, di forma e dimensione indicati in progetto, saranno eseguite ovvero installate, se approvvigionate come elementi prefabbricati, lungo il tracciato progettuale o nei luoghi che la Direzione Lavori designerà.

**Le barriere di sicurezza potranno essere costituite dalle seguenti caratteristiche tecniche e costruttive:**

#### **Art. 8.2 Coni e delineatori flessibili**

Il **cono** può essere usato per delimitare ed evidenziare zone di lavoro o operazioni di manutenzione stradale di durata non superiore ai due giorni, per il tracciamento di segnaletica orizzontale, incanalamenti temporanei, separazione provvisoria di opposti sensi di marcia e delimitazione di ostacoli provvisori.

I coni da fornire e posare in opera dovranno essere costituiti da materiali flessibili quali gomma o plastica. Saranno di colore rosso con anelli di colore bianco retroriflettenti e le dimensioni saranno conformi alle indicazioni del Codice della Strada (art. 21 - vedi figura). Il cono dovrà avere una adeguata base di appoggio appesantita dall'interno o dall'esterno per garantirne la stabilità in ogni condizione.

La frequenza di posa sarà di solito di 12 m in rettilineo e di 5 m in curva. Nei centri abitati la frequenza sarà dimezzata, salvo diversa distanza necessaria per particolari situazioni della strada, del traffico o diversa indicazione della Direzione Lavori.

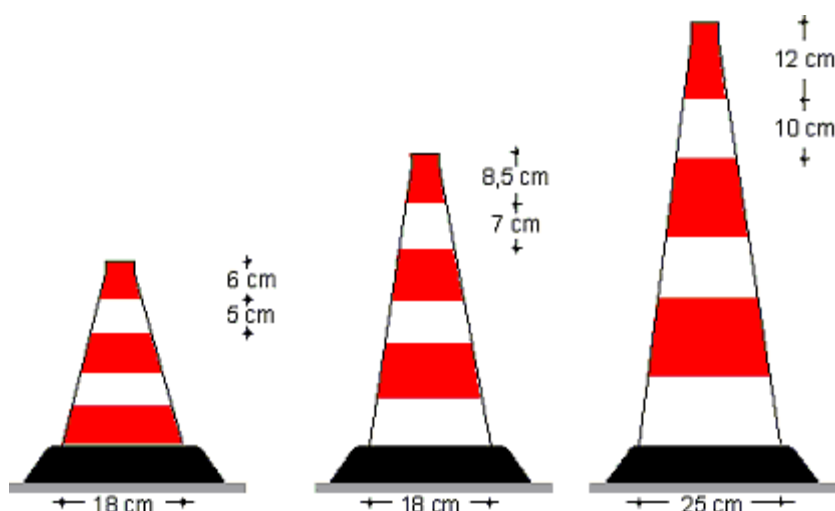

Il **delineatore flessibile** può essere usato per delimitare i sensi di marcia contigui, opposti o paralleli o per delimitare zone di lavoro stradale di durata superiore ai due giorni. I delineatori flessibili, lamellari o cilindrici, dovranno essere costituiti da materiali flessibili quali gomma o plastica; saranno di colore rosso con inserti o anelli di colore bianco retroriflettenti e le dimensioni saranno conformi alle indicazioni del Codice della Strada (art. 21 - vedi figura sotto). La base del delineatore dovrà essere incollabile o altrimenti fissata alla pavimentazione. I delineatori flessibili, se investiti dal traffico, dovranno piegarsi e riprendere la posizione verticale originale senza distaccarsi dalla pavimentazione.

La frequenza di posa sarà di solito 12 m in rettilineo e di 5 m in curva. Nei centri abitati la frequenza sarà dimezzata, salvo diversa distanza necessaria per particolari situazioni della strada, del traffico o diversa indicazione della Direzione Lavori.

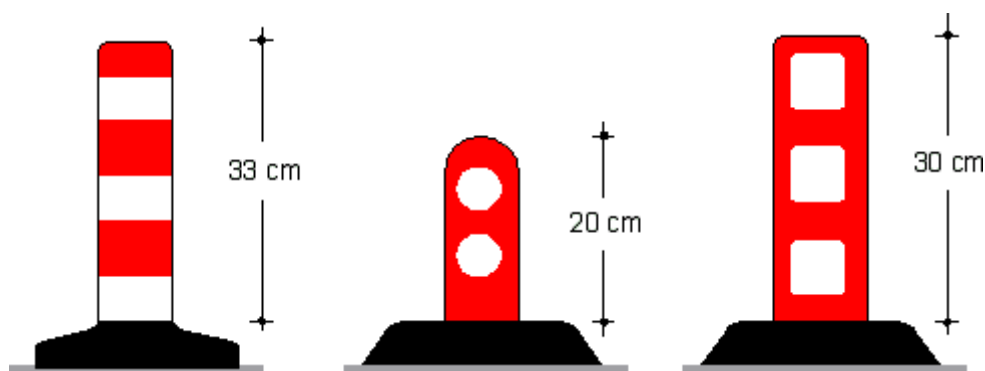

### Art. 8.3 Attenuatori d'urto

L'attenuatore d'urto è un dispositivo atto ad assorbire l'energia di un urto e viene normalmente installato in punti potenzialmente pericolosi per gli autoveicoli come cuspidi d'uscita, bumper autostradali, pilastri, ecc.

Il sistema, conforme ai requisiti ed alle prestazioni di cui alla norma [UNI EN 1317-3](#), dovrà assorbire l'energia d'urto del veicolo rallentandone la corsa in caso di urto frontale o ridirigendolo nella corsia di marcia dopo impatto laterale. Potrà essere del tipo parallelo o non parallelo (o asimmetrico), a seconda delle indicazioni progettuali ovvero della Direzione Lavori e dovrà essere assemblato con componenti comuni, quindi facilmente sostituibili in caso di manutenzione a seguito di impatto.

Dettagli tecnici attenuatori d'urto:

- Classi di velocità: 50, 80, 100, 110 Km/h per attenuatori paralleli e non paralleli
- Certificazione CE: ente accreditato e notificato CSI Certificazione e Testing



La struttura di base dovrà essere in acciaio elettrosaldato e comprenderà una lamiera e una monorotaia di guida per permettere lo scorrimento delle traverse, collegate ai pannelli di ritenuta delle celle di assorbimento. Il bumper (pannello frontale) dovrà essere il collegamento rigido delle lamiere in acciaio multionda che, in seguito all'urto, scivoleranno sovrapposte grazie a un sistema di scorrimento. I pannelli intermedi schiacceranno le celle in modo graduale, dissipando così l'energia cinetica di impatto. In caso d'urto dovrà essere possibile sostituire i soli pannelli assorbitori degli attenuatori, consentendo una maggiore semplicità di ripristino.

Gli attenuatori d'urto dovranno offrire differenti possibilità di installazione: mediante ancoranti chimici per cemento e asfalto o mediante viti di collegamento. Quest'ultima soluzione dovrà consentire di non avere ingombri a filo terra e sarà particolarmente indicata per sopportare urti ripetuti. Una specifica struttura metallica di fondazione infatti, sarà predisposta in uno specifico scavo a sezione obbligatoria e quindi annegata in calcestruzzo gettato in opera di idonea classe di resistenza. La risultante quota superiore di fondazione sarà equivalente al piano stradale sul quale si avvieranno, agli affioranti raccordi, le viti di collegamento ed ancoraggio della struttura guida dell'attenuatore.

#### **Art. 8.4**

### **Barriere di sicurezza in legno e acciaio COR-TEN**

#### **Dispositivo N2BL 01**

Barriera Stradale di Sicurezza a due fasce certificata CE per la Classe N2 Bordo Laterale

Fornitura e posa in opera di barriera stradale di sicurezza prodotta con materiali di pregio, CERTIFICATA CE in classe N2 destinazione BORDO LATERALE in conformità alla norma armonizzata EN 1317-5, Livello di contenimento Lc=288 KJ, Indice ASI minore di 1 e Larghezza Utile minore o uguale alla classe W5, composta da elementi in legno lamellare di conifera e da elementi in acciaio del tipo a resistenza migliorata contro la corrosione atmosferica.

barriera italiana in legno ed acciaio omologata per la classe N2 bordo laterale, con certificato del Ministero n° 41 del 28 marzo 2003. La struttura portante è completamente realizzata in acciaio tipo corten, mentre rivestimento del montante e fasce di protezione sono in legno lamellare. La barriera ha un minimo ingombro laterale ed un design semplice ed armonioso che ne favorisce l'installazione, con ottimi risultati estetici, su strade montane come su percorsi urbani. Il montaggio è estremamente semplice e rapido, anche in tratti con curvature e cambi di pendenza. Il dispositivo è corredato da Certificato di Conformità CE.

La barriera dovrà essere costituita da:

- Fasce di protezione costituite da elementi in legno lamellare ed in acciaio, opportunamente accoppiati e resi solidali;
- Montanti in acciaio, ricoperti (per la parte fuori terra) da elementi in legno lamellare appositamente lavorati fino a rivestire interamente il montante sui lati ed in sommità. Tale rivestimento è sagomato sulla testa per limitare ogni infiltrazione di acqua nel legno, favorendo il deflusso delle acque meteoriche;
- Bulloneria ad alta resistenza con appropriato rivestimento protettivo come da norma UNI 3740:1988;
- Elementi terminali costituiti dagli stessi materiali delle fasce, ma opportunamente lavorati per consentire una idonea chiusura del tratto di barriera, sia dal punto di vista estetico, che funzionale.

Il dispositivo dovrà essere prodotto con legno proveniente da foreste gestite correttamente, secondo gli standard definiti da PEFC, FSC o altri sistemi equivalenti. Si presume conforme alla richiesta tecnica una azienda con certificazione della Catena di Custodia PEFC o FSC; in tal senso l'Azienda deve essere in possesso di un proprio codice univoco di identificazione della Catena di Custodia.

Tutti gli elementi in legno dovranno essere realizzati in legno lamellare incollato (Glulam) di conifera (Douglas, Abete o altra specie), prodotto in conformità alla norma UNI EN 386:97 con requisiti di utilizzabilità in classe di servizio 2 o superiore secondo tale norma; dovranno inoltre garantire omogeneità e ripetibilità delle caratteristiche meccaniche della sezione.

Gli elementi dovranno essere lavorati e piallati su tutte le facce e a spigoli smussati per prevenire l'insorgere di scheggiature.

Tutte le parti in legno dovranno essere impregnate in autoclave secondo quanto riportato nelle norme UNI EN 351:98 (parti 1a e 2a) e UNI EN 599:99 (parti 1a e 2a), utilizzando sali organici ed inorganici di tipo "ecologico" privi di Cromo ed Arsenico.

Il prodotto preservante ed il processo di trattamento dovranno garantire l'utilizzabilità in classe di rischio 4

secondo UNI EN 335: 93 (parti 1a e 2a).

Al fine di evitare la degradazione strutturale del legno sottoposto all'azione dei raggi UV e al tempo stesso conferire un gradevole colore che ne esalti le naturali caratteristiche estetiche, tutte gli elementi in legno dovranno essere trattati mediante impregnazione superficiale con prodotti pigmentanti a base acquosa.

Gli elementi metallici dovranno essere realizzati in acciaio per impieghi strutturali a resistenza migliorata alla corrosione atmosferica S355J0WP secondo UNI EN 10025-5.

Le metodologie di produzione, compresi i trattamenti preservanti del legno, dovranno essere documentate ed eseguite in conformità alla norma UNI EN ISO 9001:2000.

Sono compresi: gli oneri delle lavorazioni di infissione o ancoraggio, la viteria e la bulloneria necessaria al montaggio, i distanziatori e/o le piastre di continuità se previste. Il tutto fornito e posto in opera.

È inoltre compreso quanto altro occorre per dare l'opera finita

#### **Art. 8.5**

### **Staccionata in legno di pino**

Staccionata in legno di pino posta a lato della pista ciclo-pedonale in progetto.

Staccionata realizzata con pali in legno di pino impregnato a pressione. I pali verranno posti ad interasse massimo pari a 2.00m diametro 12cm, su terreno di qualsiasi consistenza, saranno costituiti da corrimano diametro 10cm e traversa diametro 8cm.

L'assemblaggio fra le parti dovrà essere a incastro e/o con bulloneria in acciaio zincato totalmente a scomparsa e debitamente protetto con altezza fuori terra di almeno 1 m, interrati cm 50.

## **CAPITOLO 9**

### **IMPIANTISTICA**

#### **Art. 9.1**

### **GLI IMPIANTI**

#### **Generalità**

L'Appaltatore, in accordo con la Direzione dei Lavori, prima di iniziare qualsiasi opera relativa agli impianti in genere dovrà valutare, che tipo di azione intraprendere. Si dovrà valutare se procedere a parziali o completi rifacimenti e se sarà opportuno procedere al ripristino d'impianti fermi da troppo tempo e non più conformi alla vigente normativa. Potrebbe rendersi necessario un rilievo dettagliato dell'edificio sul quale riportare con precisione tutti gli impianti esistenti, la loro collocazione, la loro tipologia, il tipo di distribuzione, di alimentazione ecc.; sul rilievo si potrebbero evidenziare tutti i vani esistenti in grado di contenere ed accogliere gli eventuali nuovi impianti, quali potrebbero essere le canne fumarie dismesse, i cavedi, le asole, le intercapedini, i doppi muri, cunicoli, vespai, scarichi, pozzi ecc.

Sulla base di queste informazioni, si potrà procedere alla progettazione dei nuovi impianti che dovranno essere il più possibile indipendenti dall'edificio esistente, evitando inserimenti sotto-traccia, riducendo al minimo interventi di demolizione, rotture, disfacimenti anche parziali.

Laddove si sceglierà di conservare gli impianti esistenti, essi dovranno essere messi a norma o potenziati sfruttando le linee di distribuzione esistenti. Ove previsto si utilizzeranno soluzioni a vista utilizzando canali, tubi e tubazioni a norma di legge, che andranno inserite in apposite canalizzazioni attrezzate o in volumi tecnici realizzati in modo indipendente rispetto all'edificio.

Se il progetto dell'impianto non è fornito dalla Stazione Appaltante, la sua redazione sarà a carico dell'Appaltatore; egli dovrà sottoporre il progetto esecutivo, almeno 30 giorni prima dell'esecuzione dei lavori, sia alla Direzione dei Lavori che agli organi preposti alla tutela con le quali concorderà anche le diverse soluzioni ed i particolari accorgimenti.

**Art. 9.2**  
**INTERFERENZE CON CONDUTTURE ELETTRICHE E TUBAZIONI METANO**

L'Appaltatore, in accordo con la Direzione dei Lavori, prima di iniziare qualsiasi opera relativa agli impianti in genere dovrà valutare, che tipo di azione intraprendere. Potrebbe rendersi necessario un rilievo dettagliato sul quale riportare con precisione tutti gli impianti esistenti, la loro collocazione, la loro tipologia, il tipo di distribuzione, di alimentazione ecc.;

Sulla base di queste informazioni, si potrà procedere alla progettazione dei nuovi impianti che dovranno essere conformi agli esistenti.

Laddove si sceglierà di conservare gli impianti esistenti, essi dovranno essere messi a norma o potenziati sfruttando le linee di distribuzione esistenti.

Se il progetto dell'impianto non è fornito dalla Stazione Appaltante, la sua redazione sarà a carico dell'Appaltatore; egli dovrà sottoporre il progetto esecutivo, almeno 30 giorni prima dell'esecuzione dei lavori, sia alla Direzione dei Lavori che agli organi preposti alla tutela con le quali concorderà anche le diverse soluzioni ed i particolari accorgimenti.

**Si dovranno altresì valutare tutte le interferenze secondo le norme tecniche vigenti allegate:**

**INTERFERENZE CON IMPIANTI IN TUBAZIONE METALLICA CON PROTEZIONE CATODICA E/O ELETTRICI (P.I., ENEL MT – BT, SEMAFORICI, ECC.).**

DISEGNO ILLUSTRATIVO INCROCI E PARALLELISMI TRA TUBO METALLICO CON PROTEZIONE CATODICA O CAVO ELETTRICO E CAVO DI TELECOMUNICAZIONE SECONDO IL DISPOSTO DELLE NORME C.E.I. 11-17-2008 FASCICOLO 8402, ARTT. 8.1.1, 8.1.2 E 8.1.3 RICHIAMATE DALL'ART. 95 DEL CODICE DELLE COMUNICAZIONI ELETTRONICHE, DECRETO LEGISLATIVO 01/08/2003 N. 259 PUBBLICATO SULLA G.U. DEL 15/09/2003.

**N.B.: QUANDO UNO DEI DUE CAVI E' POSTO DENTRO APPOSITI MANUFATTI (TUBAZIONI, CUNICOLI, ECC.) CHE PROTEGGONO IL CAVO STESSO E NE RENDONO POSSIBILE LA POSA E LA SUCCESSIVA MANUTENZIONE SENZA LA NECESSITA' DI EFFETTUARE SCAVI, NON E' NECESSARIO OSSERVARE LE PRESCRIZIONI DELLE NORME C.E.I. SUCCITATE.**

PER IL GAS NATURALE CON DENSITA' NON SUPERIORE A 0,8, NEL CASO DI INTERFERENZE CON **CANALIZZAZIONI** TELEFONICHE, SI DOVRANNO RISPETTARE: IL D.M. 24/11/1984 DEL MINISTERO DELL'INTERNO - IL D.M. DEL MINISTERO DELLO SVILUPPO ECONOMICO 18/04/2008 - IL D.M. DEL MINISTERO DELLO SVILUPPO ECONOMICO 17/04/2008 -LE NORME UNI 9185 - LE NORME UNI 9880 (VEDI SCHEMA IN ALLEGATO "A bis).

NEGLI ALTRI CASI SI DOVRANNO APPLICARE LE NORME C.E.I. SUCCITATE.

**INCROCIO FRA CAVO TLC E CAVO ELETTRICO O TUBAZIONE METALLICA CON PROTEZ. CATODICA.**

TIPO 1) QUOTA B > 30 cm

ESECUZIONE: servizio superiore inguainato con tubo in pvc più massello cls (o canaletta di ferro zincato a caldo dello spessore minimo di 2 mm).

**N.B.: DI NORMA IL CAVO TLC DOVREBBE ESSERE POSTO SUPERIORMENTE, IN CASO DI IMPOSSIBILITA' TECNICA VA COMUNQUE PROTETTO IL SERVIZIO SUPERIORE QUALSIASI ESSO SIA.**

Caso a) – incrocio perpendicolare ( $\varphi = 90^\circ$ ) quote A > 50 cm.

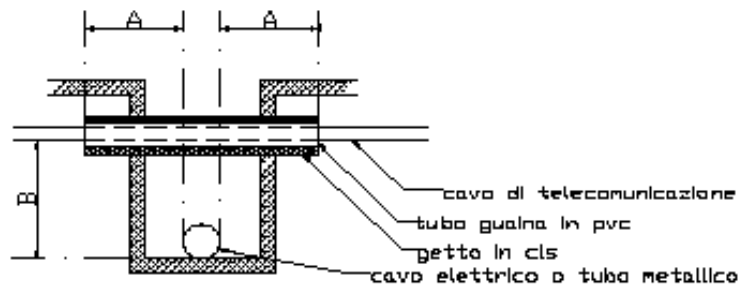

Caso b) – incrocio obliquo ( $\varphi < 90^\circ$ ) quote A non inferiori a 50 cm in modo che C > 30 cm.

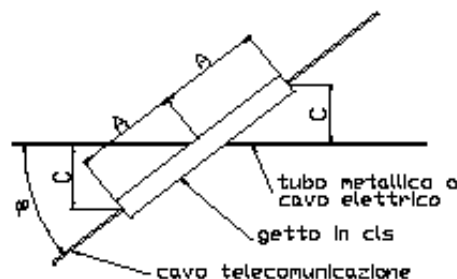

(segue)

TIPO 2) QUOTA B < 30 cm

ESECUZIONE: entrambi i servizi inguainati con guaine costituite da tubi in pvc più masselli in cls meccanicamente separati tra loro da strato di sabbia (o canalette di ferro zincato a caldo spessore minimo mm. 2).

Caso a) – incrocio perpendicolare ( $\varphi = 90^\circ$ ) quote A > 50 cm.

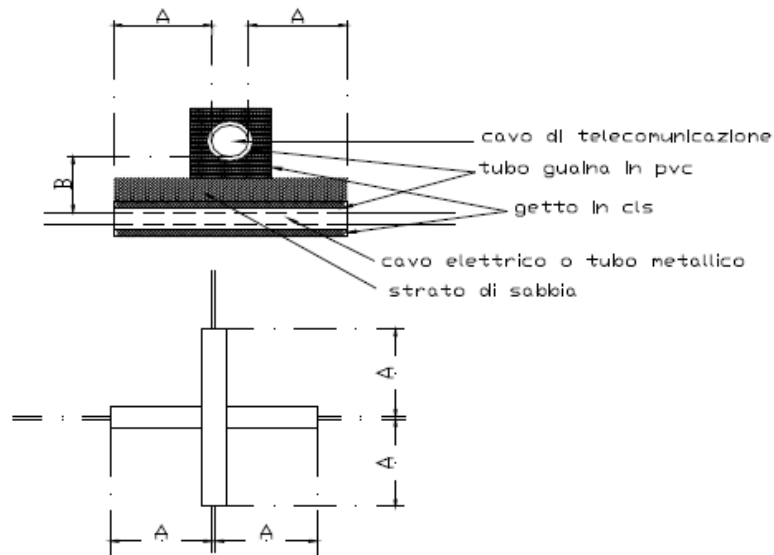

Caso b) – incrocio obliquo ( $\varphi < 90^\circ$ ) quote A non inferiori a 50 cm in modo che  $C > 30$  cm.

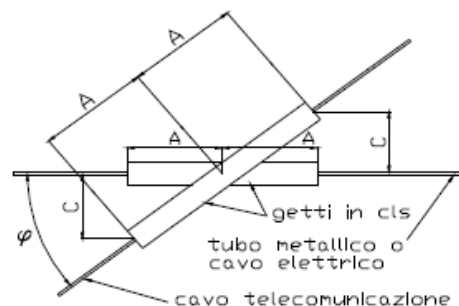

PARALLELISMO FRA CAVO TLC E CAVO ELETTRICO O TUBAZ. METALLICA CON PROTEZ. CATODICA.

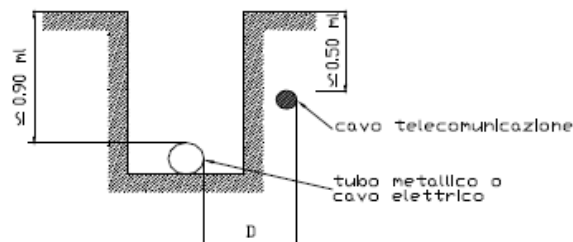

Caso a) - quota  $D > 0.30$  ml ESECUZIONE: nessuna protezione meccanica sui servizi.

Caso b) - quota  $D < 0.30$  ml ESECUZIONE: servizio superiore inguainato con tubo in pvc più getto in cls (o canaletta di ferro zincato a caldo dello spessore minimo di mm. 2)

Caso c) - quota  $D < 0.15$  ml ESECUZIONE: entrambi i servizi inguainati con tubi in pvc più getti in cls (o canaletta di ferro zincato a caldo dello spessore minimo di mm. 2)

## INTERFERENZE CON GASDOTTI

Allegato "A bis"

D.M. 24/11/1984 MINISTERO DELL'INTERNO - D.M. 16/04/2008 MINISTERO DELLO SVILUPPO ECONOMICO - D.M. 17/04/2008 MINISTERO DELLO SVILUPPO ECONOMICO - NORME UNI 9165 - NORME UNI 9860.

N.B.: LO SCHEMA HA SOLO VALORE ILLUSTRATIVO, NON E' ESAUSTIVO. PER LA CORRETTA APPLICAZIONE DELLE NORME FARE RIFERIMENTO AI SUCCITATI DECRETI MINISTERIALI.

### PARALLELISMI

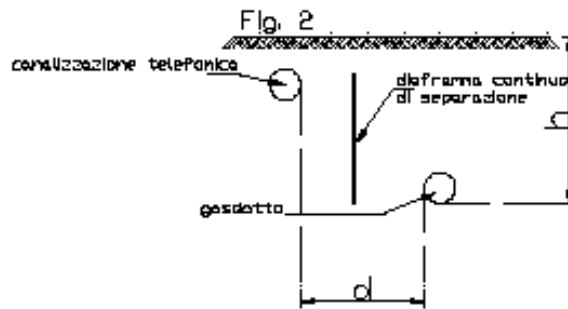
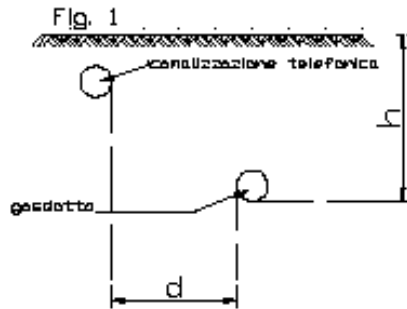

- 1)  $d \geq h$  per condotte di 1<sup>a</sup> - 2<sup>a</sup> e 3<sup>a</sup> specie (vedi fig. 1).
- 2)  $d \geq 50$  cm per condotte 4<sup>a</sup> e 5<sup>a</sup> specie (vedi fig. 1).
- 3)  $d < h$  impiegare diaframma continuo di separazione in materiale plastico, metallo ecc. (vedi fig. 2) (per condotte di 4<sup>a</sup> e 5<sup>a</sup> specie solo nei casi di parallelismo  $>$  di 150 ml).
- 4) Per condotte di 6<sup>a</sup> e 7<sup>a</sup> specie mantenere distanza tale da consentire gli interventi di manutenzione su entrambe le canalizzazioni oppure vedi p.to 3) - fig. 2.

### ATTRAVERSAMENTI

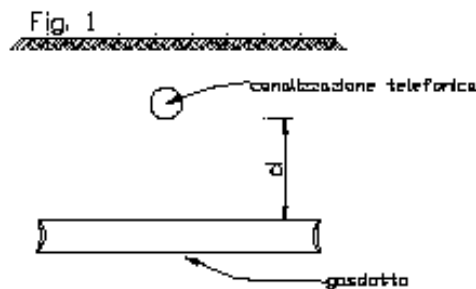

- 1)  $d \geq 150$  cm per condotte di 1<sup>a</sup> - 2<sup>a</sup> e 3<sup>a</sup> specie (vedi fig. 1).
- 2)  $d \geq 50$  cm per condotte 4<sup>a</sup> e 5<sup>a</sup> specie (vedi fig. 1).
- 3) Per condotte di 6<sup>a</sup> e 7<sup>a</sup> specie mantenere distanza tale da consentire gli interventi di manutenzione su entrambe le canalizzazioni.

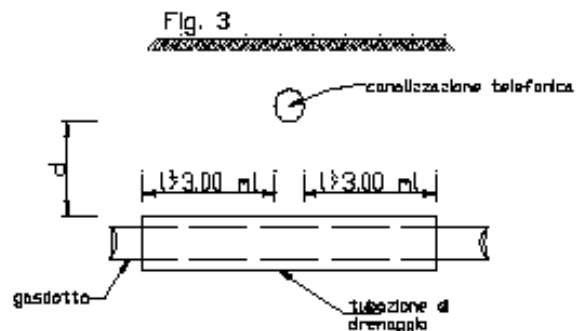
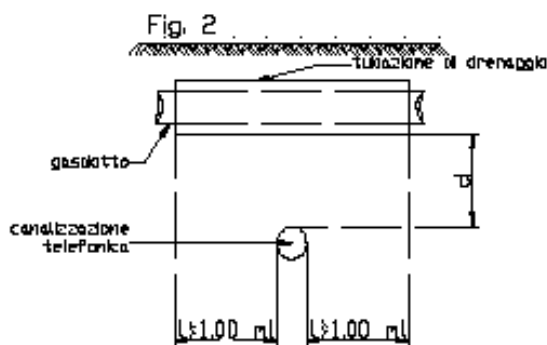

- 4)  $d \leq 150$  cm per condotte di 1<sup>a</sup> - 2<sup>a</sup> e 3<sup>a</sup> specie: inserire tubazione di drenaggio (vedi fig. 2 o fig. 3).
- 5)  $d \leq 50$  cm per condotte 4<sup>a</sup> e 5<sup>a</sup> specie: inserire tubazione di drenaggio (vedi fig. 2 o fig. 3).
- 6) Per condotte di 6<sup>a</sup> e 7<sup>a</sup> specie se non è possibile mantenere la distanza tale da consentire gli interventi di manutenzione su entrambe le canalizzazioni, inserire tubazione di drenaggio (vedi fig. 2 o fig. 3).

## Art. 9.3 COSTRUZIONE DI IMPIANTO DI ILLUMINAZIONE PUBBLICA

Al fine di assicurare il transito nelle ore serali e notturne è previsto un impianto di illuminazione pubblica a LED e di cartellonistica informativa unificata come specificato nel capitolo **Impianto di illuminazione**.

Dovranno essere rispettate le prescrizioni contenute nel nulla osta rilasciato dal Ministero dello Sviluppo economico di seguito riportato:

#### **Art. 9.4** **IMPIANTO DI SCARICO ACQUE METEORICHE**

In conformità all'art. 6, comma 1, del D.M. 22/01/2008, n. 37, gli impianti idrici ed i loro componenti devono rispondere alla regola dell'arte. Si considerano a regola d'arte gli impianti realizzati in conformità alla vigente normativa e alle norme dell'UNI, del CEI o di altri Enti di normalizzazione appartenenti agli Stati membri dell'Unione europea o che sono parti contraenti dell'accordo sullo spazio economico europeo.

- 1 Si intende per impianto di scarico acque meteoriche l'insieme degli elementi di raccolta, convogliamento, eventuale stoccaggio e sollevamento e recapito (a collettori fognari, corsi d'acqua, sistemi di dispersione nel terreno). L'acqua può essere raccolta da coperture o pavimentazioni all'aperto.  
Il sistema di scarico delle acque meteoriche deve essere indipendente da quello che raccoglie e smaltisce le acque usate ed industriali. Esso deve essere previsto in tutti gli edifici ad esclusione di quelli storico-artistici.  
Il sistema di recapito deve essere conforme alle prescrizioni della pubblica autorità in particolare per quanto attiene la possibilità di inquinamento.  
Gli impianti di cui sopra si intendono funzionalmente suddivisi come segue:
  - converse di convogliamento e canali di gronda;
  - punti di raccolta per lo scarico (bocchettoni, pozzetti, caditoie, ecc.);
  - tubazioni di convogliamento tra i punti di raccolta ed i punti di smaltimento (verticali = pluviali; orizzontali = collettori);
  - punti di smaltimento nei corpi ricettori (fognature, bacini, corsi d'acqua, ecc.).
  
- 2 Per la realizzazione delle diverse parti funzionali si utilizzeranno i materiali ed i componenti indicati nei documenti progettuali. Qualora non siano specificati in dettaglio nel progetto od a suo completamento, si rispetteranno le prescrizioni seguenti:
  - a) in generale tutti i materiali ed i componenti devono resistere all'aggressione chimica degli inquinanti atmosferici, all'azione della grandine, ai cicli termici di temperatura (compreso gelo/disgelo) combinate con le azioni dei raggi IR, UV, ecc.;
  - b) gli elementi di convogliamento ed i canali di gronda, definiti nella norma [UNI EN 12056-3](#), oltre a quanto detto al comma a), se di metallo devono resistere alla corrosione, se di altro materiale devono rispondere alle prescrizioni per i prodotti per le coperture, se verniciate dovranno essere realizzate con prodotti per esterno rispondenti al comma a); la rispondenza delle gronde di plastica alla norma [UNI EN 607](#) soddisfa quanto detto sopra;
  - c) i tubi di convogliamento dei pluviali e dei collettori devono rispondere, a seconda del materiale, a quanto indicato nell'articolo relativo allo scarico delle acque usate; inoltre i tubi di acciaio inossidabile devono rispondere alle norme [UNI EN 10088](#);
  - d) per i punti di smaltimento valgono per quanto applicabili le prescrizioni sulle fognature date dalle pubbliche autorità. Per i chiusini e le griglie di piazzali vale la norma [UNI EN 124](#).
  
- 3 Per la realizzazione dell'impianto si utilizzeranno i materiali, i componenti e le modalità indicate nei documenti progettuali, e qualora non siano specificati in dettaglio nel progetto od a suo completamento, si rispetteranno le prescrizioni seguenti. Vale inoltre quale prescrizione ulteriore cui fare riferimento la norma [UNI EN 12056-3](#).
  - a) Per l'esecuzione delle tubazioni vale quanto riportato nell'articolo "*Impianti di scarico acque usate*". I pluviali montati all'esterno devono essere installati in modo da lasciare libero uno spazio tra parete e tubo di 5 cm, i fissaggi devono essere almeno uno in prossimità di ogni giunto ed essere di materiale compatibile con quello del tubo.
  - b) I bocchettoni ed i sifoni devono essere sempre del diametro delle tubazioni che immediatamente li seguono. Quando l'impianto acque meteoriche è collegato all'impianto di scarico acque usate deve essere interposto un sifone.  
Tutte le caditoie a pavimento devono essere sifonate. Ogni inserimento su un collettore orizzontale

- deve avvenire ad almeno 1,5 m dal punto di innesto di un pluviale.
- c) Per i pluviali ed i collettori installati in parti interne all'edificio (intercapedini di pareti, ecc.) devono essere prese tutte le precauzioni di installazione (fissaggi elastici, materiali coibenti acusticamente, ecc.) per limitare entro valori ammissibili i rumori trasmessi.
- 4 La Direzione dei Lavori per la realizzazione dell'impianto di scarico delle acque meteoriche opererà come segue.
- a) Nel corso dell'esecuzione dei lavori, con riferimento ai tempi ed alle procedure, verificherà via via che i materiali impiegati e le tecniche di esecuzione siano effettivamente quelle prescritte ed inoltre, per le parti destinate a non restare in vista o che possono influire irreversibilmente sul funzionamento finale, verificherà che l'esecuzione sia coerente con quella concordata (questa verifica potrà essere effettuata anche in forma casuale e statistica nel caso di grandi opere). Effettuerà o farà effettuare e sottoscrivere in una dichiarazione di conformità le prove di tenuta all'acqua come riportato nell'articolo sull'impianto di scarico acque usate.
- b) Al termine dei lavori eseguirà una verifica finale dell'opera e si farà rilasciare dall'esecutore una dichiarazione di conformità dell'opera alle prescrizioni del progetto, del presente capitolato e di altre eventuali prescrizioni concordate.
- La Direzione dei Lavori raccoglierà inoltre in un fascicolo i documenti progettuali più significativi, la dichiarazione di conformità predetta (ed eventuali schede di prodotti) nonché le istruzioni per la manutenzione con modalità e frequenza delle operazioni.

Tutti i prodotti e/o materiali di cui al presente articolo, qualora possano essere dotati di marcatura CE secondo la normativa tecnica vigente, dovranno essere muniti di tale marchio.

## **CAPITOLO 10**

### **IMPIANTO DI ILLUMINAZIONE**

#### **NORMATIVA DI RIFERIMENTO**

- EN13201-2016 Nuova norma per illuminazione stradale
- Legge Regionale FVG n° 15 del giugno 2007
- CEI 64-7 – Impianti elettrici di illuminazione pubblica.
- CEI 64-8 – Impianti elettrici utilizzatori. Norme generali;
- CEI 23-17 – Tubi protettivi pieghevoli autorinvenenti di materiale termoplastico autoestinguente;
- CEI 17-13/1 – Quadri elettrici;
- CEI 20-15 – Cavi isolati con gomma G1 con grado d'isolamento non superiore a 4 (per sistemi elettrici con tensione nominale sino a 1kV);
- CEI 20-19 – Cavi isolati con gomma con tensione nominale  $U_0/U$  non superiore a 450/750V, fasc. 662;
- CEI 20-22 – Prova dei cavi non propaganti l'incendio;
- CEI 20-35 – Prove sui cavi elettrici sottoposti al fuoco. Parte 1: prova di non propagazione della fiamma sul singolo cavo verticale;
- CEI 20-37 – Prove sui gas emessi durante la combustione di cavi elettrici;
- CEI 20-38 – Cavi isolati con gomma non propaganti l'incendio e a basso sviluppo di fumi e gas tossici e corrosivi. Parte 1: tensione nominale  $U_0/U$  non superiore a 0,6/1 kV;
- CEI 23-8 – Tubi protettivi rigidi in polivinilcloruro e accessori, fasc. 335;
- CEI 23-51 – Quadri di uso domestico e similari;



CEI 64-9 – Impianti elettrici utilizzatori negli edifici a destinazione residenziale e similare, fasc. 1020;  
CEI 34-2 – Apparecchi d'illuminazione, fasc. 1348.

Dovranno essere rispettate tutte le indicazioni della Legge:

## **LEGGE REGIONALE TOSCANA N° 37 DEL 21 MARZO 2000 "NORME PER LA PREVENZIONE DELL'INQUINAMENTO LUMINOSO".**

### **Art. 10.1 NORME GENERALI**

Tutti i materiali e gli apparecchi impiegati nei lavori oggetto dell'appalto devono possedere caratteristiche adeguate al loro impiego, essere idonei al luogo di installazione e fornire le più ampie garanzie di durata e funzionalità. Inoltre, i materiali e le apparecchiature che l'Appaltatore impiegherà dovranno essere conformi, oltre che alle prescrizioni contrattuali, anche a quanto stabilito da Leggi, Regolamenti, Circolari e Normative Tecniche vigenti (UNI, CEI ecc.), anche se non esplicitamente menzionate. In ogni caso essi dovranno essere di prima scelta, delle migliori qualità esistenti in commercio, nonché di larga diffusione.

Il Direttore dei Lavori si riserva il diritto di autorizzarne l'impiego o di richiederne la sostituzione, a suo insindacabile giudizio, senza che per questo possano essere richiesti indennizzi o compensi suppletivi di qualsiasi natura e specie. Tutti i materiali che verranno scartati dal Direttore dei Lavori, dovranno essere immediatamente sostituiti, siano essi depositati in cantiere, completamente o parzialmente in opera, senza che l'Appaltatore abbia nulla da eccepire. Dovranno quindi essere sostituiti con materiali idonei rispondenti alle caratteristiche e ai requisiti richiesti.

Salvo diverse disposizioni del Direttore dei Lavori, nei casi di sostituzione i nuovi componenti dovranno essere della stessa marca, modello e colore di quelli preesistenti, la cui fornitura sarà computata con i prezzi degli elenchi allegati. Per comprovati motivi, in particolare nel caso di componenti non più reperibili sul mercato, l'Appaltatore dovrà effettuare un'accurata ricerca al fine di reperirne i più simili a quelli da sostituire sia a livello tecnico-funzionale che estetico.

Tutti i materiali, muniti della necessaria documentazione tecnica, dovranno essere sottoposti, prima del loro impiego, all'esame del Direttore dei Lavori, affinché essi siano riconosciuti idonei e dichiarati accettabili.

L'accettazione dei materiali, delle apparecchiature e degli impianti è vincolata dall'esito positivo di tutte le verifiche prescritte dalle norme o richieste dal Direttore dei Lavori, che potrà effettuare in qualsiasi momento (preliminarmente o anche ad impiego già avvenuto) gli opportuni accertamenti, visite, ispezioni, prove, analisi e controlli. Tutte le spese relative alle prove su materiali ed apparecchiature di nuova installazione, previste dalle normative vigenti, sono a carico dell'Appaltatore.

L'Appaltatore dovrà provvedere, a proprie spese e nel più breve tempo possibile, all'allontanamento dal cantiere ed alla sostituzione di eventuali componenti ritenuti non idonei dal Direttore dei Lavori.

L'accettazione dei materiali da parte del Direttore dei Lavori, non esonera l'Appaltatore dalle responsabilità che gli competono per il buon esito dell'intervento.

I componenti di nuova installazione dovranno riportare la marcatura CE, quando previsto dalle norme vigenti. In particolare quello elettrico dovrà essere conforme al D.Lgs. n. 81/2008 e s.m.i, nonché essere certificato e marcato secondo quanto stabilito nelle norme CEI di riferimento.

Tutti i materiali per i quali è prevista l'omologazione, o certificazione similare, da parte dell'I.N.A.I.L., V.V.F., A.S.L. o altro Ente preposto saranno accompagnati dal documento attestante detta omologazione.

Tutti i materiali e le apparecchiature impiegate e le modalità del loro montaggio dovranno essere tali da:

- a) garantire l'assoluta compatibilità con la funzione cui sono preposti;
- b) armonizzarsi a quanto già esistente nell'ambiente oggetto di intervento.

Tutti gli interventi e i materiali impiegati in corrispondenza delle compartimentazioni antincendio verticali ed orizzontali dovranno essere tali da non degradarne la Classe REI.

La Stazione Appaltante si riserva la facoltà di fornire alla Ditta aggiudicataria, qualora lo ritenesse opportuno, tutti o parte dei materiali da utilizzare, senza che questa possa avanzare pretese o compensi aggiuntivi per le prestazioni che deve fornire per la loro messa in opera.

## **Art. 10.2 PRESCRIZIONI TECNICHE GENERALI**

L'Appaltatore, oltre alle modalità esecutive prescritte per ogni categoria di lavoro, è obbligato ad impiegare ed eseguire tutte le opere provvisorie ed usare tutte le cautele ritenute a suo giudizio indispensabili per la buona riuscita delle opere e per la loro manutenzione e per garantire da eventuali danni o piene sia le attrezzature di cantiere che le opere stesse.

La posa in opera di qualsiasi materiale, apparecchio o manufatto, consisterà in genere nel suo prelievo dal luogo di deposito, nel suo trasporto in sito (intendendosi con ciò tanto il trasporto in piano o in pendenza, che il sollevamento in alto o la discesa in basso, il tutto eseguito con qualsiasi sussidio o mezzo meccanico, opera provvisoria, ecc.), nonché nel collocamento nel luogo esatto di destinazione, a qualunque altezza o profondità ed in qualsiasi posizione, ed in tutte le opere conseguenti.

L'Appaltatore ha l'obbligo di eseguire il collocamento di qualsiasi opera od apparecchio che gli venga ordinato dal Direttore dei Lavori, anche se forniti da altre ditte.

Il collocamento in opera dovrà eseguirsi con tutte le cure e cautele del caso; il materiale o manufatto dovrà essere convenientemente protetto, se necessario, anche dopo collocato, essendo l'Appaltatore unico responsabile dei danni di qualsiasi genere che potessero essere arrecati alle cose poste in opera, anche dal solo traffico degli operai durante e dopo l'esecuzione dei lavori, sino al loro termine e consegna, anche se il particolare collocamento in opera si svolge sotto la sorveglianza o assistenza del personale di altre ditte, fornitrici del materiale o del manufatto.

Le opere da eseguire, che dovranno essere compiute in ogni loro parte a perfetta regola d'arte e corrispondere a quanto prescritto dalla norma CEI 64-8 e successive varianti, nonché dalla norma CEI 64-7, risultano dai disegni di progetto allegati, nonché dagli elementi descrittivi del presente Capitolato, forniti a complemento dei disegni stessi, salvo quanto verrà precisato dal Direttore dei Lavori in corso d'opera per l'esatta interpretazione dei disegni di progetto e per i dettagli di esecuzione.

I lavori, inoltre, dovranno essere eseguiti nel pieno rispetto del D.Lgs. 9 aprile 2008, n. 81 e s.m.i.

Tutti i materiali dovranno essere conformi alle normative in vigore e (dove previsto) dovranno essere fornite di marchio di certificazione IMQ. Sono a totale carico dell'impresa gli oneri per: collaudi, prove e certificazioni previste del Decreto n. 37 del 22 gennaio 2008 e s.m.i.

## **Art. 10.3 IMPIANTI DI MESSA A TERRA E SISTEMI DI PROTEZIONE CONTRO I CONTATTI INDIRETTI**

L'impianto non prevede la messa a terra degli apparecchi di illuminazione e delle altre parti metalliche, in quanto tutto il sistema sarà realizzato con doppio isolamento (classe II). Qualora, per particolari esigenze, venissero impiegati apparecchi di illuminazione sprovvisti di isolamento in classe II, oppure sia necessario realizzare la protezione delle strutture contro i fulmini, occorre realizzare l'impianto di terra.

Gli apparecchi di illuminazione saranno collegati ad una terra di sezione adeguata, comunque non inferiore ai 1.5 mm<sup>2</sup>, e i conduttori di terra e di protezione avranno guaina di colore giallo-verde e saranno di tipo H07 V.

La linea dorsale sarà collegata al dispersore unico mediante conduttore isolato, della sezione minima di 1.5 mm<sup>2</sup> di tipo H07 V-R, protetto con tubazione nei tratti discendenti.

Tenendo conto che il dispersore sarà unico, sia per la protezione contro i fulmini che per la protezione contro i contatti indiretti, esso dovrà rispondere alle prescrizioni delle norme CEI 81-1, CEI 64-8 e CEI 11-8.

Tutti gli apparecchi di illuminazione devono avere i seguenti gradi di protezione interna minima:

- apparecchi per illuminazione stradale chiusi (con coppa o riflettore):
  - vano ottico = IP66;

Gli apparecchi dovranno, altresì, essere realizzati in classe II ed essere rispondenti all'insieme delle seguenti norme:

- CEI 34-21 fascicolo n. 1034 e relative varianti;
- CEI 34-30 fascicolo n. 773 e relative varianti sui proiettori per illuminazione;
- CEI 34-33 fascicolo n. 803 e relative varianti sugli apparecchi per illuminazione stradale.

In ottemperanza alla norma CEI 34-21, i componenti degli apparecchi di illuminazione dovranno essere cablati a cura del costruttore degli stessi, e dovranno, pertanto, essere forniti e dotati di lampade e ausiliari elettrici rifasati. Detti componenti dovranno essere conformi alle norme CEI di riferimento.

#### **Art. 10.4**

### **FORNITURA E POSA DEL CONTENITORE DEL GRUPPO DI MISURA E DEL COMPLESSO DI ACCENSIONE E PROTEZIONE**

L'Appaltatore provvederà alla fornitura e posa presso il punto di consegna indicato dal progetto di un contenitore in resina poliestere rinforzata con fibre di vetro del formato approssimativo di: larghezza \$MANUAL\$ cm, altezza da terra \$MANUAL\$ cm, profondità \$MANUAL\$ cm con grado di protezione interna minimo IP 54 (CEI EN 60529). Tale contenitore dovrà essere diviso verticalmente in due vani con aperture separate di cui una destinata a contenere il gruppo di misura installata dall'Ente Distributore, la relativa serratura di chiusura dovrà essere installata previo accordi con gli organismi territoriali competenti dall'Ente medesimo. Il contenitore dovrà appoggiare su apposito zoccolo in c.l.s. prefabbricato o realizzato in opera che consenta l'ingresso dei cavi sia del Distributore dell'energia elettrica che dell'impianto in oggetto. Sono altresì a cura dell'Appaltatore le opere di scavo e murarie per l'ingresso nel contenitore dei cavi dell'Ente Distributore. Il secondo vano dovrà contenere le apparecchiature di comando, di sezionamento, e di protezione così come definite nello schema unifilare indicato nei disegni allegati. L'apertura di tale vano dovrà essere munita di apposita serratura concordata con il Committente ove è ubicato l'impianto.

Il quadro elettrico ivi contenuto dovrà essere realizzato con isolamento in Classe II come il resto dell'impianto di illuminazione.

Le apparecchiature elettriche dovranno essere conformi alle corrispondenti Norme CEI; in particolare i contattori dovranno avere le caratteristiche secondo la Norma CEI EN 60947-4-1.

Gli organi di protezione dovranno essere dimensionati in modo da garantire la protezione contro i cortocircuiti dell'intero impianto secondo norme CEI 64-8. Il tipo di contenitore, le apparecchiature ivi contenute ed il relativo quadro dovranno comunque avere la preventiva approvazione del Direttore dei Lavori.

#### **Art. 10.5**

### **SCELTA E MESSA IN OPERA DELLE APPARECCHIATURE ELETTRICHE**

La norma CEI 64-8 sez. 714.5 dispone che i componenti elettrici devono avere, per costruzione o per installazione, almeno il grado di protezione IP33.

Per gli apparecchi di illuminazione il grado di protezione IP23 è sufficiente quando il rischio di inquinamento ambientale sia trascurabile, e se gli apparecchi di illuminazione sono posti a più di 2,50 m al di sopra del livello del suolo.

Il grado minimo di protezione dei componenti deve essere:

a) per i componenti interrati o installati in pozzetto:

- IPX7 se è previsto il drenaggio, o grado di protezione IPX8 nel caso in cui sia prevedibile un funzionamento prevalentemente sommerso;

b) per gli apparecchi di illuminazione in galleria:

- IPX5.

Gli apparecchi dovranno altresì essere realizzati in Classe II ed essere rispondenti all'insieme delle norme CEI EN 60598-1, CEI EN 60598-2-5, CEI EN 60598-2-3.

In ottemperanza alla norma CEI EN 60598-1 i componenti degli apparecchi di illuminazione dovranno essere cablati a cura del costruttore degli stessi, ed essere forniti completi di lampade ed ausiliari elettrici rifasati. Detti componenti dovranno essere conformi alle Norme CEI di riferimento ed essere a marchio IMQ.

Sugli apparecchi di illuminazione dovranno essere indicati in modo chiaro e indelebile, ed in posizione che siano visibili durante la manutenzione, i dati previsti dalla sezione 3 - Marcatura della norma CEI EN 60598-1.

Gli apparecchi di illuminazione dovranno altresì soddisfare i requisiti richiesti dalle norme vigenti e dalla Legge Regionale.

I produttori devono quindi rilasciare la dichiarazione di conformità alla Legge Regionale delle loro apparecchiature e devono inoltre allegare, le raccomandazioni di uso corretto.

La documentazione tecnica dovrà comprendere la misurazione fotometrica dell'apparecchio, effettuata secondo le norme in vigore, sia in forma tabellare numerica su supporto cartaceo che sotto forma di file standard in formato "Eulumdat".

Tale documentazione dovrà specificare tra l'altro:

- Temperatura ambiente durante la misurazione;
- Tensione e frequenza di alimentazione della lampada;
- Norma di riferimento utilizzata per la misurazione;
- Identificazione del laboratorio di misura;
- Specifica della lampada (sorgente luminosa) utilizzata per la prova;
- Nome del responsabile tecnico di laboratorio;
- Corretta posizione dell'apparecchio durante la misurazione;
- Tipo di apparecchiatura utilizzata per la misura e classe di precisione.
- Questi dati devono essere accompagnati da una dichiarazione sottoscritta dal responsabile tecnico di laboratorio che attesti la veridicità della misura.

Gli apparecchi devono inoltre essere forniti della seguente ulteriore documentazione:

- angolo di inclinazione rispetto al piano orizzontale a cui deve essere montato l'apparecchio in modo da soddisfare i requisiti della [Legge della Regione](#)
- diagramma di illuminamento orizzontale (curve isolux) riferite a 1.000 lumen
- diagramma del fattore di utilizzazione
- classificazione dell'apparecchio agli effetti dell'abbagliamento con l'indicazione delle intensità luminose emesse rispettivamente a 90° (88°) ed a 80° rispetto alla verticale e la direzione dell'intensità luminosa massima (I max) sempre rispetto alla verticale.

Il tipo di apparecchio di illuminazione da installare, nell'ipotesi che non sia univocamente definito nel disegno dei particolari, dovrà comunque essere approvato dal Direttore dei Lavori.

L'Appaltatore provvederà pertanto all'approvvigionamento, al trasporto, all'immagazzinamento temporaneo, al trasporto a piè d'opera, al montaggio su palo o braccio o testata, all'esecuzione dei collegamenti elettrici, alle prove di funzionamento degli apparecchi di illuminazione con le caratteristiche definite in precedenza.

La rispondenza alla [Legge della Regione](#) e al complesso delle norme di cui sopra dovrà essere certificato con la consegna al Direttore dei Lavori della dichiarazione di conformità alle normative stesse rilasciata dal costruttore degli apparecchi di illuminazione.

#### **Art. 10.6**

#### **COLLOCAMENTO IN OPERA DI MATERIALI FORNITI DALLA STAZIONE APPALTANTE**

Qualsiasi apparecchio, materiale o manufatto fornito dalla Stazione Appaltante, sarà consegnato secondo le istruzioni che l'Appaltatore riceverà tempestivamente. Pertanto l'Appaltatore dovrà provvedere al suo trasporto in cantiere, immagazzinamento e custodia, e successivamente alla loro posa in opera, a seconda delle istruzioni che riceverà, eseguendo le opere murarie di adattamento e ripristino che si renderanno necessarie.

Per il collocamento in opera dovranno seguirsi inoltre tutte le norme indicate per ciascuna opera in questo Capitolato, restando sempre l'Appaltatore responsabile della buona conservazione del materiale consegnatogli, prima e dopo del suo collocamento in opera.

#### **Art. 10.7**

#### **Alimentazione dei servizi di sicurezza e alimentazione di emergenza (CEI 64-8/1 ÷ 7).**

Si definisce alimentazione dei servizi di sicurezza il sistema elettrico inteso a garantire l'alimentazione di apparecchi o parti dell'impianto necessari per la sicurezza delle persone. Il sistema include la sorgente, i circuiti e gli altri componenti.

Si definisce alimentazione di riserva il sistema elettrico inteso a garantire l'alimentazione di apparecchi o parti dell'impianto necessari per la sicurezza delle persone. Il sistema include la sorgente, i circuiti e gli altri componenti.

Si definisce alimentazione di riserva il sistema elettrico inteso a garantire l'alimentazione di apparecchi o parti dell'impianto per motivi diversi dalla sicurezza delle persone.

#### ***Alimentazione dei servizi di sicurezza***

Essa è prevista per alimentare gli utilizzatori ed i servizi vitali per la sicurezza delle persone, come ad esempio:

- lampade chirurgiche nelle camere operatorie;
- utenze vitali nei reparti chirurgia, rianimazione, cure intensive;
- luci di sicurezza scale, accessi, passaggi;

- computer e/o altre apparecchiature contenenti memorie volatili.

Sono ammesse le seguenti sorgenti:

- batterie di accumulatori;

- pile;

- altri generatori indipendenti dall'alimentazione ordinaria;

- linea di alimentazione dell'impianto utilizzatore (ad esempio dalla rete pubblica di distribuzione)

indipendente da quella ordinaria solo quando sia ritenuto estremamente improbabile che le due linee possano mancare contemporaneamente;

- gruppi di continuità.

L'intervento dovrà avvenire automaticamente.

L'alimentazione dei servizi di sicurezza è classificata, in base al tempo T entro cui è disponibile, nel modo seguente:

-  $T=0$ : di continuità (per l'alimentazione di apparecchiature che non ammettono interruzione);

-  $T < 0,15s$ : ad interruzione brevissima;

-  $0,15s < T < 0,5s$ : ad interruzione breve (ad es. per lampade di emergenza).

La sorgente di alimentazione dovrà essere installata a posa fissa in locale ventilato accessibile solo a persone addestrate; questa prescrizione non si applicherà alle sorgenti incorporate negli apparecchi.

La sorgente di alimentazione dei servizi di sicurezza non dovrà essere utilizzata per altri scopi salvo che per l'alimentazione di riserva, purché abbia potenza sufficiente per entrambi i servizi e purché, in caso di sovraccarico, l'alimentazione dei servizi di sicurezza risulti privilegiata.

Qualora si impieghino accumulatori la condizione di carica degli stessi deve essere garantita da una carica automatica e dal mantenimento della carica stessa. Il dispositivo di carica deve essere dimensionato in modo da effettuare entro 6 ore la ricarica (Norma [CEI EN 60598-2-22](#)).

Gli accumulatori non dovranno essere in tampone.

Il tempo di funzionamento garantito dovrà essere di almeno 3 ore.

Non dovranno essere usate batterie per auto o per trazione.

Qualora si utilizzino più sorgenti e alcune di queste non fossero previste per funzionare in parallelo devono essere presi provvedimenti per impedire che ciò avvenga.

L'alimentazione di sicurezza potrà essere a tensione diversa da quella dell'impianto; in ogni caso i circuiti relativi dovranno essere indipendenti dagli altri circuiti, cioè tali che un guasto elettrico, un intervento, una modifica su un circuito non compromettano il corretto funzionamento dei circuiti di alimentazione dei servizi di sicurezza.

A tale scopo potrà essere necessario utilizzare cavi multipolari distinti, canalizzazioni distinte, cassette di derivazione distinte o con setti separatori, materiali resistenti al fuoco, circuiti con percorsi diversi ecc.

Dovrà evitarsi, per quanto possibile, che i circuiti dell'alimentazione di sicurezza attraversino luoghi con pericolo d'incendio; quando ciò non sia praticamente possibile i circuiti dovranno essere resistenti al fuoco.

E' vietato proteggere contro i sovraccarichi i circuiti di sicurezza.

La protezione contro i corti circuiti e contro i contatti diretti e indiretti dovrà essere idonea nei confronti sia dell'alimentazione ordinaria, sia dell'alimentazione di sicurezza o, se previsto, di entrambe in parallelo.

I dispositivi di protezione contro i corti circuiti dovranno essere scelti e installati in modo da evitare che una sovracorrente su un circuito comprometta il corretto funzionamento degli altri circuiti di sicurezza.

I dispositivi di protezione comando e segnalazione dovranno essere chiaramente identificati e, ad eccezione di quelli di allarme, dovranno essere posti in un luogo o locale accessibile solo a persone addestrate.

Negli impianti di illuminazione il tipo di lampade da usare dovrà essere tale da assicurare il ripristino del servizio nel tempo richiesto, tenuto conto anche della durata di commutazione dell'alimentazione.

Negli apparecchi alimentati da due circuiti diversi, un guasto su un circuito non dovrà compromettere né la protezione contro i contatti diretti e indiretti, né il funzionamento dell'altro circuito.

Tali apparecchi dovranno essere connessi, se necessario, al conduttore di protezione di entrambi i circuiti.

### ***Alimentazione di riserva***

E' prevista per alimentare utilizzatori e servizi essenziali ma non vitali per la sicurezza delle persone, come ad esempio:

- luci notturne;

- almeno un circuito luce esterna e un ascensore;

- centrale idrica;

- centri di calcolo;

- impianti telefonici, intercomunicanti, segnalazione, antincendio, videocitofonico.

La sorgente di alimentazione di riserva, ad esempio un gruppo elettrogeno oppure un gruppo di continuità, dovrà entrare in funzione entro 15 s dall'istante di interruzione della rete.

L'alimentazione di riserva dovrà avere tensione e frequenza uguali a quelle di alimentazione dell'impianto. La sorgente dell'alimentazione di riserva dovrà essere situata in luogo ventilato accessibile solo a persone addestrate.

Qualora si utilizzassero più sorgenti e alcune di queste non fossero previste per funzionare in parallelo dovranno essere presi provvedimenti per impedire che ciò avvenga.

La protezione contro le sovracorrenti e contro i contatti diretti e indiretti dovrà essere idonea nei confronti sia dell'alimentazione ordinaria sia dell'alimentazione di riserva o, se previsto, di entrambe in parallelo.

### ***Luce di sicurezza fissa***

In base alla norma [CEI EN 60598-2-22](#) dovranno essere installati apparecchi di illuminazione fissi in scale, cabine di ascensori, passaggi, scuole, alberghi, case di riposo e comunque dove la sicurezza lo richieda.

### ***Luce di emergenza supplementare***

Al fine di garantire un'illuminazione di emergenza in caso di black-out o in caso di intervento dei dispositivi di protezione, dovrà essere installata una luce di emergenza estraibile in un locale posto preferibilmente in posizione centrale, diverso da quelli in cui è prevista l'illuminazione di emergenza di legge.

Tale luce dovrà essere componibile con le apparecchiature della serie da incasso, essere estraibile con possibilità di blocco, avere un led luminoso verde per la segnalazione di "pronto all'emergenza" ed avere una superficie luminosa minima di 45 X 50 mm.

In particolare nelle scuole, alberghi, case di riposo ecc. dovrà essere installata una luce di emergenza componibile in ogni aula e in ogni camera in aggiunta all'impianto di emergenza principale e in tutte le cabine degli ascensori.

## **Art. 10.8**

### **CARATTERISTICHE GENERALI DELL'IMPIANTO**

Il progetto prevede la predisposizione dei cavidotti e lo spostamento di alcuni pali di pubblica illuminazione

Durante la fase di scavo dei cavidotti, dei blocchi, dei pozzetti, ecc. dovranno essere approntati tutti i ripari necessari per evitare incidenti ed infortuni a persone, animali o cose per effetto di scavi aperti non protetti.

Durante le ore notturne la segnalazione di scavo aperto o di presenza di cumulo di materiali di risulta o altro materiale sul sedime stradale, dovrà essere di tipo luminoso a fiamma od a sorgente elettrica, tale da evidenziare il pericolo esistente per il transito pedonale e veicolare. Nessuna giustificazione potrà essere addotta dall'Appaltatore per lo spegnimento di dette luci di segnalazione durante la notte anche se causato da precipitazioni meteoriche. Tutti i ripari (cavalletti, transenne, ecc.) dovranno riportare il nome dell'Appaltatore, il suo indirizzo e numero telefonico. L'inadempienza delle prescrizioni sopra indicate può determinare sia la sospensione dei lavori, sia la risoluzione del contratto qualora l'Appaltatore risulti recidivo per fatti analoghi già accaduti nel presente appalto od anche in appalti precedenti.

### **MATERIALI E PRESCRIZIONE DI QUALITÀ DEI MATERIALI ELETTRICI**

Dovranno essere rispondenti alle norme CEI, UNI e alle tabelle di unificazione vigenti in materia, ove queste, per detti materiali e apparecchi, risultassero pubblicate e corrispondessero alle specifiche prescrizioni progettuali.

La rispondenza dei materiali e degli apparecchi dovrà essere attestata, ove previsto, dalla presenza del contrassegno dell'Istituto Italiano del Marchio di Qualità (imq) o di contrassegno equipollente (ENEC-03).

#### **10.8.1 Descrizione interventi**

Successivamente alla rimozione dell'impianto di illuminazione esistente, sia lungo l'asse stradale che nei Parchi, verranno installati i seguenti elementi:

## **Illuminazione stradale**

- Installazione su via E. De Amicis (lato nord-est) di n°5 testa palo tipo Escofet modello FUL 7/10 di h=10 m con armatura stradale costituita da n° 3 apparecchi LED tipo Disano modello 1711 potenza 24watt ottica stradale asimmetrico temperatura di colore 3000K (bianco caldo);
- Installazione su via E. De Amicis (lato sud-est) di n°5 testa palo tipo Escofet modello FUL 7/10 di h=10 m con armatura stradale costituita da n° 3 apparecchi LED tipo Disano modello 1711 potenza 24watt ottica stradale asimmetrico temperatura di colore 3000K (bianco caldo);
- 
- Installazione su via A. Aleardi (lato nord-est) di n°3 testa palo tipo Escofet modello FUL 7/10 di h=10 m con armatura stradale costituita da n° 3 apparecchi LED tipo Disano modello 1711 potenza 24watt ottica stradale asimmetrico temperatura di colore 3000K (bianco caldo)
- Installazione su via A. Aleardi (lato sud-est) di n°3 testa palo tipo Escofet modello FUL 7/10 di h=10 m con armatura stradale costituita da n° 3 apparecchi LED tipo Disano modello 1711 potenza 24watt ottica stradale asimmetrico temperatura di colore 3000K (bianco caldo)

I cavi infilati entro pali o tubi metallici saranno ulteriormente protetti da guaina isolante.

## **Illuminazione dedicata ai salotti di arredo urbano**

Installazione su via E. De Amicis (lato sud-est) ad illuminazione dei salotti urbani e del marciapiede di n°4 pali cilindrici da interrare tipo SIEMES modello Tomorrow di h=2,5 m fuori terra con testa palo LED tipo SIEMES modello MID POWER CRI 90 potenza assorbita 30 watt alimentazione 220V-240V, TEMPERATURA DI COLORE 3000 K (luce bianco caldo) con flusso luminoso disperso verso l'alto pari a 0% ( conforme al Regolamento Comunale per l'illuminazione della città di Scandicci art. 2 "Nell'installazione degli apparecchi di illuminazione si dovrà aver cura che l'emissione della luce sia diretta verso il basso, in modo da ridurre il più possibile l'inquinamento luminoso")

## **Illuminazione Parchi**

- Installazione nel parco di P.za della Repubblica di n°7 pali cilindrici da interrare tipo SIEMES modello Tomorrow di h=2,5 m fuori terra con testa palo LED tipo SIEMES modello MID POWER CRI 90 potenza assorbita 30 watt alimentazione 220V-240V, TEMPERATURA DI COLORE 3000 K (luce bianco caldo) con flusso luminoso disperso verso l'alto pari a 0% ( conforme al Regolamento Comunale per l'illuminazione della città di Scandicci art. 2 "Nell'installazione degli apparecchi di illuminazione si dovrà aver cura che l'emissione della luce sia diretta verso il basso, in modo da ridurre il più possibile l'inquinamento luminoso");
- Inserimento nel parco di P.za della Repubblica di n°3 proiettore da installazione a terra tipo SIEMES modello MICROSTAGE TONDO SPOT al fine di illuminare scenograficamente il Bagolaro esistente al centro del Parco . CIRCUITO 1 LED, temperatura di colore 3000K, alimentazione 230V 350lm CRI 90 MacAdam step 3;Flusso luminoso apparecchio: 284lm Potenza totale assorbita: 4.3W Efficienza luminosa apparecchio: 66lm/W Trasformatore elettronico 220÷240V AC 50-60Hz.
- Inserimento nel parco di Parco Burchietti di n°3 proiettore da installazione a terra tipo SIEMES modello MICROSTAGE TONDO SPOT al fine di illuminare scenograficamente il il Pino esistente al centro del Parco . CIRCUITO 1 LED, temperatura di colore 3000K, alimentazione 230V 350lm CRI 90 MacAdam step 3;Flusso luminoso apparecchio: 284lm Potenza totale assorbita: 4.3W Efficienza luminosa apparecchio: 66lm/W Trasformatore elettronico 220÷240V AC 50-60Hz
- Inserimento nel parco di Parco Burchietti di n° 6 proiettore da installazione a terra tipo SIEMES modello MICROSTAGE TONDO SPOT al fine di illuminare scenograficamente il le fiore in corten del Parco . CIRCUITO 1 LED, temperatura di colore 3000K, alimentazione 230V 350lm CRI 90

MacAdam step 3;Flusso luminoso apparecchio: 284lm Potenza totale assorbita: 4.3W  
Efficienza luminosa apparecchio: 66lm/W Trasformatore elettronico 220÷240V AC 50-60Hz

### **10.8.2 Cavidotti - linee**

Nell'esecuzione dei cavidotti saranno tenute le caratteristiche dimensionali e costruttive, nonché i percorsi, indicati nei disegni di progetto. Saranno inoltre rispettate le seguenti prescrizioni:

- esecuzione dello scavo in trincea, con le dimensioni indicate nel disegno;
- fornitura e posa, nel numero stabilito dal disegno, di tubazioni rigide in materiale plastico a sezione circolare, secondo le indicazioni progettuali, per il passaggio dei cavi di energia;
- la posa delle tubazioni in plastica del diametro esterno verrà eseguita mediante l'impiego di selle di supporto in materiale plastico a uno od a due impronte. Detti elementi saranno posati ad un'interdistanza massima di 1,5 m, al fine di garantire il sollevamento dei tubi dal fondo dello scavo ed assicurare in tal modo il completo conglobamento della stessa nel cassonetto di calcestruzzo;
- formazione di cassonetto in calcestruzzo, a protezione delle tubazioni in plastica; il calcestruzzo sarà superiormente liscio in modo che venga impedito il ristagno d'acqua;
- il riempimento dello scavo dovrà effettuarsi con materiali di risulta o con ghiaia naturale vagliata, sulla base delle indicazioni fornite dal Direttore dei Lavori. Particolare cura dovrà porsi nell'operazione di costipamento da effettuarsi con mezzi meccanici; l'operazione di riempimento dovrà avvenire dopo almeno 6 ore dal termine del getto di calcestruzzo;
- trasporto alla discarica del materiale eccedente.

**I cavi interrati, secondo la norma CEI 11-17, art. 2.3.11, possono essere collocati nei seguenti modi:**

- **direttamente nel terreno;**
- **entro tubi;**
- **in condotti o cunicoli.**

**In tutti i casi i cavi dovranno essere muniti di guaina.**

#### **Posa direttamente nel terreno**

I cavi posati direttamente nel terreno dovranno essere collocati ad almeno 50 cm di profondità ed essere dotati di protezione supplementare per evidenziarne la presenza. Tale protezione non è richiesta per i cavi realizzati con armatura metallica costituita da fili di spessore di almeno 0,8 mm.

I cavi dovranno essere posti su letto di sabbia o terra vagliata per evitare danneggiamenti al cavo durante la posa in opera e il successivo riempimento.

#### **Posa entro tubazione interrata**

I cavi posati direttamente nel terreno dovranno essere collocati ad almeno 50 cm di profondità ed essere dotati di protezione supplementare per evidenziarne la presenza.

Con riferimento alla norma CEI 23-46, in caso di impiego di tubazioni resistenti ad azioni meccaniche da normali attrezzi da scavo, non è richiesta una profondità minima di collocazione.

#### **Posa in condotti o cunicoli interrati**

In caso di condotti o cunicoli interrati non è richiesta alcuna profondità minima di collocazione.

Distanze di rispetto dei cavi interrati

Le distanze di rispetto dei cavi interrati da altri cavi, tubazioni e strutture metalliche di altri servizi, devono rispettare particolari distanze minime.

#### **Distanza da cavi di telecomunicazione**

In presenza di intersezione con cavi di telecomunicazione direttamente interrati, secondo la norma CEI 11-17, dovrà essere rispettata una distanza minima di almeno 30 cm. Inoltre, il cavo superiore dovrà essere



protetto per almeno 100 cm. La protezione, realizzata in tubo o canaletta in acciaio inossidabile o zincato, dovrà avere uno spessore di almeno 2 mm. Per distanze inferiori a 30 cm dovrà essere realizzata la protezione anche per il tubo inferiore. Nel caso di cavi paralleli, dovrà essere rispettata la distanza minima di 30 cm.

#### **Distanza da tubazioni metalliche**

In presenza di intersezione con cavi di tubazioni metalliche direttamente interrati, secondo la norma CEI 11-17, dovrà essere rispettata una distanza minima di almeno 50 cm. Tale distanza potrà essere ridotta a 30 cm qualora il cavo venga interposto con un elemento separatore non metallico o altro materiale isolante.

Deve essere rispettata la distanza minima di 100 cm delle connessioni dall'intersezione tra le due tubazioni.

Nel caso di cavi paralleli dovrà essere rispettata la distanza minima di 30 cm. Il punto 4.3.02 b della norma CEI 11-17, adottando particolari accorgimenti, consente distanze inferiori.

#### **Distanza da serbatoi contenenti fluidi infiammabili**

In presenza di serbatoi interrati contenenti fluidi infiammabili, i cavi direttamente interrati devono distare almeno 10 cm dalle superfici esterne dei serbatoi.

Distanza da gasdotti

**Per le distanze da gasdotti valgono le stesse considerazioni per le tubazioni metalliche.**

#### **Linee per energia elettrica**

Sono previsti cavi per energia elettrica identificati dalle seguenti sigle di designazione:

- cavi multipolare con guaina con sezione sino a 10 mm<sup>2</sup>: cavo 1 · FG7OM1 0.6/1kV per la dorsale e collegamenti da palo a palo;

- cavi multipolare con guaina con sezione fino a 2,5 mm<sup>2</sup>: cavo 1 · FG7OR1 0.6/1kV per collegamenti per morsettiere e armatura stradale;

Tutti i cavi saranno rispondenti conformi alle norme CEI 20-13, CEI 20-35, CEI 20-22 II, CEI 20-37/2, e varianti, e dovranno disporre di certificazione imq o equivalente.

L'appaltatore dovrà attenersi scrupolosamente a quanto indicato negli elaborati progettuali, salvo eventuali, diverse prescrizioni della direzione dei lavori.

Tutte le linee dorsali d'alimentazione, per posa sia aerea che interrata, saranno costituite da due cavi multipolari uguali. I cavi per la derivazione agli apparecchi di illuminazione saranno multipolari, con sezione di 10 mm<sup>2</sup>.

I cavi infilati entro pali o tubi metallici saranno ulteriormente protetti da guaina isolante.

#### **10.8.3 Pozzetto prefabbricato interrato**

E' previsto l'impiego di pozzetti prefabbricati ed interrati, comprendenti un elemento a cassa, con due fori di drenaggio, ed un coperchio rimovibile. Detti manufatti, di calcestruzzo vibrato, avranno sulle pareti laterali la predisposizione per l'innesto dei tubi di plastica, costituita da zone circolari con parete a spessore ridotto.

I pozzetti dovranno essere collocati in corrispondenza delle derivazioni, dei punti luminosi e dei cambi di direzione. I chiusini dei pozzetti devono essere di tipo carrabile.

#### **Raggi di curvatura**

Il raggio minimo di curvatura dei cavi privi di rivestimento metallico dovrà essere non inferiore a dodici volte il diametro esterno del cavo. Per i cavi con rivestimento metallico il raggio dovrà essere almeno quattordici volte il diametro.

I pozzetti dovranno essere collocati in corrispondenza delle derivazioni, dei punti luminosi e dei cambi di direzione. I chiusini dei pozzetti devono essere di tipo a riempimento in modo tale da garantire continuità alle pavimentazioni (in pietra e asfalto stampato). E' previsto l'impiego di pozzetti prefabbricati e interrati, comprendenti un elemento a cassa, con due fori di drenaggio, ed un coperchio rimovibile.

Detti manufatti, di calcestruzzo vibrato, avranno sulle pareti laterali la predisposizione per l'innesto dei tubi corrugati, costituita da zone circolari con parete a spessore ridotto.

#### **10.8.4 Pali di illuminazione pubblica**

I pali per illuminazione pubblica devono essere conformi alle norme [UNI-EN 40](#).

Dovrà curarsi il perfetto allineamento nel senso orizzontale, la perfetta posa in opera verticale in modo che la sommità di ogni sostegno venga a trovarsi all'altezza prefissata.

Per tutte le caratteristiche dimensionali ed i particolari costruttivi **si rimanda all'elaborato grafico 1808\_E\_DPI01\_00.**

Il percorso dei cavi nei blocchi e nell'asola inferiore dei pali sino alla morsettiera di connessione, dovrà essere protetto tramite uno o più tubi in PVC flessibile serie pesante posato all'atto della collocazione dei pali stessi entro i fori predisposti nei blocchi di fondazione medesimi, come dalle tavole allegate.

Per il sostegno degli apparecchi di illuminazione su mensola o a cima-palo dovranno essere impiegati bracci in acciaio o codoli zincati a caldo secondo Norma [UNI EN 40-4](#) ed aventi le caratteristiche dimensionali indicate nelle tavole allegate.

I processi di saldatura devono essere conformi alle norme [UNI EN 1011-1 e 2](#); [UNI EN ISO 15607](#), [UNI EN ISO 15609-1](#) e [UNI EN ISO 15614-1](#).

**Tutti gli apparecchi di illuminazione devono avere i seguenti gradi di protezione interna minima:**

- **apparecchi per illuminazione stradale chiusi (con coppa o rifrattore):**
  - vano ottico = IP65 – IP66;

**Gli apparecchi dovranno, altresì, essere realizzati in classe II ed essere rispondenti all'insieme delle seguenti norme:**

- **CEI 34-21 fascicolo n. 1034 e relative varianti;**
- **CEI 34-30 fascicolo n. 773 e relative varianti sui proiettori per illuminazione;**
- **CEI 34-33 fascicolo n. 803 e relative varianti sugli apparecchi per illuminazione stradale.**

**In ottemperanza alla norma CEI 34-21, i componenti degli apparecchi di illuminazione dovranno essere cablati a cura del costruttore degli stessi, e dovranno, pertanto, essere forniti e dotati di lampade e ausiliari elettrici rifasati. Detti componenti dovranno essere conformi alle norme CEI di riferimento.**

**Gli apparecchi di illuminazione destinati a contenere lampade a vapori di sodio ad alta pressione** dovranno essere cablati con i componenti principali (lampade, alimentatori e accenditori) della stessa casa costruttrice, in modo da garantire la compatibilità tra i medesimi.

**I riflettori per gli apparecchi di illuminazione** destinati a contenere lampade a vapori di sodio ad alta pressione devono essere conformati in modo da evitare che le radiazioni riflesse si concentrino sul bruciatore della lampada in quantità tale da pregiudicarne la durata o il funzionamento.

Gli apparecchi di illuminazione dovranno presentare caratteristiche per la **prevenzione dell'inquinamento luminoso** mediante l'uso di lampade full cut-off con vetro piano e trasparente.

In particolare, i corpi illuminanti posti in opera dovranno avere un'emissione nell'emisfero superiore (cioè con  $\gamma > 90^\circ$ ) non superiore allo 0% del flusso totale emesso.

Apparecchi di illuminazione con valori superiori di emissione verso l'alto sino al massimo del 3% del flusso luminoso totale emesso potranno essere installati, previa preventiva autorizzazione e a seguito di reali necessità impiantistiche.

### **10.8.5 Plinti prefabbricati di fondazione dei pali**

Fornitura e posa in opera di plinto prefabbricato di fondazione per posa di sostegni di illuminazione esterna, in calcestruzzo durabile a resistenza garantita Rck 30 vibrocompresso, compreso il pozzetto in cls delle dimensioni di 40x40x70 cm inserito nella fondazione, completo di chiusino in lamiera striata zincata, compreso inoltre l'innesto delle tubazioni, la loro sigillatura, lo scavo la formazione del sottofondo di calcestruzzo di spessore minimo di 10 cm, il ritombamento. Per palo di altezza fino a 8,0 m fuori terra

Saranno inoltre rispettate le seguenti prescrizioni:

- esecuzione dello scavo con misure adeguate alle dimensioni del blocco;
- esecuzione della nicchia per l'incastro del palo, con l'impiego di cassaforma;
- fornitura e posa, entro il blocco in calcestruzzo, di spezzone di tubazione in plastica del diametro esterno per il passaggio dei cavi;

- riempimento eventuale dello scavo con materiale di risulta o con ghiaia naturale accuratamente costipata;
- trasporto alla discarica del materiale eccedente;
- sistemazione del cordolo eventualmente rimosso.

#### **10.8.6 Cassette - Giunzioni - Derivazioni - Guaine isolanti**

La derivazione per l'alimentazione degli apparecchi di illuminazione, in cavo bipolare della sezione , sarà effettuata con l'impiego di cassetta di connessione in classe II collocata nell'alloggiamento predisposto con transito nella medesima dei cavi unipolari di dorsale. La salita all'asola dei cavi unipolari sarà riservata unicamente alla fase interessata ed al neutro escludendo le restanti due fasi; per tratti di dorsali rilevanti dovrà essere previsto altresì un sezionamento dell'intera linea facendo transitare le tre fasi ed il neutro in una cassetta di connessione collocata nell'asola di un palo secondo indicazione del Direttore dei Lavori.

Per le giunzioni o derivazioni su cavo unipolare, con posa in cavidotto, è previsto l'impiego di muffole tipo o similare. Dette muffole saranno posate esclusivamente nei pozzetti in muratura o prefabbricati.

Come detto, tutti i conduttori infilati entro i pali e bracci metallici, saranno ulteriormente protetti, agli effetti del doppio isolamento, da una guaina isolante di diametro adeguato; tale guaina dovrà avere rigidità dielettrica ; il tipo di guaina isolante dovrà comunque essere approvato dal Direttore dei Lavori.

## **Art. 10.9**

### **MODO DI ESECUZIONE E ORDINE DEI LAVORI**

#### **Art. 10.9.1 NORME GENERALI**

Tutti i lavori devono essere eseguiti secondo le migliori regole dell'arte e le prescrizioni impartite al riguardo dal Direttore dei Lavori, in modo che gli impianti rispondano perfettamente a tutte le condizioni stabilite nel presente Capitolato Speciale d'Appalto ed al progetto.

L'esecuzione dei lavori deve essere coordinata secondo le prescrizioni del Direttore dei Lavori e le esigenze che possono sorgere dalla contemporanea esecuzione di tutte le altre opere affidate ad altre Ditte.

L'Appaltatore è pienamente responsabile degli eventuali danni arrecati, per fatto proprio e dei propri dipendenti, alle opere dell'edificio e/o terzi.

Salvo preventive prescrizioni della Stazione Appaltante, l'Appaltatore ha facoltà di svolgere l'esecuzione dei lavori nel modo che riterrà più opportuno per darli finiti nel termine contrattuale secondo le regole dell'arte.

Il Direttore dei Lavori potrà, però, prescrivere un diverso ordine nell'esecuzione dei lavori, salvo la facoltà dell'Appaltatore di far presenti le proprie osservazioni e riserve nei modi e nei termini prescritti dalle leggi in vigore.

#### **Art. 10.9.2 RILIEVI E TRACCIAMENTI**

Dopo la consegna dei lavori, di cui sarà redatto apposito verbale sottoscritto dalle parti, l'Appaltatore dovrà eseguire a proprie spese, secondo le norme che saranno impartite dal Direttore dei Lavori, i tracciamenti necessari per la posa dei conduttori, dei pali, degli apparecchi di illuminazione e delle apparecchiature oggetto dell'appalto.

L'Appaltatore sarà tenuto a correggere ed a rifare a proprie spese quanto, in seguito ad alterazioni od arbitrarie variazioni di tracciato, il Direttore dei Lavori ritenesse inaccettabile.

#### **Art. 10.9.3 SCAVI E RINTERRI IN GENERE**

Gli scavi ed i rinterrati in genere per qualsiasi lavoro a mano o con mezzi meccanici dovranno essere eseguiti nelle forme e dimensioni risultanti dai relativi disegni progettuali e secondo le particolari prescrizioni che saranno date all'atto esecutivo dal Direttore dei Lavori.

Nell'esecuzione degli scavi e rinterrati in genere l'Appaltatore dovrà ricorrere all'impiego di adeguati mezzi meccanici e di mano d'opera sufficiente in modo da ultimare le sezioni di ciascun tratto iniziato.

Nell'esecuzione degli scavi in genere l'Appaltatore dovrà procedere in modo da impedire scoscendimenti e franamenti, restando esso, oltretutto totalmente responsabile di eventuali danni alle persone ed alle opere, altresì obbligato a provvedere a suo carico e spese alla rimozione delle materie franate.

L'Appaltatore dovrà, inoltre, provvedere a sue spese affinché le acque scorrenti alla superficie del terreno siano deviate in modo che non abbiano a riversarsi nei cavi.

Le materie provenienti dagli scavi, ove non siano utilizzabili o non ritenute adatte a giudizio insindacabile del Direttore dei Lavori, ad altro impiego nei lavori, dovranno essere portate a rifiuto fuori della sede del cantiere, alle pubbliche discariche ovvero su aree che l'Appaltatore dovrà provvedere a rendere disponibili a sua cura e spese.

È vietato costituire depositi di materiali presso il ciglio degli scavi.

Il Direttore dei Lavori potrà fare asportare, a spese dell'Appaltatore, le materie depositate in contravvenzione alle precedenti disposizioni.

Le materie provenienti dagli scavi da utilizzare per rinterrati dovranno essere depositate in luogo adatto accettato dal Direttore dei Lavori e provviste delle necessarie puntellature, per essere poi riprese a tempo opportuno. In ogni caso le materie depositate non dovranno riuscire di danno ai lavori, alle proprietà pubbliche o private ed al libero deflusso delle acque scorrenti in superficie.

#### **Art. 10.9.4**

### **CANALIZZAZIONI - TUBAZIONI PER ILLUMINAZIONE PUBBLICA**

Le canalizzazioni saranno eseguite nel rispetto delle norme vigenti per l'esecuzione degli impianti di illuminazione pubblica.

Per quanto riguarda i tipi di materiali da impiegare e la profondità di posa delle tubazioni in funzione della loro ubicazione, dovranno essere osservate le norme che regolano le interferenze con gli altri sottoservizi esistenti o in corso di esecuzione.

Le condotte saranno realizzate con tubazioni in PVC-U non plastificato poste in opera alle prescritte profondità, previa preparazione del piano di posa, rinfiancate con sabbia.

Il rinfianco dei tubi ed il rinterro del cavo verrà eseguito secondo quanto previsto dai disegni di progetto e con materiali ritenuti idonei dal Direttore dei Lavori.

#### **Art. 10.9.5**

### **VERNICIATURE E GARANZIE**

Tutti i pali, paline, bracci a palo, bracci a muro, braccetti, staffe a murare, staffe per posa con tasselli, presenti nell'area dovranno essere posati, verniciati con una prima mano, verniciati a finire con una seconda mano a cura dell'Appaltatore.

L'Appaltatore dovrà attenersi alle seguenti prescrizioni:

La verniciatura si effettuerà su superfici metalliche perfettamente asciutte; pertanto è vietato procedere all'esecuzione di detta operazione nelle prime ore del mattino ed in presenza di pioggia, nebbia, rugiada, o in ogni caso con umidità relativa dell'aria ambiente superiore all'80% o con temperatura inferiore a +5 °C.

La verniciatura dovrà in ogni modo essere eseguita nelle condizioni atmosferiche previste dalle schede tecniche delle vernici impiegate.

I prodotti vernicianti dovranno essere fabbricati da primaria azienda specializzata nel settore e risultare della migliore qualità rintracciabile in commercio, ed inoltre il ciclo di lavorazione dovrà essere effettuato con prodotti di uguale provenienza.

L'Appaltatore non potrà impiegare prodotti che non siano stati precedentemente approvati dal Direttore dei Lavori, che potrà quindi rifiutarli se ritenuti inadeguati.

Il ciclo di verniciatura (tre mani) dovrà essere idoneo per strutture in acciaio grezzo e/o zincato a caldo, sottoposte ad atmosfera industriale.

Le superfici in acciaio non devono presentare olio, grassi e impurità, scorie di laminazione, ruggine e sostanze estranee (UNI EN ISO 8501-3, UNI EN ISO 8504-1, 2 e 3). Le stesse dovranno essere trattate molto accuratamente fino ad ottenere una lucentezza metallica.

Nel caso di superfici nuove in acciaio zincato, occorrerà che tutti i contaminanti presenti superficialmente siano rimossi a mezzo di agenti sgrassanti possedenti proprietà emulsionanti, eventualmente miscelati con vapore d'acqua a pressione.

La sola pulizia con solventi in questo caso è da ritenersi insufficiente.

Il prodotto da impiegare per la prima ripresa dovrà essere costituito da una pittura antiruggine di fondo, a base di resine epossipoliamiche e fosfato di zinco surface tolerant, eccellente capacità anticorrosiva, bicomponente, spessore del film a secco di 40 micron.

I colori da utilizzare saranno quelli indicati dal progetto, che dovrà essere uniforme e priva di striature o altre imperfezioni.

La temperatura massima costante a cui dovrà resistere il ciclo è + 80°C, lo spessore totale del ciclo sarà di 120 micron, la resistenza al distacco dal supporto, misurata con prove di quadrettatura in base alla norma UNI ISO EN 2409, dovrà avere livello = 1 (distacco di piccole scaglie di rivestimento alle intersezioni delle incisioni, se l'area incisa interessata non è significativamente maggiore del 5%).

Tutti i prodotti vernicianti, per essere impiegati, dovranno essere contenuti nelle latte originali sigillate, contraddistinte dal marchio di fabbrica, denominazione della merce, numero del lotto ed indicazione della scadenza entro la quale dovranno essere applicati.

Per ogni prodotto verniciante l'Appaltatore fornirà:

- la scheda tecnica contenente la denominazione commerciale dello stesso, la descrizione e la natura chimica, il numero dei componenti, le caratteristiche di resistenza ed i campi d'impiego, il tipo di supporto e la preparazione delle superfici richieste, la compatibilità con i prodotti impiegati per le riprese precedenti e

per quelle successive, le temperature ammissibili (massima costante e saltuaria in °C), il rapporto di catalisi (in peso e volume), diluente prescritto (tipo), diluizione massima consentita (%), modalità di preparazione del prodotto, sistema/i di applicazione prescritto/i, condizioni ambientali per l'applicazione, spessore minimo del film secco per ogni strato, durata minima del prodotto confezionato, vita della miscela (a +20°C), tempi minimi e massimi di sovraverniciatura, le istruzioni varie per l'applicazione;

- la scheda di sicurezza conforme alle norme vigenti in materia.

Per il ciclo completo l'Appaltatore fornirà inoltre una scheda contenente le caratteristiche tecniche del ciclo, con dichiarazione attestante che i prodotti componenti le varie riprese di pittura sono tra loro compatibili, e che il ciclo costituisce idoneo trattamento anticorrosivo per i campi di applicazione indicati ed è in grado di soddisfare i requisiti di garanzia in seguito prescritti.

Per l'applicazione dei prodotti vernicianti, dovranno essere osservate tutte le indicazioni contenute nelle relative schede tecniche e nelle schede di sicurezza che dovranno preventivamente essere consegnate al Direttore dei Lavori.

Con riferimento alla "Scala Europea dei Gradi di arrugginimento per pitture antiruggine" edita dal "Comitato Europeo delle Associazioni dei fabbricanti di pittura e inchiostri" deve essere garantito che le superfici rivestite mantengano un grado di arrugginimento pari allo standard Re 0 (assenza totale di ruggine) per 12 mesi dall'ultimazione dei lavori ed allo standard Re 1 (0,05% di superficie arrugginita) per ulteriori 4 anni.

Entro tali periodi, le superfici che presentassero riconosciuti difetti eccedenti tali limiti, dovuti alla qualità dei materiali od alla loro applicazione, saranno riverniciate a cura e spese dell'Appaltatore.

Le superfici riparate nel periodo di garanzia sono coperte da ulteriore analoga garanzia.

## **Art. 10.10**

### **VERIFICA PROVVISORIA, CONSEGNA E NORME PER IL COLLAUDO DEGLI IMPIANTI**

#### **Art. 10.10.1**

##### **MANUTENZIONE DELLE OPERE FINO AL COLLAUDO**

Sino a che non sia intervenuto, con esito favorevole, il collaudo definitivo delle opere, la manutenzione delle stesse, ordinaria e straordinaria, dovrà essere fatta a cura e spese dell'Appaltatore.

Per tutto il periodo intercorrente fra l'esecuzione ed il collaudo e salve le maggiori responsabilità sancite dall'art. 1669 C.C., l'Appaltatore è quindi garante delle opere e delle forniture eseguite obbligandosi a sostituire i materiali che si mostrassero non rispondenti alle prescrizioni contrattuali ed a riparare tutti i guasti e le degradazioni che dovessero verificarsi anche in conseguenza dell'uso, purché corretto, delle opere. In tale periodo la manutenzione dovrà essere eseguita nel modo più tempestivo, anche in presenza di traffico e senza interruzione dello stesso, con le dovute cautele e segnalazioni di sicurezza ed in ogni caso, sotto pena d'intervento d'ufficio, nei termini prescritti dal Direttore dei Lavori.

Per cause stagionali o per altre cause potrà essere concesso all'Appaltatore di procedere ad interventi di carattere provvisorio, salvo a provvedere alle riparazioni definitive, a regola d'arte, appena possibile.

#### **Art. 10.10.2**

##### **VERIFICA PROVVISORIA E CONSEGNA DEGLI IMPIANTI**

Dopo l'ultimazione dei lavori ed il rilascio del relativo certificato da parte della Stazione Appaltante, questa ha la facoltà di prendere in consegna gli impianti, anche se il collaudo definitivo degli stessi non abbia ancora avuto luogo.

In tal caso però, la presa in consegna degli impianti da parte della Stazione Appaltante dovrà essere preceduta da una verifica provvisoria degli stessi, che abbia avuto esito favorevole.

Anche qualora la Stazione Appaltante non intenda valersi della facoltà di prendere in consegna gli impianti ultimati prima del collaudo definitivo, può disporre affinché dopo il rilascio del certificato di ultimazione dei lavori si proceda alla verifica provvisoria degli impianti.

E' pure facoltà della ditta Appaltatrice di chiedere, che nelle medesime circostanze, la verifica provvisoria degli impianti abbia luogo.

La verifica provvisoria accerterà che gli impianti siano in condizione di poter funzionare normalmente, che siano state rispettate le vigenti norme di legge per la prevenzione degli infortuni ed in particolare dovrà controllare:

- lo stato di isolamento dei circuiti;
- la continuità elettrica dei circuiti;
- il grado di isolamento e le sezioni dei conduttori;
- l'efficienza dei comandi e delle protezioni nelle condizioni del massimo carico previsto;
- l'efficienza delle protezioni contro i contatti indiretti.

La verifica provvisoria ha lo scopo di consentire, in caso di esito favorevole, l'inizio del funzionamento degli impianti ad uso degli utenti a cui sono destinati.

Ad ultimazione della verifica provvisoria, la Stazione Appaltante prenderà in consegna gli impianti con regolare verbale.

#### **Art. 10.10.3**

##### **COLLAUDO DEFINITIVO DEGLI IMPIANTI**

Il collaudo definitivo deve iniziare entro tre mesi dalla data di ultimazione dei lavori e tutte le relative operazioni devono essere portate a termine entro i sei mesi.

Esso dovrà accertare che gli impianti ed i lavori, per quanto riguarda i materiali impiegati, l'esecuzione e

la funzionalità, siano in tutto corrispondenti a quanto precisato nel presente d'Appalto, tenuto conto di eventuali modifiche concordate in sede di aggiudicazione dell'appalto stesso o nel corso dell'esecuzione dei lavori.

Ad impianto ultimato si deve provvedere alle seguenti verifiche di collaudo:

- rispondenza alle disposizioni di legge;
- rispondenza alle prescrizioni dei VV.F.;
- rispondenza alle prescrizioni particolari concordate in sede di offerta;
- rispondenza alle norme CEI relative al tipo di impianto descritto.

In particolare, occorrerà verificare:

- a) che siano osservate le norme tecniche generali;
- b) che gli impianti ed i lavori siano corrispondenti a tutte le richieste ed alle preventive indicazioni, inerenti lo specifico appalto, precisate dalla Stazione Appaltante nella lettera di invito alla gara o nel disciplinare tecnico a base della gara, purché non siano state concordate delle modifiche in sede di aggiudicazione dell'appalto o nel corso dell'esecuzione dei lavori;
- c) che gli impianti e i lavori siano in tutto corrispondenti alle indicazioni contenute nel progetto, purché non siano state concordate delle modifiche in sede di aggiudicazione dell'appalto o nel corso dell'esecuzione dei lavori;
- d) che gli impianti ed i lavori corrispondano inoltre a tutte quelle eventuali modifiche concordate in sede di aggiudicazione dell'appalto, di cui è detto ai precedenti commi b) e c);
- e) che i materiali impiegati nell'esecuzione degli impianti, dei quali, siano stati presentati i campioni, siano corrispondenti ai campioni stessi.

Dovranno inoltre ripetersi i controlli prescritti per la verifica provvisoria e si dovrà redigere l'apposito verbale del collaudo definitivo.

#### **Art. 10.10.3.1**

##### **Esame a vista**

Deve essere eseguita una ispezione visiva per accertarsi che gli impianti siano realizzati nel rispetto delle norme generali, delle norme degli impianti di terra e delle norme particolari riferendosi all'impianto installato.

Detto controllo deve accertare che il materiale elettrico, che costituisce l'impianto fisso, sia conforme alle relative norme, sia scelto correttamente ed installato in modo conforme alle prescrizioni normative e non presenti danni visibili che possano compromettere la sicurezza.

Tra i controlli a vista devono essere effettuati i controlli relativi a:

- protezioni, presenza di adeguati dispositivi di sezionamenti ed interruzione, polarità, scelta del tipo di apparecchi e misure di protezione adeguate alle influenze esterne;
- identificazione dei conduttori di neutro e di protezione, fornitura di schemi cartelli ammonitori, identificazione di comandi e protezioni, collegamenti dei conduttori.

E' opportuno che tali controlli inizino durante il corso dei lavori.

#### **Art. 10.10.3.2**

##### **Verifica del tipo e dimensionamento dei componenti dell'impianto, dell'apposizione dei contrassegni di identificazione**

Si deve verificare che tutti i componenti dei circuiti messi in opera nell'impianto utilizzatore siano del tipo adatto alle condizioni di posa e alle caratteristiche dell'ambiente, nonché correttamente dimensionati in relazione ai carichi reali in funzionamento contemporaneo, o in mancanza di questi, in relazione a quelli convenzionali.

Per cavi e conduttori si deve controllare che il dimensionamento sia fatto in base alle portate indicate nelle tabelle CEI-UNEL, inoltre, si deve verificare che i componenti siano dotati dei debiti contrassegni di identificazione, ove prescritti.

#### **Art. 10.10.3.3**

##### **Verifica della sfilabilità**

Si deve estrarre uno o più cavi dal tratto di tubo o condotto compreso tra due scatole o cassette successive e controllare che questa operazione non abbia provocato danneggiamenti agli stessi.

La verifica va eseguita su tratti di tubo o condotto per una lunghezza pari complessivamente ad una percentuale tra l'1% ed i 5% della lunghezza totale.

A questa verifica si aggiungono, per gli impianti elettrici negli edifici prefabbricati e costruzioni modulari, anche quelle relative al rapporto tra il diametro interno del tubo o condotto e quello del cerchio circoscritto al fascio di cavi in questi contenuto, ed al dimensionamento dei tubi o condotti.



#### **Art. 10.10.3.4**

##### **Misura della resistenza di isolamento**

Si deve eseguire con l'impiego di un ohmmetro la cui tensione continua sia circa 125V nel caso di misura su parti di impianto di categoria 0, oppure su parti di impianto alimentate a bassissima tensione di sicurezza; circa 500V in caso di misura su parti di impianto di 1° categoria.

La misura si deve effettuare tra l'impianto ed il circuito di terra, e fra ogni coppia di conduttori tra loro.

Durante la misura gli apparecchi utilizzatori devono essere disinseriti; la misura è relativa ad ogni circuito intendendosi per tale la parte di impianto elettrico protetto dallo stesso dispositivo di protezione.

#### **Art. 10.10.3.5**

##### **Misura della caduta di tensione**

La misura della caduta di tensione deve essere eseguita tra il punto iniziale dell'impianto ed il punto scelto per la prova; si inseriscono un voltmetro nel punto iniziale ed un altro nel secondo punto ( i due strumenti devono avere la stessa classe di precisione).

Devono essere alimentati tutti gli apparecchi utilizzatori che possono funzionare contemporaneamente: nel caso di apparecchiature con assorbimento di corrente istantaneo si fa riferimento al carico convenzionale scelto come base per la determinazione delle sezioni delle condutture. Le letture dei due voltmetri si devono eseguire contemporaneamente e si deve procedere poi alla determinazione della caduta di tensione percentuale.

#### **Art. 10.10.3.6**

##### **Verifica delle protezioni contro i cortocircuiti ed i sovraccarichi**

Si deve controllare che:

- il potere di interruzione degli apparecchi di protezione contro i cortocircuiti sia adeguato alle condizioni dell'impianto e della sua alimentazione;
- la taratura degli apparecchi di protezione contro i sovraccarichi sia correlata alla portata dei conduttori protetti dagli stessi.

#### **Art. 10.10.3.7**

##### **Verifiche delle protezioni contro i contatti indiretti**

Devono essere eseguite le verifiche dell'impianto di terra descritte nelle norme per gli impianti di messa a terra (Norme [CEI 64-8](#)).

#### **Art. 10.10.4**

##### **GARANZIA DEGLI IMPIANTI**

Se non diversamente disposto dal Capitolato Speciale d'Appalto, la garanzia è fissata entro 12 mesi dalla data di approvazione del certificato di collaudo.

Si intende, per garanzia degli impianti, entro il termine precisato, l'obbligo della ditta Appaltatrice di riparare tempestivamente, a sue spese, comprese quelle di verifica tutti i guasti e le imperfezioni che si dovessero manifestare negli impianti per effetto della non buona qualità dei materiali o per difetti di montaggio.

# CAPITOLO 11

## CARATTERISTICHE TECNICHE

### Art. 11.1

#### CARATTERISTICHE GENERALI DELL'IMPIANTO

Durante la fase di scavo dei cavidotti, dei blocchi, dei pozzetti, ecc. dovranno essere approntati tutti i ripari necessari per evitare incidenti ed infortuni a persone, animali o cose per effetto di scavi aperti non protetti.

Durante le ore notturne la segnalazione di scavo aperto o di presenza di cumulo di materiali di risulta o altro materiale sul sedime stradale, dovrà essere di tipo luminoso a fiamma od a sorgente elettrica, tale da evidenziare il pericolo esistente per il transito pedonale e veicolare. Nessuna giustificazione potrà essere addotta dall'Appaltatore per lo spegnimento di dette luci di segnalazione durante la notte anche se causato da precipitazioni meteoriche. Tutti i ripari (cavalletti, transenne, ecc.) dovranno riportare il nome dell'Appaltatore, il suo indirizzo e numero telefonico. L'inadempienza delle prescrizioni sopra indicate può determinare sia la sospensione dei lavori, sia la risoluzione del contratto qualora l'Appaltatore risulti recidivo per fatti analoghi già accaduti nel presente appalto od anche in appalti precedenti.

#### 11.1.1) Cavidotti

Nell'esecuzione dei cavidotti saranno tenute le caratteristiche dimensionali e costruttive, nonché i percorsi, indicati nei disegni di progetto. Saranno inoltre rispettate le seguenti prescrizioni:

- il taglio del tappetino bituminoso e dell'eventuale sottofondo in agglomerato dovrà avvenire mediante l'impiego di un tagliafalco munito di martello idraulico con vanghetta. Il taglio avrà una profondità minima di 25 cm e gli spazi del manto stradale non tagliato non dovranno superare in lunghezza il 50% del taglio effettuato con la vanghetta idraulica;
- esecuzione dello scavo in trincea, con le dimensioni indicate nel disegno;
- fornitura e posa, nel numero stabilito dal disegno, di tubazioni rigide in materiale plastico a sezione circolare, con diametro esterno di \$MANUAL\$ mm, per il passaggio dei cavi di energia;
- la posa delle tubazioni in plastica del diametro esterno di \$MANUAL\$ mm verrà eseguita mediante l'impiego di selle di supporto in materiale plastico a uno od a due impronte per tubi del diametro di \$MANUAL\$ mm. Detti elementi saranno posati ad un'interdistanza massima di 1,5 m, al fine di garantire il sollevamento dei tubi dal fondo dello scavo ed assicurare in tal modo il completo conglobamento della stessa nel cassonetto di calcestruzzo;
- formazione di cassonetto in calcestruzzo dosato a \$MANUAL\$ kg di cemento tipo \$MANUAL\$ per metro cubo di impasto, a protezione delle tubazioni in plastica; il calcestruzzo sarà superiormente lisciato in modo che venga impedito il ristagno d'acqua;
- il riempimento dello scavo dovrà effettuarsi con materiali di risulta o con ghiaia naturale vagliata, sulla base delle indicazioni fornite dal Direttore dei Lavori. Particolare cura dovrà porsi nell'operazione di costipamento da effettuarsi con mezzi meccanici; l'operazione di riempimento dovrà avvenire dopo almeno 6 ore dal termine del getto di calcestruzzo;
- trasporto alla discarica del materiale eccedente.

#### 11.1.2) Pozzetti con chiusino in ghisa

Nell'esecuzione dei pozzetti saranno mantenute le caratteristiche dimensionali e costruttive, nonché l'ubicazione, indicate nei disegni allegati.

Saranno inoltre rispettate le seguenti prescrizioni:

- esecuzione dello scavo con misure adeguate alle dimensioni del pozzetto;
- formazione di platea in calcestruzzo dosata a \$MANUAL\$ kg di cemento tipo \$MANUAL\$ per metro cubo di impasto, con fori per il drenaggio dell'acqua;
- formazione della muratura laterale di contenimento, in mattoni pieni e malta di cemento;
- conglobamento, nella muratura di mattoni, delle tubazioni in plastica interessate dal pozzetto;
- sigillature con malta di cemento degli spazi fra muratura e tubo;
- formazione, all'interno del pozzetto, di rinzafo in malta di cemento grossolanamente lisciata;
- fornitura e posa, su letto di malta di cemento, di chiusino in ghisa, con carico di rottura conforme alle norme UNI EN 124 richiesto dalle condizioni di posa e relativo riquadro ghisa, che garantiranno maggior

- robustezza e garanzie di durata, aventi le dimensioni indicate sugli elaborati grafici di progetto;
- riempimento del vano residuo con materiale di risulta o con ghiaia naturale costipati; trasporto alla discarica del materiale eccedente.

### **11.1.3) Pozzetto prefabbricato interrato**

E' previsto l'impiego di pozzetti prefabbricati ed interrati, comprendenti un elemento a cassa, con due fori di drenaggio, ed un coperchio rimovibile. Detti manufatti, di calcestruzzo vibrato, avranno sulle pareti laterali la predisposizione per l'innesto dei tubi di plastica, costituita da zone circolari con parete a spessore ridotto.

### **11.1.4) Pozzetti e manufatti in conglomerato cementizio**

I pozzetti gettati in opera o prefabbricati saranno costituiti con calcestruzzo secondo norme [UNI EN 206](#) e dovranno corrispondere per dimensioni e caratteristiche costruttive ai disegni di progetto ed alle prescrizioni del relativo articolo di Elenco Prezzi; per quanto riguarda la loro ubicazione si fa riferimento alle planimetrie allegate, salvo le disposizioni che verranno impartite dal Direttore dei Lavori all'atto esecutivo, anche su condotte preesistenti.

Tutti i pozzetti saranno costruiti in conglomerato cementizio vibrato meccanicamente ed armato in misura adeguata in modo da sopportare i carichi prescritti.

La loro esecuzione dovrà risultare a perfetta regola d'arte gettati entro appositi stampi in modo da raggiungere una perfetta compattezza dell'impasto e presentare le superfici interne completamente lisce, senza alcun vespaio. Il periodo della stagionatura prima della posa in opera dei pozzetti prefabbricati non dovrà essere inferiore a 10 giorni.

I fori di passaggio delle tubazioni attraverso le pareti, saranno perfettamente stuccati ad assestamento avvenuto, con malta di cemento plastico in modo da risultare a perfetta tenuta d'acqua.

Tutti i pozzetti saranno muniti di chiusini in funzione della loro ubicazione e destinazione.

### **11.1.5) Chiusini**

I chiusini di ispezione dei pozzetti saranno generalmente in ghisa salvo diverse disposizioni del Direttore dei Lavori.

In particolare si prescrive:

- le superfici di appoggio del coperchio sul telaio devono combaciare perfettamente in modo che non si verifichi alcun traballamento;
- il coperchio dovrà essere allo stesso livello del telaio e non sarà ammessa alcuna tolleranza in altezza;
- i chiusini dovranno essere provvisti di fori di aerazione e di sollevamento;
- il telaio dovrà essere solidamente appoggiato ed ancorato alle strutture in calcestruzzo.

### **11.1.6) Pali di illuminazione pubblica**

I pali per illuminazione pubblica devono essere conformi alle norme [UNI-EN 40](#) e aventi marcatura CE. Dovrà curarsi il perfetto allineamento nel senso orizzontale, la perfetta posa in opera verticale in modo che la sommità di ogni sostegno venga a trovarsi all'altezza prefissata.

### **Pali in acciaio**

E' previsto l'impiego di pali d'acciaio secondo norma [UNI EN 40-5](#) e [UNI EN 10219-1 e 2](#), a sezione circolare, forma conica o rastremata ([UNI EN 40-2](#)), e se saldati longitudinalmente, secondo norma [UNI EN 1011-1](#) e [UNI EN 1011-2](#).

Tutte le caratteristiche dimensionali ed i particolari costruttivi sono indicati nei disegni di progetto allegati.

Per la protezione di tutte le parti in acciaio (pali, portello, guida d'attacco, braccio e codoli) è richiesta la zincatura a caldo secondo la norma [CEI 7-6](#).

Il percorso dei cavi nei blocchi e nell'asola inferiore dei pali sino alla morsettiera di connessione, dovrà essere protetto tramite uno o più tubi in PVC flessibile serie pesante di idoneo diametro, posato all'atto della collocazione dei pali stessi entro i fori predisposti nei blocchi di fondazione medesimi.

Per il sostegno degli apparecchi di illuminazione su mensola o a cima-palo dovranno essere impiegati bracci in acciaio o codoli zincati a caldo secondo Norma [CEI 7-6](#) ed aventi le caratteristiche dimensionali indicate in progetto.

I processi di saldatura devono essere conformi alle norme [UNI EN 1011-1 e 2](#); [UNI EN ISO 15607](#), [UNI EN ISO 15609-1](#) e [UNI EN ISO 15614-1](#).

### 11.1.7) Corpi illuminanti

Le sorgenti luminose utilizzate negli impianti di illuminazione per aree esterne devono possedere in maniera imprescindibile le seguenti caratteristiche:

- elevata efficienza luminosa;
  - elevata affidabilità;
  - lunga durata di funzionamento;
  - compatibilità ambientale (collegata principalmente al problema dello smaltimento delle sorgenti esauste).
- Inoltre nel caso di applicazioni legate all'ambiente urbano diventano prioritari anche i seguenti requisiti:
- tonalità della luce (temperatura di colore);
  - indice di resa cromatica.

### Corpi illuminanti a LED

Acronimo di "Diodo ad Emissione Luminosa" (*Light Emitting Diode*) il **LED** è una lampada nella quale la luce è prodotta, direttamente o indirettamente, mediante un diodo ad emissione luminosa alimentato con corrente di alimentazione statica o variabile.

La Temperatura di colore secondo requisito illuminotecnico è espressa in gradi K.

Il vano ottico sarà costituito da involucro in [acciaio zincato / alluminio pressofuso / FRP / vetroresina / \\$MANUAL\\$](#) conforme alla direttive di protezione [CEI EN 60529](#), completo di vetro temperato di spessore minimo 4 mm resistente agli shock termici e agli urti (secondo prove [UNI EN 12150-1](#)).

Il Gruppo ottico sarà composto da LED monocromatico di colore White (Bianco) [\\$MANUAL\\$](#).

#### *Caratteristiche tecniche*

Le caratteristiche tecniche degli apparecchi illuminanti saranno conformi alle norme [CEI EN 60598-1](#) e [CEI EN 60598-2-3](#) ed in particolare:

- Classe di Protezione IP [\\$MANUAL\\$](#);
- Omologazione ENEC;
- IMQ Performance;
- Classe isolamento II;
- Efficienza luminosa => [\\$MANUAL\\$](#) lumen/watt;
- Vita media LED a Ta 25°C => 70000 h;
- Vita media elettronica a Ta 25°C => 90000 h;
- Gruppo di alimentazione e gruppo ottico estraibili con connettori ad innesto rapido;
- Funzionamento del prodotto al 100% per Temperatura Ambiente da -20° C a + 36° C;
- Fotocellula crepuscolare;
- Viti esterne di attacco in acciaio inox (se previste dal modello proposto).

### 11.2 Protezione contro i contatti diretti

La Norma [CEI 64-8](#) Sez. 714.412 stabilisce che per la protezione da contatti diretti è necessario adottare le seguenti soluzioni impiantistiche:

- tutte le parti attive dei componenti elettrici devono essere protette mediante isolamento o mediante barriere o involucri per impedire i contatti indiretti;
- se uno sportello, pur apribile con chiave o attrezzo, è posto a meno di 2,5 m dal suolo e dà accesso a parti attive, queste devono essere inaccessibili al dito di prova (IP XXB) o devono essere protette da un ulteriore schermo con uguale grado di protezione, a meno che lo sportello non si trovi in un locale accessibile solo alle persone autorizzate;

- le lampade degli apparecchi di illuminazione non devono diventare accessibili se non dopo aver rimosso un involucro o una barriera per mezzo di un attrezzo, a meno che l'apparecchio non si trovi ad una altezza dal suolo superiore a 2,8 m.

La protezione contro i contatti diretti ottenuta mediante ostacoli e mediante distanziamento è vietata.

### **11.3 Scelta e messa in opera delle apparecchiature elettriche**

La norma CEI 64-8 sez. 714.5 dispone che i componenti elettrici devono avere, per costruzione o per installazione, almeno il grado di protezione IP33.

Per gli apparecchi di illuminazione il grado di protezione IP23 è sufficiente quando il rischio di inquinamento ambientale sia trascurabile, e se gli apparecchi di illuminazione sono posti a più di 2,50 m al di sopra del livello del suolo.

Il grado minimo di protezione dei componenti deve essere:

a) per i componenti interrati o installati in pozzetto:

- IPX7 se è previsto il drenaggio, o grado di protezione IPX8 nel caso in cui sia prevedibile un funzionamento prevalentemente sommerso;

b) per gli apparecchi di illuminazione in galleria:

- IPX5.

Gli apparecchi dovranno altresì essere realizzati in Classe II ed essere rispondenti all'insieme delle norme [CEI EN 60598-1](#), [CEI EN 60598-2-5](#), [CEI EN 60598-2-3](#).

In ottemperanza alla norma [CEI EN 60598-1](#) i componenti degli apparecchi di illuminazione dovranno essere cablati a cura del costruttore degli stessi, ed essere forniti completi di lampade ed ausiliari elettrici rifasati. Detti componenti dovranno essere conformi alle Norme CEI di riferimento ed essere a marchio IMQ.

Sugli apparecchi di illuminazione dovranno essere indicati in modo chiaro e indelebile, ed in posizione che siano visibili durante la manutenzione, i dati previsti dalla sezione 3 - Marcatura della norma [CEI EN 60598-1](#).

La documentazione tecnica dovrà comprendere la misurazione fotometrica dell'apparecchio, effettuata secondo le norme in vigore, sia in forma tabellare numerica su supporto cartaceo che sotto forma di file standard in formato "Eulmdat".

Tale documentazione dovrà specificare tra l'altro:

- Temperatura ambiente durante la misurazione;
- Tensione e frequenza di alimentazione della lampada;
- Norma di riferimento utilizzata per la misurazione;
- Identificazione del laboratorio di misura;
- Specifica della lampada (sorgente luminosa) utilizzata per la prova;
- Nome del responsabile tecnico di laboratorio;
- Corretta posizione dell'apparecchio durante la misurazione;
- Tipo di apparecchiatura utilizzata per la misura e classe di precisione.
- Questi dati devono essere accompagnati da una dichiarazione sottoscritta dal responsabile tecnico di laboratorio che attesti la veridicità della misura.

Gli apparecchi devono inoltre essere forniti della seguente ulteriore documentazione:

- diagramma di illuminamento orizzontale (curve isolux) riferite a 1.000 lumen
- diagramma del fattore di utilizzazione
- classificazione dell'apparecchio agli effetti dell'abbagliamento con l'indicazione delle intensità luminose emesse rispettivamente a 90° (88°) ed a 80° rispetto alla verticale e la direzione dell'intensità luminosa massima (I max) sempre rispetto alla verticale.

Il tipo di apparecchio di illuminazione da installare, nell'ipotesi che non sia univocamente definito nel disegno dei particolari, dovrà comunque essere approvato dal Direttore dei Lavori.

L'Appaltatore provvederà pertanto all'approvvigionamento, al trasporto, all'immagazzinamento temporaneo, al trasporto a piè d'opera, al montaggio su palo o braccio o testata, all'esecuzione dei collegamenti elettrici, alle prove di funzionamento degli apparecchi di illuminazione con le caratteristiche definite in precedenza.

## **CAPITOLO 12**

### **OPERE DI FOGNATURA**

Tutte le disposizioni di cui al presente capitolo sono relative esclusivamente alle opere relative alle opere di

fognatura.

### **12.1 - Opere fognarie**

Si procederà alla realizzazione di opere fognarie tramite la fornitura e posa di tubazioni in P.V.C. del diametro indicato in progetto salvo più precise indicazioni che all'atto esecutivo potranno essere impartite dalla Direzione dei Lavori.

Gli scarichi esistenti, provenienti da singoli edifici, collettori e caditoie stradali saranno condotti sulle nuove tubazioni. Tutti i raccordi verranno effettuati con idonei pezzi speciali quali curve, tee, giunti di dilatazione selle, settori a gomito, manicotti, riduzioni ecc..

### **12.2 - Allacciamenti alla condotta fognaria**

I collegamenti alla tubazione esistente saranno eseguiti, ove possibile, mediante pezzi speciali di derivazione con imboccatura (braghe), inseriti nella condotta.

Per l'esecuzione di allacci eseguiti successivamente alla realizzazione della condotta, si dovrà perforare dall'alto accuratamente la tubazione mediante carotatrice con corona cilindrica delle dimensioni della tubazione da allacciare. Il collegamento sarà realizzato da un pezzo speciale stabile nella sua posizione e sigillato alla giuntura, che assicuri la tenuta idraulica come la rimanente tubazione e non sporga all'interno della condotta principale.

### **12.3 - Posa in opera delle tubazioni**

I tubi in P.V.C. con giunto a bicchiere saranno posti in opera su base di sabbia dello spessore di almeno 15 cm e dovranno essere immersi completamente in sabbia per almeno cm 30 in tutte le altre direzioni.

Le giunzioni dei tubi saranno sigillate con adesivi plastici che garantiscano nel tempo il comportamento elastico.

### **12.4 - Pozzi, chiusini e caditoie**

Tutti i pozzetti dovranno essere provvisti di adeguata sifonatura.

I pozzi di ispezione per fognatura dovranno essere realizzati secondo le prescrizioni impartite di volta in volta dalla Direzione dei Lavori. In linea di massima dovranno avere un diametro interno di m 1,00. Lo spessore finito della canna dovrà essere di 25 cm., potrà essere ordinata in calcestruzzo o in muratura di mattoni pieni. La superficie interna dovrà essere intonacata con malta cementizia dello spessore compreso fra cm. 0,5 e 1, stuccata e liscia.

I pozzi d'ispezione saranno inoltre muniti di regolari chiusini carrabili in ghisa sferoidale conformi alle norme UNI 4544 e UNI EN 124.

Per la copertura dei restanti pozzetti (allacciamenti, caditoie ecc.) verranno adottati analoghi chiusini e caditoie in ghisa sferoidale il cui peso, in relazione alle caratteristiche di impiego, dovrà essere concordato con la Direzione dei Lavori.

Il suggello di chiusura dovrà aderire perfettamente al telaio, senza dar luogo a spostamenti o movimenti di sorta al passaggio di carichi stradali.

Inoltre i chiusini dovranno risultare privi di irregolarità, di soffiature, incrinature, vaiolature, stuccature, porosità e di qualsiasi altro difetto.

Nell'apposito riquadro del suggello e del telaio dovrà essere impressa visibilmente la ragione sociale della ditta fornitrice.

La resistenza a rottura dei chiusini dovrà essere sempre maggiore a daN 40.000 e comunque mai inferiore a quella dichiarata dalla Ditta costruttrice.

L'Appaltatore è tenuto a sostituire i pezzi che risultino imperfetti e che subiscano rotture o guasti sia prima che dopo la posa in opera e ciò fino alla data di approvazione del collaudo se trattasi di imperfezioni imputabili alla natura dei chiusini; l'Appaltatore sarà di conseguenza responsabile dei danni che deriveranno alla Stazione Appaltante od a terzi nel caso di rottura o di mancata o ritardata sostituzione dei pezzi in questione.

### **12.5 - Griglie di raccolta acque meteoriche carrabili**

Lo smaltimento delle acque meteoriche verrà realizzato tramite caditoie con griglie di raccolta carrabili in ghisa, posizionate in banchina ed allacciate alla fognatura in P.V.C.

Le camerette per la raccolta delle acque saranno posizionate ad una distanza di m \_\_\_\_ l'una dall'altra e dovranno essere costituite da pozzetti in cemento armato prefabbricato posati su adeguato sottofondo in conglomerato cementizio dello spessore di cm 15.

L'eventuale muratura per adeguare il pozzetto alle quote della fognatura dovrà essere realizzata in mattoni pieni e malta cementizia, debitamente intonacata sulle pareti interne.

Le griglie di raccolta acque dovranno essere in ghisa sferoidale carreggiabili a norma UNI EN 124 CLASSE

C 250 del tipo con parte mobile e telaio fisso in modo da facilitare le operazioni d'ispezione e pulizia delle tubazioni.

Tali griglie dovranno essere di forma quadrata delle dimensioni esterne di cm. \_\_\_\_ X \_\_\_\_ con n. \_\_\_\_ feritoie.

Le superfici di appoggio tra telaio e coperchio debbono essere lisce e sagomate in modo da consentire una perfetta aderenza ed evitare che si verifichino traballamenti.

La messa in quota comprenderà tutte le opere murarie occorrenti a portare i chiusini a perfetto piano con la pavimentazione di nuova esecuzione, nonché la loro messa in opera; pertanto dovranno essere messi a punto e bloccati definitivamente solo all'atto dei ripristini definitivi.

Le tubazioni di raccordo alla fognatura esistente, in \_\_\_\_ del diametro di cm \_\_\_\_, dovranno essere posate secondo le seguenti modalità. Eseguiti gli scavi in trincea, si avrà cura di regolarizzare e pigiare convenientemente il fondo su cui sarà posto in opera il letto di posa delle tubazioni formato da sabbia granita per uno spessore di cm \_\_\_\_.

Saranno quindi posti in opera i tubi di \_\_\_\_ con le pendenze previste e la sigillatura sarà eseguita mediante guarnizione incorporata con guarnizione elastomerica o mediante incollaggio con collante epossidico.

Non appena posate le tubazioni di cui sopra, si farà luogo al calottamento totale delle stesse con uno strato di cm 15 di calcestruzzo Rck \_\_\_\_ N/mm<sup>2</sup>, avendo la massima cura nel verificare che non rimangano zone vuote sotto al tubo e che anche il rinfiacco tra tubo e parete dello scavo sia continuo e compatto. La compattazione dovrà sempre essere eseguita con la massima attenzione e solo lateralmente al tubo, mai sulla verticale.

L'Appaltatore dovrà porre particolare cura nel verificare, all'atto della posa in opera delle tubazioni, che il piano di posa sia omogeneo ed uniforme e che siano state accuratamente rispettate le previste pendenze, in quanto qualsiasi rottura delle tubazioni in opera come pure ogni inconveniente o ristagno nel deflusso delle acque dovuto a cedimento del terreno, a cattiva posa in opera delle tubazioni o a movimenti delle stesse conseguenti ai rinterrì, dovrà essere riportata a completo carico dell'Appaltatore.

## **12.6 - Pozzetti d'ispezione**

I pozzetti d'ispezione, d'incrocio, di salto, di cacciata, di manovra, di sfiato di scarico e simili, saranno eseguiti secondo i disegni di progetto, nel caso si tratti di manufatti realizzati in opera ovvero prefabbricati. Nel caso dei manufatti realizzati in opera, i gradini della scaletta dovranno essere ben fissati, posizionati in perfetta verticale, allineati fra loro ed in asse col foro del sovrastante passo d'uomo della copertura. Dovrà essere posta particolare cura per non danneggiare la protezione anticorrosiva dei gradini stessi e delle pareti del pozzetto, eventualmente prescritte. I pozzetti prefabbricati di ispezione o di raccordo componibili, per fognature, in calcestruzzo vibrocompresso, dovranno sopportare le spinte del terreno e del sovraccarico stradale in ogni componente, realizzato con l'impiego di cemento ad alta resistenza ai solfati in cui le giunzioni degli innesti, degli allacciamenti e delle canne di prolunga dovranno essere a tenuta ermetica affidata, se non diversamente prescritto, a guarnizioni di tenuta in gomma sintetica con sezione area non inferiore a 10 cm<sup>2</sup>, con durezza di 40 ± 5° IHRD conforme alle norme UNI EN 681-1/97, DIN 4060, ISO 4633, pr EN 681.1, incorporate nel giunto in fase di prefabbricazione.

I gradini dovranno essere conformi alla norma DIN 19555. Le solette di copertura verranno di norma realizzate fuori opera e saranno dimensionate, armate e realizzate in conformità alle prescrizioni progettuali ed ai carichi previsti in funzione della loro ubicazione.

## **Art. 12.7 TUBAZIONI IN PVC RIGIDO NON PLASTIFICATO (ACQUEDOTTI E FOGNATURE)**

Le tubazioni in PVC (cloruro di polivinile) rigido non plastificato devono corrispondere alle caratteristiche ed ai requisiti di accettazione prescritti dalle Norme vigenti, dalla norma [UNI EN ISO 1452](#), [UNI EN 1401](#) ed alle Raccomandazioni I.I.P. e conformi, inoltre, al D.M. 6 aprile 2004, n.174 "Regolamento concernente i materiali e gli oggetti che possono essere utilizzati negli impianti fissi di captazione, trattamento, adduzione e distribuzione delle acque destinate al consumo umano".

I tubi in PVC sono fabbricati con cloruro di polivinile esente da plastificanti e cariche inerti, non colorato artificialmente e miscelato - a scelta del fabbricante, purché il manufatto ottenuto risponda ai requisiti stabiliti dalle Norme vigenti - con opportuni stabilizzanti e additivi nelle quantità necessarie.

Devono avere costituzione omogenea e compatta, superficie liscia ed esente da ondulazioni e da striature cromatiche notevoli, da porosità e bolle; presentare una sezione circolare costante; ed avere le estremità rifinite in modo da consentire il montaggio ed assicurare la tenuta del giunto previsto per le tubazioni stesse.

I tubi e i raccordi di PVC devono essere contrassegnati con il marchio di conformità IIP che ne assicura la rispondenza alle norme UNI.

I raccordi e i pezzi speciali in PVC per acquedotti e per fognature dovranno rispondere alle caratteristiche stabilite rispettivamente dalle norme [UNI EN ISO 1452-3](#) o [UNI 1401-1](#).

Per l'acquedotto saranno impiegati tubi della serie [\\$MANUAL\\$ \(a\)](#) per la corrispondente pressione nominale di esercizio  $PN = \$MANUAL\$ (a) \text{ kgf/cm}^2$ .

Per la fognatura (scarichi di acque di rifiuto civili e industriali: acque bianche, nere e miste) saranno impiegati tubi del tipo UNI [\\$MANUAL\\$](#).

La condotta sarà collegata con il tipo di giunto [\\$MANUAL\\$ \(b\)](#).

Tutti i prodotti e/o materiali impiegati, qualora possano essere dotati di marcatura CE secondo la normativa tecnica vigente, dovranno essere muniti di tale marchio.

### **12.8 - Interferenze con servizi pubblici sotterranei**

Prima dell'inizio dei lavori di scavo, sulla scorta dei disegni di progetto e/o mediante sopralluoghi con gli incaricati degli uffici competenti, si dovranno determinare con esattezza i punti dove la canalizzazione interferisce con servizi pubblici sotterranei (condutture per acqua e gas, cavi elettrici, telefonici e simili, nonché manufatti in genere).

Nel caso di intersezione, i servizi interessati dovranno essere messi a giorno ed assicurati solo alla presenza di incaricati degli uffici competenti. In ogni caso, appena venga scoperto un condotto non in precedenza segnalato, appartenente ad un servizio pubblico sotterraneo, o si verifichi un danno allo stesso durante i lavori, l'Appaltatore dovrà avvertire immediatamente l'Ufficio competente.

I servizi intersecati devono essere messi a giorno mediante accurato scavo a mano, fino alla quota di posa della canalizzazione, assicurati mediante un solido sistema di puntellamento nella fossa e - se si tratta di acquedotti protetti dal gelo nella stagione invernale, prima di avviare i lavori generali di escavazione con mezzi meccanici.

Le misure di protezione adottate devono assicurare stabilmente l'esercizio dei servizi intersecati. Qualora ciò non sia possibile, su disposizione della Direzione dei Lavori, sentiti gli Uffici competenti, si provvederà a deviare dalla fossa i servizi stessi.

Saranno a carico della Stazione Appaltante esclusivamente le spese occorrenti per quegli spostamenti dei pubblici servizi che, a giudizio della Direzione dei Lavori, risultino strettamente indispensabili. Tutti gli oneri che l'Impresa dovrà sostenere per le maggiori difficoltà, derivanti ai lavori a causa dei servizi stessi, si intendono già remunerati dai prezzi stabiliti dall'Elenco per l'esecuzione degli scavi.

### **12.9 - Scavi e riempimenti**

Senza che ciò dia diritto a pretendere delle maggiorazioni sui prezzi d'Elenco, i materiali scavati che, a giudizio della Direzione dei Lavori, possano essere riutilizzati, ed in modo particolare quelli costituenti le massicciate stradali, le cotiche erbose ed il terreno di coltivo, dovranno essere depositati in cumuli distinti in base alla loro natura, se del caso eseguendo gli scavi a strati successivi, in modo da poter asportare tutti i materiali d'interesse prima di approfondire le trincee.

In particolare, l'Appaltatore dovrà realizzare una tempestiva intesa con l'autorità stradale competente, al fine di identificare le modalità ed i luoghi più idonei per l'accatastamento dei materiali da riutilizzare per il successivo ripristino della massicciata stradale.

Di norma, i materiali scavati che risultino idonei per il reinterro verranno depositati a lato della fossa, semprechè sia disponibile la superficie necessaria, in modo tale da non ostacolare o rendere pericolosi il traffico stradale e l'attività delle maestranze.

Il materiale scavato dovrà essere accumulato con un'inclinazione corrispondente all'angolo di scarpa naturale. In generale dovranno essere adottati tutti gli accorgimenti atti a impedire l'allagamento degli scavi da parte delle acque superficiali, gli scoscendimenti dei materiali ed ogni altro eventuale danno, che, comunque, nel caso avesse a verificarsi, dovrà essere riparato a cure e spese dell'Appaltatore.

Tra lo spigolo superiore della fossa ed il piede della scarpata del materiale di risulta, si deve mantenere libera una striscia sufficiente, come corsia dell'escavatore e per il trasporto dei materiali.

Nel deposito dei materiali di risulta, si deve fare attenzione a non coprire gli idranti, i pozzetti d'ispezione ai condotti dei servizi pubblici sotterranei, i pozzetti per le acque di pioggia stradali e manufatti simili.

Nel caso in cui i cumuli dei materiali di risulta siano adiacenti ad alberature stradali, i tronchi degli alberi devono essere protetti con tavole di legno.

Di norma, i materiali occorrenti per la canalizzazione ed i materiali da riutilizzare per la massicciata stradale dovranno essere accatastati sul lato della fossa opposto a quello ove vengono realizzati i cumuli per il reinterro, avendo cura di mantenere libera una striscia sufficiente per il trasporto dei materiali lungo la fossa.



I materiali di risulta esuberanti e quelli non adatti al rinterro devono essere caricati sui mezzi di trasporto direttamente dagli escavatori o dagli operai addetti allo scavo e mandati a discarica senza deposito intermedio. Qualora, in particolare su strade strette, non sia possibile l'accumulo dei materiali di scavo accanto alla fossa, i materiali idonei al reimpiego devono essere direttamente caricati sui mezzi di trasporto e portati ad un deposito intermedio, prescritto o comunque accettato dalla Direzione dei Lavori, ovvero al rinterro dei tronchi di canalizzazione già ultimati.

### **12.10 - Rinterri**

Al termine delle operazioni di giunzione relative a ciascun tratto di canalizzazione ed eseguiti gli ancoraggi, si procederà di norma al rinterro parziale dei tubi, sino alla quota di 30 cm sopra la generatrice superiore (rincalzo), lasciando scoperti i giunti.

Eseguita la prova idraulica si procederà dapprima al rinterro parziale dei tratti di canalizzazione ancora scoperti, fino alla suddetta quota e poi al riempimento definitivo di tutta la fossa ed alla sistemazione dello strato superficiale.

Il rinterro degli scavi dovrà essere eseguito in modo che:

- per natura del materiale e modalità di costipamento, non abbiano a formarsi, in prosieguo di tempo, cedimenti o assestamenti irregolari;
- i condotti e i manufatti non siano assoggettati a spinte trasversali e di galleggiamento e, in particolare, quando i primi siano realizzati mediante elementi prefabbricati, non vengano provocati spostamenti;
- si formi un'intima unione tra il terreno naturale e il materiale di riempimento, così che, in virtù dell'attrito con le pareti dello scavo, ne consegua un alleggerimento del carico sui condotti.

Per conseguenza, malgrado ai rinterri si debba, di norma, provvedere utilizzando i materiali di risulta degli scavi, non potranno in alcun caso essere impiegati nè materiali, quali scorie o terreni gessosi, che possano aggredire chimicamente le opere, nè materiali voluminosi, quali terreni gelati o erbosi, o terreni limo-argillosi che a contatto con l'acqua si siano rigonfiati più del 10% in volume, o materiali di natura organica, quali legno, carta, foglie, torba e simili, che possano successivamente provocare sprofondamenti, nè grosse pietre o frammenti di calcestruzzo o muratura, che possano danneggiare la canalizzazione e i manufatti durante il rinterro o, a costipamento avvenuto, determinare la concentrazione di carichi sui condotti.

Quando il materiale di risulta non possiede le necessarie caratteristiche, dovrà essere allontanato e - qualora la Stazione Appaltante non intenda provvedere direttamente - la Direzione dei Lavori potrà prescrivere all'Appaltatore la fornitura di terreno idoneo ghiaio-sabbioso, che verrà compensata, come l'allontanamento, con gli appositi prezzi d'Elenco.

Nell'eseguire i rinterri, si dovrà distinguere tra il rincalzo della tubazione, il riempimento della fossa e la sistemazione dello strato superficiale.

Il rincalzo si estende dal fondo della fossa fino ad un'altezza di 30 cm sopra il vertice del tubo; esso deve essere realizzato con terreno privo di ogni materiale estraneo, ciottoli compresi, suscettibile di costipamento in strati con spessore da 20 a 30 cm. La compattazione dovrà essere eseguita a mano, con apparecchi leggeri, contemporaneamente da ambo i lati della tubazione, ad evitare il determinarsi di spinte trasversali o di galleggiamento e, in particolare, lo spostamento dei condotti, quando questi siano realizzati con elementi prefabbricati. Lo strato di copertura, fino a 30 cm sopra il vertice del tubo, deve essere compattato uniformemente dalle pareti della fossa fino al centro.

Subito dopo il rincalzo della canalizzazione, seguirà il riempimento della fossa, stendendo il materiale in successivi strati, con spessore non superiore a 30 cm, da compattare prima dell'introduzione dello strato successivo, con l'impiego di apparecchiature scelte in relazione alla natura del materiale di riempimento, per realizzare un sufficiente costipamento senza danneggiare la tubazione.

Per le tubazioni di grande diametro di tipo flessibile, dovrà essere effettuato in forma sistematica il controllo dello stato di compattazione raggiunto dal materiale di rinterro, secondo le prescrizioni della Direzione dei Lavori, tenuto conto che dovranno essere rispettati i limiti di deformazione previsti dal fornitore.

Qualora gli escavatori utilizzati per il rinterro, in relazione alle dimensioni del cucchiaio, per ogni movimento gettino nella fossa un volume di terra maggiore di quello corrispondente allo spessore prescritto per gli strati, la terra dovrà subito essere allargata nella fossa - se necessario anche a mano - fino al prescritto spessore e costipata meccanicamente prima di proseguire il riempimento.

Lo strato superficiale della fossa dovrà essere riempito con modalità diverse, a seconda che gli scavi siano stati eseguiti in campagna o lungo strade trafficate. Si impiegheranno, all'occorrenza, i materiali idonei ricavati dalla rimozione degli strati superficiali stessi effettuata all'atto degli scavi, materiali che saranno stati depositati in cumuli o località distinte da quelle del restante terreno.

Gli scavi eseguiti in campagna saranno riempiti sino a formare una leggera colma rispetto alle preesistenti superfici, da assegnarsi in rapporto al successivo prevedibile assestamento; lo strato superiore

degli scavi eseguiti lungo strade trafficate dovrà invece essere sistemato in modo idoneo a consentire un'agevole e sicura circolazione.

### **12.11 - Ripristini stradali**

Ai ripristini stradali si dovrà - di norma - dar corso una volta acquisita sufficiente certezza dell'avvenuto definitivo assestamento dei rinterri.

In relazione a particolari esigenze della circolazione o a specifiche richieste dei proprietari delle strade, è tuttavia in facoltà della Direzione dei Lavori prescrivere, a suo insindacabile giudizio e senza che l'Appaltatore possa opporvi rifiuto o avanzare pretese di speciali compensi, che i rifacimenti abbiano luogo in tempi diversi per i vari tratti di strade, ed anche non appena ultimati i rinterri, senza far luogo alle provvisorie sistemazioni e riaperture al transito. In quest'ultimo caso, il riempimento della fossa dovrà essere arrestato a quota tale da lasciare tra la superficie superiore del rinterro e la prevista quota del piano viabile uno spessore pari a quello stabilito per la massicciata stradale.

A richiesta della Direzione dei Lavori, l'Appaltatore sarà tenuto a realizzare i ripristini delle varie strade con consistenza diversa sia da tratto a tratto, sia anche rispetto a quella originaria delle massicciate demolite.

La Direzione dei Lavori potrà pure prescrivere che il ripristino delle singole strade o dei vari tronchi di strade abbia luogo in due o più riprese, differendo la stesa degli strati superficiali in modo che, all'atto della loro esecuzione, vengano ripresi gli avvallamenti che si fossero eventualmente formati per cedimenti dei rinterri e degli strati sottostanti della massicciata e sia quindi possibile assegnare alla strada, al momento della definitiva riconsegna ai proprietari, la sagoma prevista.

Le pavimentazioni dovranno essere eseguite a regola d'arte, secondo le migliori tecniche e con materiali di buona qualità, nel rispetto delle prescrizioni contenute nei rispettivi articoli dell'Elenco Prezzi, specie per quanto riguarda gli spessori minimi.

I chiusini degli altri servizi pubblici dovranno essere posati con la superficie superiore perfettamente a filo del piano stradale definitivo e ben incastrati e fissati. In caso di modifica della quota originaria del piano stradale, tutti i chiusini preesistenti dovranno essere riportati in quota e fissati a regola d'arte.

Indipendentemente dalle modalità esecutive attuate o prescritte, l'Appaltatore è l'unico responsabile della perfetta riuscita dei ripristini; pertanto, eventuali anomalie o difetti che avessero a verificarsi, anche successivamente ad un favorevole collaudo, dovranno sempre essere eliminati a sue cure e spese, essendo tali carenze da considerare ad ogni effetto quali vizi occulti di cui agli artt. 1667 e 1669 cod. civ.

### **Art. 12.12**

#### **COLLOCAMENTO IN OPERA - NORME GENERALI**

L'Appaltatore, oltre alle modalità esecutive prescritte per ogni categoria di lavoro, è obbligato ad impiegare ed eseguire tutte le opere provvisorie ed usare tutte le cautele ritenute a suo giudizio indispensabili per la buona riuscita delle opere e per la loro manutenzione e per garantire da eventuali danni o piene sia le attrezzature di cantiere che le opere stesse.

La posa in opera di qualsiasi materiale, apparecchio o manufatto, consisterà in genere nel suo prelievo dal luogo di deposito, nel suo trasporto in sito (intendendosi con ciò tanto il trasporto in piano o in pendenza, che il sollevamento in alto o la discesa in basso, il tutto eseguito con qualsiasi sussidio o mezzo meccanico, opera provvisoria, ecc.), nonché nel collocamento nel luogo esatto di destinazione, a qualunque altezza o profondità ed in qualsiasi posizione, ed in tutte le opere conseguenti.

L'Appaltatore ha l'obbligo di eseguire il collocamento di qualsiasi opera od apparecchio che le venga ordinato dalla Direzione dei Lavori, anche se forniti da altre ditte.

Il collocamento in opera dovrà eseguirsi con tutte le cure e cautele del caso; il materiale o manufatto dovrà essere convenientemente protetto, se necessario, anche dopo collocato, essendo l'Appaltatore unico responsabile dei danni di qualsiasi genere che potessero essere arrecati alle cose poste in opera, anche dal solo traffico degli operai durante e dopo l'esecuzione dei lavori, sino al loro termine e consegna, anche se il particolare collocamento in opera si svolge sotto la sorveglianza o assistenza del personale di altre ditte, fornitrici del materiale o del manufatto.

### **Art. 12.13**

#### **OPERE COMPLEMENTARI**

Le opere complementari per la raccolta delle acque meteoriche, saranno essenzialmente costituite da:

Adeguamento planialtimetrico di chiusini e riquadri esistenti dei servizi canalizzati a rete (acquedotto, energia, rete telefonica, fibre ottiche, illuminazione pubblica, fognatura) di dimensioni variabili, compreso adattamento del pozzetto, sigillature e stuccature con malte ad alta resistenza, oneri di discarica ed ogni altro onere connesso. Le Dimensioni del telaio fino a 120x120 cm.

**Art. 12.14**  
**COLLOCAMENTO IN OPERA DI MATERIALI FORNITI**  
**DALLA STAZIONE APPALTANTE**

Qualsiasi apparecchio, materiale o manufatto fornito dalla Stazione Appaltante sarà consegnato assieme alle istruzioni che l'Appaltatore riceverà tempestivamente. Pertanto l'Appaltatore dovrà provvedere al suo trasporto in cantiere, immagazzinamento e custodia, e successivamente alla loro posa in opera, a seconda delle istruzioni che riceverà, eseguendo le opere di adattamento e ripristino che si rendessero necessarie.

Per il collocamento in opera dovranno seguirsi inoltre tutte le norme indicate per ciascuna opera nel presente Capitolato, restando sempre l'Appaltatore responsabile della buona conservazione del materiale consegnatogli, prima e dopo del suo collocamento in opera.

**13 - Pensiline**

Pensiline per uso esterno: potranno essere proposti sia come elementi singoli, sia come elementi che facciano parte di un sistema, e integrabili quindi e/o collegabili, ad altre tipologie di arredo urbano, come sedili, posacenere, gettacarte e sistemi di segnaletica; pensiline modulari con lunghezza e attrezzature variabile per allestire vari spazi di attesa (p. es. fermate di tram, bus e treni).

Strutture portanti fissate al suolo in acciaio, ghisa o alluminio, con finiture (zincatura o verniciatura) resistenti alla corrosione o protette contro la corrosione.

Coperture schermate, per proteggere da pioggia, sole, calore e raggi UV, con tettoia a spiovente o a cupola semicilindrica, con copertura in lamiera verniciata o in lastre di vetro di sicurezza.

Tamponamenti fianchi e retro in lastre di vetro di sicurezza.

Vetro di sicurezza, anti-sfondamento e infrangibile in caso di urti e atti vandalici.

Per coperture e tamponamenti, in alternativa al vetro, sono utilizzabili materiali plastici come policarbonato, metacrilato, PETG ecc., purchè dotati di caratteristiche di classe di reazione al fuoco < 1, elevata resistenza agli urti anche a basse temperature e durabilità alle azioni aggressive dovute ai solfati, alle acque dilavanti, al gelo e al disgelo.

Lato posteriore chiuso, mentre quelli laterali possono essere chiusi totalmente o solo parzialmente da pannelli di tamponamento; in alternativa lati totalmente aperti ed accessibili, anche per consentirne l'uso nel caso di marciapiedi di larghezza ridotta.

Manutenzione garantita mediante uso di vari componenti facilmente collegabili fra loro.

Vari componenti integrabili, preferibilmente sospesi, per ridurre al minimo le strutture portanti e i punti di contatto al suolo.

Integrabili con sistemi di illuminazione per garantire comfort e sicurezza degli utenti.

Integrabili con portacenere e cestini gettacarte.

Integrabili con sedute fissate a pavimento o alla struttura della pensilina.

Integrabili con totem o cartelli di viabilità, tabelle orarie, mappe cittadine e pannelli per affissioni pubblicitarie.

Equipaggiabili con pulsanti di chiamata e segnali di allarme.

Equipaggiabili con segnaletica informatizzata con indicazioni del tempo previsto di arrivo mezzo.

Pensiline concepite per tener conto delle esigenze di persone con ridotta capacità motoria e visiva, rispettando le norme che impongono spazi idonei al passaggio delle carrozzine per disabili davanti alla pensilina, e con display visivi e cartellonistica di servizio aventi caratteristiche di grandezza, forma e colore dei caratteri, tali da essere accessibili agli ipovedenti.

Le pensiline potranno essere proposte solo nella versione fissa (fissate permanentemente e rigidamente al suolo, o ad una struttura di supporto fissata al suolo).

Potranno avere caratteristiche e dimensioni diverse (p.es. con struttura a sbalzo o con montanti posteriori e laterali).

Da realizzarsi con materiali e/o trattamenti che assicurino la resistenza dei manufatti alla corrosione e la durabilità degli stessi alle azioni aggressive dovute ai solfati, alle acque dilavanti, al gelo e al disgelo.

Ai fini della sicurezza, le pensiline non devono presentare caratteristiche che possano danneggiare l'utilizzatore, ed in particolare devono soddisfare i seguenti requisiti:

- tutte le parti con le quali l'utilizzatore può venire a contatto durante il normale utilizzo, non devono avere sbavature, scheggiature, sbrecciature e/o spigoli taglienti e non devono avere tubi con le parti

terminali aperte;

- eventuali aperture accessibili devono essere ricoperte se il loro diametro o la loro grandezza interna costante risulta compreso tra 8 mm e 12 mm;
- estremità appuntite di eventuali viti, chiodi o altri analoghi mezzi di fissaggio usati nella costruzione di tavoli e panche non devono essere accessibili;
- le parti accessibili dei mezzi di fissaggio non devono presentare sbavature.

I materiali impiegati per la costruzione, non devono essere fitotossici, né liberare elementi tossici o metalli pesanti.

Ciascun arredo deve riportare su una parte visibile e in modo leggibile e durevole (in relazione ad ambiente e altre condizioni di esposizione del manufatto):

- nome e indirizzo del fabbricante oppure logo che identifichi in maniera inequivocabile il fabbricante e il suo indirizzo
- anno di fabbricazione e mese, quando questo sia significativo, o un codice equivalente.

### **Caratteristiche tecnico-prestazionali**

Le pensiline dovranno soddisfare i seguenti requisiti di sicurezza dei manufatti, ove applicabili: [UNI EN 12150-1](#), [UNI EN 12150-2](#), [UNI EN ISO 12543-1](#) e [UNI EN ISO 12543-3](#).

Le pensiline dovranno in particolare:

- se con componenti in vetro, si dovranno rispettare i requisiti delle norme [UNI EN 12543-4](#), [UNI EN ISO 12543-5](#), [UNI EN ISO 12543-6](#);

- se totalmente metalliche o con componenti metallici, le parti di metallo dovranno rispettare i requisiti delle norme [UNI ISO 9227](#), [UNI EN ISO 1461](#), [UNI EN ISO 2409](#);

- se con componenti in legno, le parti in legno dovranno rispettare i requisiti delle norme [UNI EN 335](#), [UNI EN 350](#), [UNI EN 460](#), [UNI EN 351-1](#);

- se con componenti in calcestruzzo, le parti in calcestruzzo dovranno rispettare i requisiti delle norme [UNI 7087](#), [UNI 11417-1](#), [UNI 11417-2](#), [UNI EN 13198](#);

- se totalmente in plastica o con componenti in plastica, si dovranno rispettare i seguenti requisiti [UNI ISO 4582](#), [UNI ISO 4892](#);

- se con superfici verniciate, si dovranno soddisfare i seguenti requisiti [UNI ISO 9227](#), [UNI EN ISO 2409](#), [UNI 9429](#).

Eventuali sedili fissati alla struttura della pensilina dovranno soddisfare i seguenti requisiti: [UNI EN 581-1](#) e [UNI 11306](#).

### **Pensilina autobus**

La nuova pensilina si integra completamente nel contesto, si compone di una struttura in corten, di un pannello in vetro e di una seduta in travertino; inoltre è compreso uno spazio per le rastrelliere utile sia per chi usufruisce del servizio urbano e sia del supermercato antistante.

La nuova pensilina bus avrà una pianta trapezoidale iscrivibile in un rettangolo di dimensioni 5.00x1.8m ed una altezza 2.40m. La struttura portante è costituita da elementi portanti tubolari rettangolari 150x100x3 ed è fondata, mediante piastre di base sp.10mm, su una platea in c.a. di spessore 30cm e dimensioni in pianta 5.60x2.40m.

L'intera struttura verrà rivestita in copertura e su due lati ortogonali con lastre in acciaio Corten di sp.3mm ad eccezione di una porzione in lastre di vetro direttamente poggiata su una seduta in marmo.

PIANTA PENSILINA  
Scala 1:50

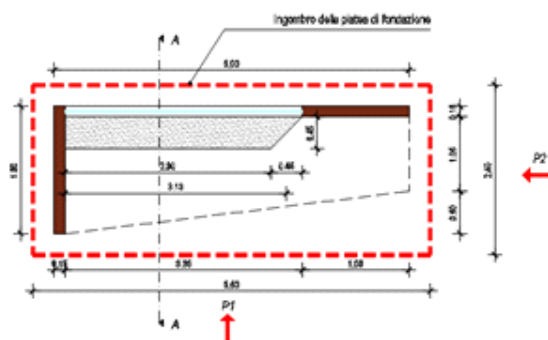

P1: PROSPETTO FRONTALE  
Scala 1:50

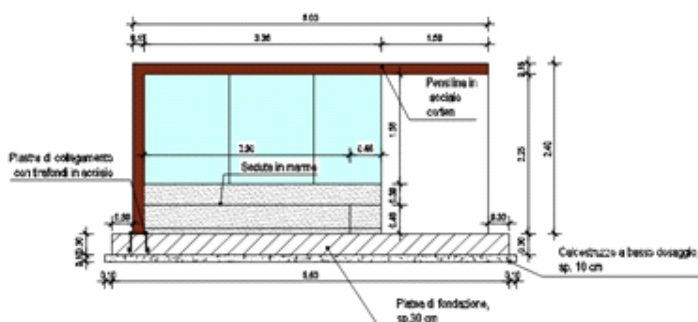

SEZIONE A-A  
Scala 1:50

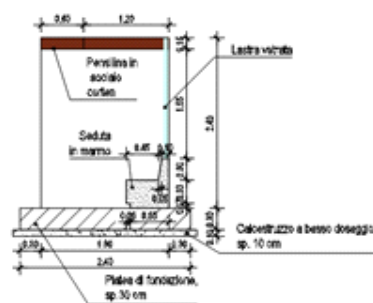

P2: PROSPETTO LATERALE  
Scala 1:50

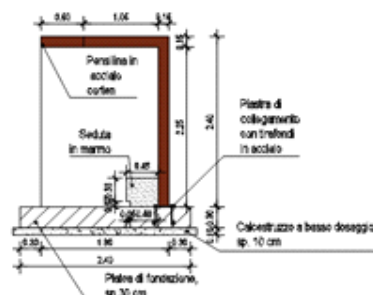

Caratteristiche del prodotto fornito: tutti i materiali dovranno avere certificazione CE o la certificazione come centro di trasformazione dell'azienda produttrice.

Per dettagli e particolari costruttivi vedasi elaborati progettuali e/o scheda tipo di prodotto allegata.

### 13.2 Acciaio del tipo COR-TEN

#### Caratteristiche di qualità e di impiego

L'acciaio di tipologia COR-TEN o (Weathering Steel) conforme alla norma [UNI EN 10025-5](#) è un acciaio basso-legato ad alta resistenza e auto-passivante, definito "patinabile". Il nome Cor-Ten® deriva dalle iniziali dei termini inglesi CORrosion resistance (resistenza alla corrosione) e TENSile strength (resistenza a trazione) utilizzati per depositare il brevetto USA di questa lega negli anni '30 del '900.

Il prodotto indicato, secondo la norma [UNI EN 10025-5](#) (Parte 5) "Condizioni tecniche di fornitura di acciai per impieghi strutturali con resistenza migliorata alla corrosione atmosferica", riporterà le seguenti sigle:

- S: indica che si tratta di acciaio per impieghi strutturali
- XXX: indicazione numerica del carico unitario di snervamento
- JX: indicazioni alfanumeriche relative alla resilienza
- W: indica che l'acciaio possiede una resistenza migliorata alla corrosione atmosferica
- P: indica la presenza di un tenore di fosforo maggiorato

Con la sua forte matericità, il suo caratteristico cromatismo e le sue elevate prestazioni, l'acciaio COR-TEN si contraddistingue per l'elevata resistenza, sia meccanica che alla corrosione, e le qualità estetiche date dall'ossidazione controllata.

La principale peculiarità dell'acciaio COR-TEN infatti è quella di autoprotgersi dalla corrosione elettrochimica mediante la formazione di una patina superficiale compatta passivante, costituita dagli ossidi dei suoi elementi di lega, tale da impedire il progressivo estendersi della corrosione; tale film varia di tonalità col passare del tempo assumendo una colorazione sempre più bruna.



Figura 1 – Colore differente assunto dal COR-TEN in funzione del tempo di esposizione

Si potranno distinguere 3 tipologie di acciaio COR-TEN: **A**, **B**, **C**. In relazione alla diversa composizione chimica (vedi tabella) ed al differente spessore, i tre tipi di COR-TEN presenteranno differenti caratteristiche di resistenza alla corrosione atmosferica e di resistenza meccanica.

Il COR-TEN **A**, detto "al Fosforo", dovrà mostrare una resistenza alla corrosione atmosferica da 5 a 8 volte superiore a quella di un comune acciaio al carbonio. Tale tipologia si presterà per essere impiegato allo stato nudo e maggiormente per applicazioni architettoniche.

Il COR-TEN **B**, comunemente denominato "al Vanadio", dovrà essere caratterizzato da una composizione chimica che permetta di mantenere elevate caratteristiche meccaniche anche con spessori ridotti. La resistenza alla corrosione atmosferica dovrà essere di circa 4 volte superiore a quella di un comune acciaio al carbonio. Anch'esso potrà essere impiegato allo stato nudo e troverà vasta applicazione in tutte quelle costruzioni, anche complesse, in cui sono richieste particolari forme e strutture.

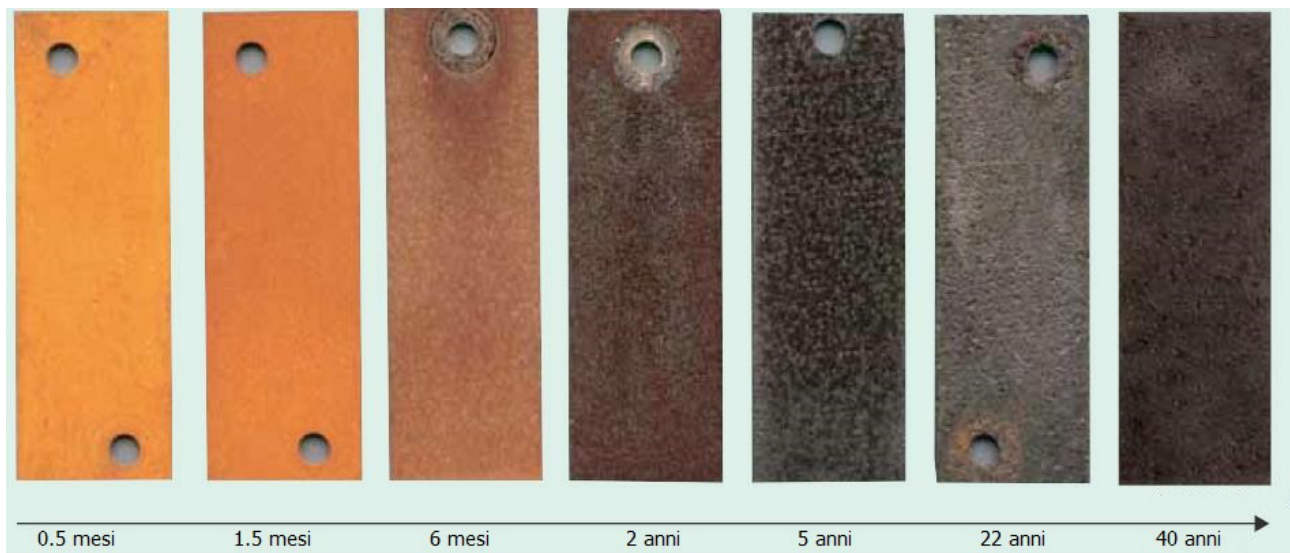
Il COR-TEN **C**, che per composizione potrebbe essere definito "al Manganese", presenterà una resistenza meccanica notevolmente superiore agli altri due tipi (A e B), pur conservando caratteristiche di resistenza alla corrosione atmosferica di circa 4 volte superiori a quelle degli acciai al carbonio. Ne sarà richiesto l'utilizzo specialmente in applicazioni per le quali è necessaria una resistenza meccanica molto elevata (strutture fortemente sollecitate).

Composizione chimica COR-TEN								
Classe	Carbonio %	Manganese %	Fosforo %	Zolfo %	Silicio %	Rame %	Cromo %	Nichel %
<b>A</b>	0,12	0,2-0,5	0,07-0,15	0,035	0,25-0,75	0,25-0,75	0,3-1,25	0,65
<b>B</b>	0,10-0,19	0,9-1,25	0,025	0,035	0,15-0,30	0,25-0,40	0,4-0,65	0,2-0,1
<b>C</b>	0,12-0,19	0,9-1,35	0,025	0,035	0,15-0,30	0,25-0,40	0,4-0,7	0,04-0,1

L'installazione in ambienti esterni con il susseguirsi di cicli wet/dry (bagnato/asciutto) è una delle condizioni necessarie per la formazione di una patina densa e ben aderente. In ambienti interni sarà necessaria la pre-ossidazione del materiale con la patina protettiva già formata artificialmente tramite processi di accelerazione.

La formazione del film superficiale passivante avviene infatti solo in presenza di determinate condizioni ambientali, quali:

- esposizione all'atmosfera;
- alternanza di cicli di bagnato-asciutto;

- assenza di ristagni e/o contatti permanenti con acqua;
- ambienti privi di cloruri o di acqua di mare;
- assenza di pitture o cere protettive.

### Caratteristiche fisiche e meccaniche

Designazione (UNI EN 10027)	Carico unitario di snervamento - ReH (N/mm <sup>2</sup> )						Tensione di rottura - Rm (N/mm <sup>2</sup> )		
	Spessori nominali (mm)						Spessori nominali (mm)		
	<16	16 - 40	40 - 63	63 - 80	80 - 100	100 - 150	<3	3 - 100	100 - 150
<b>S235J0(J2)WP</b>	235	225	215	215	215	195	360-510	360-510	350-500
<b>S355J0(J2)WP</b>	355	345	-	-	-	-	510-680	470-630	-
<b>S355J0(J2/K2)W</b>	355	345	335	325	315	295	510-680	470-630	450-600

Resilienza		
<i>min. 27 Joule</i>	<i>min. 40 Joule</i>	<i>Temp. °C</i>
JR	KR	20
J0	K0	0
J2	K2	-20
J3	K3	-30
J4	K4	-40

Gli elementi in acciaio COR-TEN da realizzare sono individuati quindi come di seguito:

#### \$MANUAL\$

I materiali dovranno essere conformi alle prescrizioni definite a livello nazionale dalla Norma [UNI EN 10025-5](#)

Caratteristiche fisico-tecniche dei materiali richiesti	
Designazione (UNI EN 10027)	<i>[es. S355J0WP]</i>
COR-TEN (tipo)	<i>[es. A]</i>
Modulo di elasticità	<i>19.600 - 21.000 Kg/mm<sup>2</sup></i>
Snervamento Re (N/mm <sup>2</sup> )	<i>[es. 355]</i>
Resistenza a trazione Rm (N/mm <sup>2</sup> )	<i>[es. 510 - 680]</i>
Certificazioni	<i>[Marchio CE, ...]</i>

### Prescrizioni operative

Nella messa in opera delle strutture in COR-TEN sarà necessario evitare i ristagni d'acqua e adottare soluzioni progettuali ed esecutive atte a limitarlo.

Al fine di evitare che la patina del COR-TEN vada a "colorare" superfici adiacenti di elementi complementari di diverso materiale sarà opportuno adottare soluzioni per minimizzare le macchie, come ad esempio predisponendo delle canalette per la raccolta dell'acqua meteorica di dilavamento e/o l'utilizzo di volumi di raccolta disposti in modo da deviare il flusso d'acqua oltre le parti interessate.

Si presterà particolare attenzione alla corrosione galvanica generata dall'accoppiamento con materiali più nobili come lo zinco.

Andranno impiegati fissaggi meccanici in acciaio patinabile o in acciaio inox.

Gli elementi di connessione come bulloni, viti, dadi, rondelle dovranno avere la stessa resistenza atmosferica o migliore del materiale base, onde evitare la formazione di celle galvaniche locali, con corrosione per contatto.

La sigillatura delle giunzioni sarà necessaria per prevenire l'infiltrazione dell'acqua, soprattutto per costruzioni strutturalmente importanti.

La piegatura del COR-TEN potrà essere effettuata anche a freddo fino a spessori di 12,5 millimetri purché si tengano presenti i minimi raggi di curvatura riportati nella seguente tabella:

Spessore (mm)	Raggio minimo di piegatura (s = spessore)		
	TIPO A	TIPO B	TIPO C
<=1,5	s	-	-
>1,5 - 6	2s	2s	3,5s
>6 - 12,5	3s	3s	3,5s

Per spessori superiori, o per piegature più severe, è prescritta la piegatura a caldo.

L'acciaio COR-TEN potrà essere saldato in tutti gli spessori e con tutti i più comuni metodi di saldatura. Se utilizzato allo stato "nudo" per impieghi architettonici sarà necessario che la saldatura sia effettuata in più di due passate, ed è prescritto che, per le ultime due, vengano utilizzati elettrodi al 2% o al 3% di Nichel in modo da ottenere cordoni di saldatura con una colorazione simile a quella del COR-TEN.

## **Art. 14 ELEMENTI DI ARREDO URBANO**

### **14.1 - Descrizione interventi**

I luoghi di stimolo all'aggregazione sono ottenuti mediante la creazione di aree pedonali con elementi di arredo di design essenziale, costituiti da blocchi di pietra in travertino conformati a seduta, tavolineti, lampioncini dedicati, in cui sarà presente anche una connessione Wi-Fi che potrebbe stimolare la permanenza anche di giovani costantemente connessi alla rete.

I luoghi raccolti in cui trovano spazio gli elementi identitari e descrittivi della storia delle località, sistemati con sedute ed elementi di arredo disposti in modo da ricreare una atmosfera domestica all'ombra di una albero e delimitati da "tappeti" di pavimentazione e di aggregazione è rappresentato dalla disponibilità di stazioni di ricarica elettrica, anche alimentate da pannelli solari, sia per terminali e dispositivi elettronici che per la ricarica di mezzi di trasporto elettrici, quali bici elettriche, overboard, ecc...

- **Salottini:** composizioni diverse di sedute e tavolineti, unitamente ai corpi illuminanti ad essi dedicati sono di tipo "integrato", e dispongono di prese di corrente per la ricarica di bici elettriche e terminali telefonici. Costruiti in pietra naturale in travertino che assicurano elevata durabilità e resistenza agli atti vandalici. Essi creano spazi di aggregazione all'interno del tessuto urbano, con l'intento dar vita ad intervalli di migliore qualità nella vita delle persone.
- **Aiuole:** Inoltre l'asse urbano è caratterizzato da un ritmo alternato tra spazi dedicati ai salottini e aiuole verdi che creano intervalli interessanti su tutto il nuovo percorso pedonale, caratterizzato in aggiunta da griglie in corten al di sotto delle alberature.
- **Portale ed arredi urbani:** in entrambi i parchi vi sono elementi in corten, inattaccabili dall'ossidazione, che caratterizzano i luoghi conferendo ad essi una nuova identità, ben riconoscibile all'interno dell'ambito urbano.
- **Totem informativi:** costruiti con elementi di acciaio corten, inattaccabili dall'ossidazione, contengono al loro interno apparecchi elettronici da esterno per la veicolazione di messaggi ed informazioni all'utenza.
- **Rastrelliere portabici:** costruiti con elementi di acciaio corten, integrati nella pavimentazione o nelle sedute, contrastano la cattiva abitudine di lasciare le bici legate in ogni dove all'interno dei nostri



abiti urbani. Anche i velocipedi ordinati nella sosta contribuiscono alla qualità dell'ambiente urbano. La loro morfologia, semplice ed essenziale, non necessita di manutenzione ed è ben integrabile con il resto delle componenti di arredo.

## **14.2 - Generalità**

L'arredo urbano è materia di studio delle facoltà universitarie di Architettura e Ingegneria e si occupa delle problematiche e del disegno degli spazi a verde pubblico, della segnaletica e dei dissuasori, dell'illuminotecnica urbana, e in genere di qualsivoglia manufatto a destinazione pubblica che trova collocazione nella città a complemento del disegno urbanistico e architettonico. Trattasi di uno specifico ambito progettuale e di ricerca che provvede ad attrezzare gli spazi pubblici urbani con manufatti fissi o mobili funzionali, e, nel migliore dei casi, inseriti in una immagine coordinata della città.

Le caratteristiche tecniche e prestazionali degli articoli selezionati dovranno essere conformi alle specifiche ed agli standard prescritti dal presente Capitolato.

Ogni singolo bene deve essere corredato dalle relative istruzioni, se previste, per un uso corretto e in condizioni di sicurezza. L'articolo e il relativo confezionamento devono essere realizzati nel rispetto delle norme italiane e comunitarie applicabili, con l'uso di materie prime non nocive e devono comunque avere forme e finiture tali da non arrecare danni all'utilizzatore finale. Tutti i singoli beni forniti dovranno essere contenuti in confezione originale.

Eventuali successivi aggiornamenti normativi relativi alle caratteristiche tecnico-prestazionali dovranno essere considerati come sostitutivi di quelli attualmente presenti nel Capitolato.

L'Impresa dovrà garantire la conformità dei beni oggetto di fornitura alle normative UNI, CEI o ad altre disposizioni internazionali riconosciute e, in generale, alle vigenti norme legislative, regolamentari e tecniche disciplinanti i componenti e le modalità di impiego dei beni medesimi ai fini della sicurezza degli utilizzatori.

La forma dei prodotti dovrà essere tale da evitare rischi di danno agli utilizzatori; gli elementi di sostegno non dovranno essere posti laddove possano provocare restrizioni ai movimenti.

Al fine di ridurre il rischio di infortuni alla persona o danni all'abbigliamento dovranno essere rispettati i seguenti requisiti:

- tutte le parti con le quali si possa venire in contatto, nelle condizioni di uso normale, dovranno essere progettate in modo da evitare lesioni personali e/o danni agli indumenti; in particolare, le parti accessibili non dovranno avere superfici grezze, bave o bordi taglienti, gli spigoli e gli angoli di tutti i componenti dei mobili con i quali l'utilizzatore può venire a contatto dovranno essere arrotondati con raggio minimo di 2 mm;
- eventuali fori dovranno avere diametro minore o uguale a 6mm oppure maggiore o uguale a 25 mm;
- in qualsiasi struttura non dovranno essere presenti parti o meccanismi che possano causare l'intrappolamento delle dita;
- le parti terminali delle gambe e dei componenti costituiti da profilati metallici dovranno essere chiusi;
- tutte le parti componenti non devono essere staccabili se non con l'uso di apposito attrezzo;
- eventuali parti lubrificate devono essere protette;
- elementi estraibili devono essere dotati di finecorsa in apertura, con l'esclusione di quelle parti di cui è prevista l'asportazione dal mobile.

### **14.2.1 - Conformità dei beni riciclati e CAM**

Il Fornitore dovrà indicare che il prodotto offerto è un bene riciclato, dotato di etichetta ambientale e dovrà riportare la conformità ai Criteri Ambientali Minimi (CAM) previsti dal Ministero dell'Ambiente, della Tutela del Territorio e del Mare.

Qualora il bene sia riciclato, il fornitore dovrà essere in grado di fornire all'Amministrazione, dietro esplicita richiesta, tutta la relativa documentazione comprovante quanto dichiarato.

## **14.3 - Portabiciclette**

Contenitori portabiciclette monofacciali o bifacciali, rettilinei o curvilinei, con fissaggio a terra o a parete, a uno o più posti. Formati da elementi curvilinei per inserimento ruota, in tubolare d'acciaio inossidabile o in tubolare d'acciaio zincato a caldo o zincato a caldo e verniciato. Barra/barre di collegamento degli elementi per inserimento ruota, in tubolare d'acciaio con caratteristiche costruttive analoghe.

Supporti barre in tubolare d'acciaio, con caratteristiche analoghe a quelle dei componenti precedentemente descritti, o in calcestruzzo. Provvisti di idonei mezzi di ancoraggio a terra o a parete.

Tutti i materiali e trattamenti utilizzati, devono che assicurare la resistenza dei manufatti alla corrosione, e la durabilità degli stessi alle azioni aggressive dovute ai solfati, alle acque dilavanti, al gelo e al disgelo.

Ai fini della sicurezza, i portabiciclette non devono presentare caratteristiche che possano danneggiare l'utilizzatore, ed in particolare devono soddisfare i seguenti requisiti:

- tutte le parti con le quali l'utilizzatore può venire a contatto durante il normale utilizzo, non devono avere bavature, scheggiature, sbrecciature e/o spigoli taglienti e non devono avere tubi con le parti terminali aperte;
- eventuali aperture accessibili devono essere ricoperte se il loro diametro o la loro grandezza interna costante risulta compreso tra 8 mm e 12 mm;
- estremità appuntite di eventuali viti o altri analoghi mezzi di fissaggio usati nella costruzione dei portabiciclette, non devono essere accessibili;
- le parti accessibili dei mezzi di fissaggio non devono presentare sbavature.

### **Caratteristiche tecnico-prestazionali**

I portabiciclette devono rispettare i requisiti minimi riferite a norme UNI, UNI EN attualmente in vigore. In particolare:

- se con componenti metallici, le parti di metallo dovranno rispettare i requisiti delle norme [UNI ISO 9227](#), [UNI EN ISO 1461](#), [UNI EN ISO 2409](#);
- se con componenti in calcestruzzo, le parti in calcestruzzo dovranno rispettare i requisiti delle norme [UNI 7087](#), [UNI 11417-1](#), [UNI 11417-2](#), [UNI EN 13198](#);
- se con superfici verniciate, si dovranno soddisfare i seguenti requisiti [UNI ISO 9227](#), [UNI EN ISO 2409](#), [UNI 9429](#).

Per dettagli e particolari costruttivi vedasi elaborati progettuali e/o scheda tipo di prodotto allegata.

### **14.4 - Pensiline**

Pensiline per uso esterno: potranno essere proposti sia come elementi singoli, sia come elementi che facciano parte di un sistema, e integrabili quindi e/o collegabili, ad altre tipologie di arredo urbano, come sedili, posacenere, gettacarte e sistemi di segnaletica; pensiline modulari con lunghezza e attrezzature variabile per allestire vari spazi di attesa (p. es. fermate di tram, bus e treni).

Strutture portanti fissate al suolo in acciaio, ghisa o alluminio, con finiture (zincatura o verniciatura) resistenti alla corrosione o protette contro la corrosione.

Coperture schermate, per proteggere da pioggia, sole, calore e raggi UV, con tettoia a spiovente o a cupola semicilindrica, con copertura in lamiera verniciata o in lastre di vetro di sicurezza.

Tamponamenti fianchi e retro in lastre di vetro di sicurezza.

Vetro di sicurezza, anti-sfondamento e infrangibile in caso di urti e atti vandalici.

Per coperture e tamponamenti, in alternativa al vetro, sono utilizzabili materiali plastici come policarbonato, metacrilato, PETG ecc., purchè dotati di caratteristiche di classe di reazione al fuoco < 1, elevata resistenza agli urti anche a basse temperature e durabilità alle azioni aggressive dovute ai solfati, alle acque dilavanti, al gelo e al disgelo.

Lato posteriore chiuso, mentre quelli laterali possono essere chiusi totalmente o solo parzialmente da pannelli di tamponamento; in alternativa lati totalmente aperti ed accessibili, anche per consentirne l'uso nel caso di marciapiedi di larghezza ridotta.

Manutenzione garantita mediante uso di vari componenti facilmente collegabili fra loro.

Vari componenti integrabili, preferibilmente sospesi, per ridurre al minimo le strutture portanti e i punti di contatto al suolo.

Integrabili con sistemi di illuminazione per garantire comfort e sicurezza degli utenti.

Integrabili con portacenere e cestini gettacarte.

Integrabili con sedute fissate a pavimento o alla struttura della pensilina.

Integrabili con totem o cartelli di viabilità, tabelle orarie, mappe cittadine e pannelli per affissioni pubblicitarie.

Equipaggiabili con pulsanti di chiamata e segnali di allarme.

Equipaggiabili con segnaletica informatizzata con indicazioni del tempo previsto di arrivo mezzo.

Pensiline concepite per tener conto delle esigenze di persone con ridotta capacità motoria e visiva, rispettando le norme che impongono spazi idonei al passaggio delle carrozzine per disabili davanti alla pensilina, e con display visivi e cartellonistica di servizio aventi caratteristiche di grandezza, forma e colore dei caratteri, tali da essere accessibili agli ipovedenti.

Le pensiline potranno essere proposte solo nella versione fissa (fissate permanentemente e rigidamente al suolo, o ad una struttura di supporto fissata al suolo).

Potranno avere caratteristiche e dimensioni diverse (p.es. con struttura a sbalzo o con montanti posteriori e laterali).

Da realizzarsi con materiali e/o trattamenti che assicurino la resistenza dei manufatti alla corrosione e la durabilità degli stessi alle azioni aggressive dovute ai solfati, alle acque dilavanti, al gelo e al disgelo.

Ai fini della sicurezza, le pensiline non devono presentare caratteristiche che possano danneggiare l'utilizzatore, ed in particolare devono soddisfare i seguenti requisiti:

- tutte le parti con le quali l'utilizzatore può venire a contatto durante il normale utilizzo, non devono avere sbavature, scheggiature, sbrecciature e/o spigoli taglienti e non devono avere tubi con le parti terminali aperte;
- eventuali aperture accessibili devono essere ricoperte se il loro diametro o la loro grandezza interna costante risulta compreso tra 8 mm e 12 mm;
- estremità appuntite di eventuali viti, chiodi o altri analoghi mezzi di fissaggio usati nella costruzione di tavoli e panche non devono essere accessibili;
- le parti accessibili dei mezzi di fissaggio non devono presentare sbavature.

I materiali impiegati per la costruzione, non devono essere fitotossici, né liberare elementi tossici o metalli pesanti.

Ciascun arredo deve riportare su una parte visibile e in modo leggibile e durevole (in relazione ad ambiente e altre condizioni di esposizione del manufatto):

- nome e indirizzo del fabbricante oppure logo che identifichi in maniera inequivocabile il fabbricante e il suo indirizzo
- anno di fabbricazione e mese, quando questo sia significativo, o un codice equivalente.

### **Caratteristiche tecnico-prestazionali**

Le pensiline dovranno soddisfare i seguenti requisiti di sicurezza dei manufatti, ove applicabili: [UNI EN 12150-1](#), [UNI EN 12150-2](#), [UNI EN ISO 12543-1](#) e [UNI EN ISO 12543-3](#).

Le pensiline dovranno in particolare:

- se con componenti in vetro, si dovranno rispettare i requisiti delle norme [UNI EN 12543-4](#), [UNI EN ISO 12543-5](#), [UNI EN ISO 12543-6](#);

- se totalmente metalliche o con componenti metallici, le parti di metallo dovranno rispettare i requisiti delle norme [UNI ISO 9227](#), [UNI EN ISO 1461](#), [UNI EN ISO 2409](#);

- se con componenti in legno, le parti in legno dovranno rispettare i requisiti delle norme [UNI EN 335](#), [UNI EN 350](#), [UNI EN 460](#), [UNI EN 351-1](#);

- se con componenti in calcestruzzo, le parti in calcestruzzo dovranno rispettare i requisiti delle norme [UNI 7087](#), [UNI 11417-1](#), [UNI 11417-2](#), [UNI EN 13198](#);

- se totalmente in plastica o con componenti in plastica, si dovranno rispettare i seguenti requisiti [UNI ISO 4582](#), [UNI ISO 4892](#);

- se con superfici verniciate, si dovranno soddisfare i seguenti requisiti [UNI ISO 9227](#), [UNI EN ISO 2409](#), [UNI 9429](#).

Eventuali sedili fissati alla struttura della pensilina dovranno soddisfare i seguenti requisiti: [UNI EN 581-1](#) e [UNI 11306](#).

### **Pensilina autobus**

La nuova pensilina si integra completamente nel contesto, si compone di una struttura in corten, di un pannello in vetro e di una seduta in travertino; inoltre è compreso uno spazio per le rastrelliere utile sia per chi usufruisce del servizio urbano e sia del supermercato antistante.

La nuova pensilina bus avrà una pianta trapezoidale iscrivibile in un rettangolo di dimensioni 5.00x1.8m ed una altezza 2.40m. La struttura portante è costituita da elementi portanti tubolari rettangolari 150x100x3 ed è fondata, mediante piastre di base sp.10mm, su una platea in c.a. di spessore 30cm e dimensioni in pianta 5.60x2.40m.

L'intera struttura verrà rivestita in copertura e su due lati ortogonali con lastre in acciaio Corten di sp.3mm ad eccezione di una porzione in lastre di vetro direttamente poggiata su una seduta in marmo.

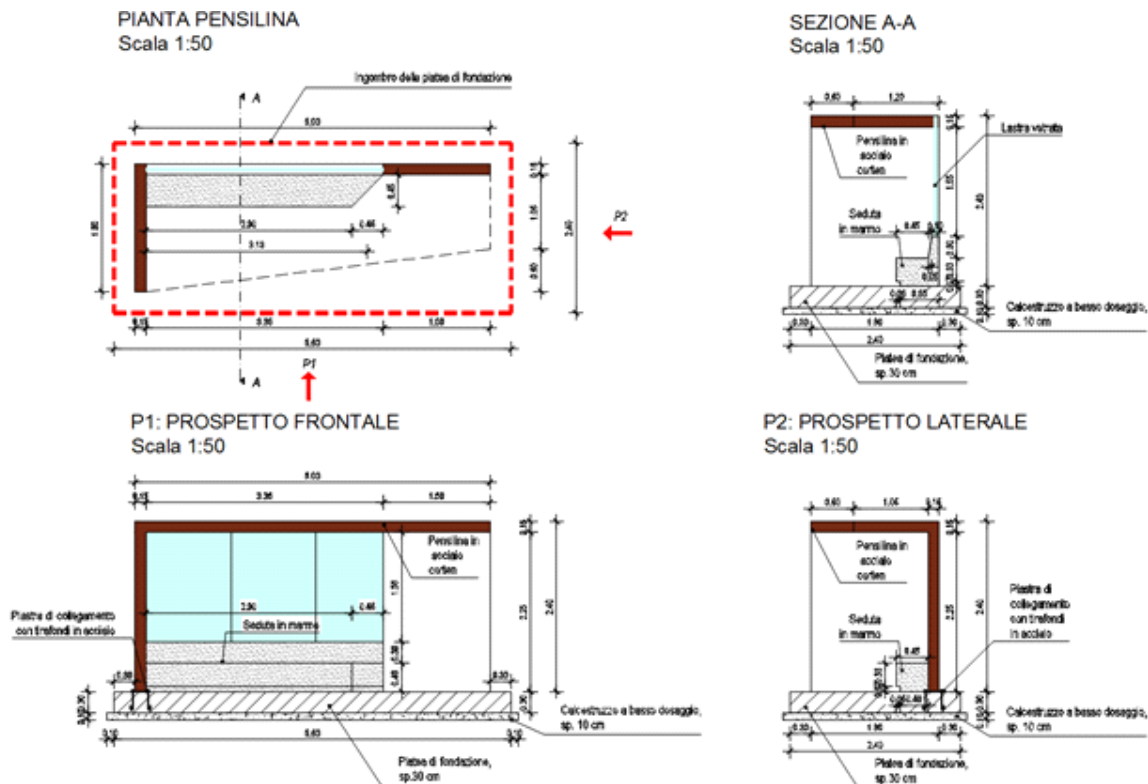

Caratteristiche del prodotto fornito: tutti i materiali dovranno avere certificazione CE o la certificazione come centro di trasformazione dell'azienda produttrice.

Per dettagli e particolari costruttivi vedasi elaborati progettuali e/o scheda tipo di prodotto allegata.

#### 14.4.2 Acciaio del tipo COR-TEN

##### Caratteristiche di qualità e di impiego

L'acciaio di tipologia COR-TEN o (Weathering Steel) conforme alla norma [UNI EN 10025-5](#) è un acciaio basso-legato ad alta resistenza e auto-passivante, definito "patinabile". Il nome Cor-Ten® deriva dalle iniziali dei termini inglesi CORrosion resistance (resistenza alla corrosione) e TENSile strength (resistenza a trazione) utilizzati per depositare il brevetto USA di questa lega negli anni '30 del '900.

Il prodotto indicato, secondo la norma [UNI EN 10025-5](#) (Parte 5) "Condizioni tecniche di fornitura di acciai per impieghi strutturali con resistenza migliorata alla corrosione atmosferica", riporterà le seguenti sigle:

- S: indica che si tratta di acciaio per impieghi strutturali
- XXX: indicazione numerica del carico unitario di snervamento
- JX: indicazioni alfanumeriche relative alla resilienza
- W: indica che l'acciaio possiede una resistenza migliorata alla corrosione atmosferica
- P: indica la presenza di un tenore di fosforo maggiorato

Con la sua forte matericità, il suo caratteristico cromatismo e le sue elevate prestazioni, l'acciaio COR-TEN si contraddistingue per l'elevata resistenza, sia meccanica che alla corrosione, e le qualità estetiche date dall'ossidazione controllata.

La principale peculiarità dell'acciaio COR-TEN infatti è quella di autoprotettersi dalla corrosione elettrochimica mediante la formazione di una patina superficiale compatta passivante, costituita dagli ossidi dei suoi elementi di lega, tale da impedire il progressivo estendersi della corrosione; tale film varia di tonalità col passare del tempo assumendo una colorazione sempre più bruna.



Figura 1 – Colore differente assunto dal COR-TEN in funzione del tempo di esposizione

Si potranno distinguere 3 tipologie di acciaio COR-TEN: **A**, **B**, **C**. In relazione alla diversa composizione chimica (vedi tabella) ed al differente spessore, i tre tipi di COR-TEN presenteranno differenti caratteristiche di resistenza alla corrosione atmosferica e di resistenza meccanica.

Il COR-TEN **A**, detto "al Fosforo", dovrà mostrare una resistenza alla corrosione atmosferica da 5 a 8 volte superiore a quella di un comune acciaio al carbonio. Tale tipologia si presterà per essere impiegato allo stato nudo e maggiormente per applicazioni architettoniche.

Il COR-TEN **B**, comunemente denominato "al Vanadio", dovrà essere caratterizzato da una composizione chimica che permetta di mantenere elevate caratteristiche meccaniche anche con spessori ridotti. La resistenza alla corrosione atmosferica dovrà essere di circa 4 volte superiore a quella di un comune acciaio al carbonio. Anch'esso potrà essere impiegato allo stato nudo e troverà vasta applicazione in tutte quelle costruzioni, anche complesse, in cui sono richieste particolari forme e strutture.

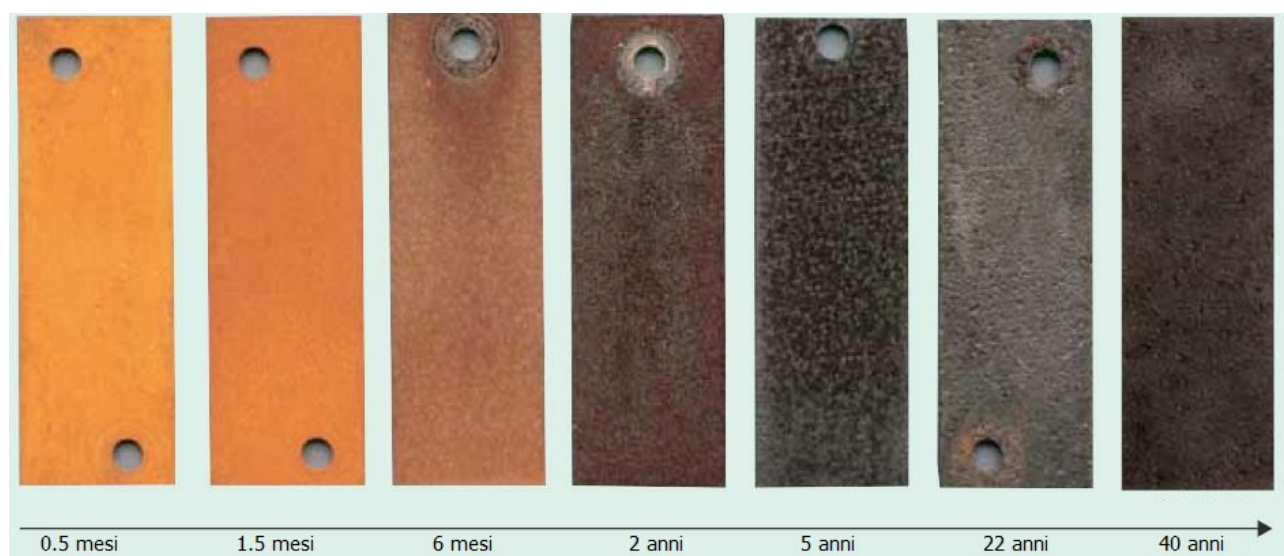
Il COR-TEN **C**, che per composizione potrebbe essere definito "al Manganese", presenterà una resistenza meccanica notevolmente superiore agli altri due tipi (A e B), pur conservando caratteristiche di resistenza alla corrosione atmosferica di circa 4 volte superiori a quelle degli acciai al carbonio. Ne sarà richiesto l'utilizzo specialmente in applicazioni per le quali è necessaria una resistenza meccanica molto elevata (strutture fortemente sollecitate).

Composizione chimica COR-TEN								
Classe	Carbonio %	Manganese %	Fosforo %	Zolfo %	Silicio %	Rame %	Cromo %	Nichel %
<b>A</b>	0,12	0,2-0,5	0,07-0,15	0,035	0,25-0,75	0,25-0,75	0,3-1,25	0,65
<b>B</b>	0,10-0,19	0,9-1,25	0,025	0,035	0,15-0,30	0,25-0,40	0,4-0,65	0,2-0,1
<b>C</b>	0,12-0,19	0,9-1,35	0,025	0,035	0,15-0,30	0,25-0,40	0,4-0,7	0,04-0,1

L'installazione in ambienti esterni con il susseguirsi di cicli wet/dry (bagnato/asciutto) è una delle condizioni necessarie per la formazione di una patina densa e ben aderente. In ambienti interni sarà

necessaria la pre-ossidazione del materiale con la patina protettiva già formata artificialmente tramite processi di accelerazione.

La formazione del film superficiale passivante avviene infatti solo in presenza di determinate condizioni ambientali, quali:

- esposizione all'atmosfera;
- alternanza di cicli di bagnato-asciutto;
- assenza di ristagni e/o contatti permanenti con acqua;
- ambienti privi di cloruri o di acqua di mare;
- assenza di pitture o cere protettive.

### Caratteristiche fisiche e meccaniche

Designazione (UNI EN 10027)	Carico unitario di snervamento - ReH (N/mm <sup>2</sup> )						Tensione di rottura - Rm (N/mm <sup>2</sup> )		
	Spessori nominali (mm)						Spessori nominali (mm)		
	<16	16 - 40	40 - 63	63 - 80	80 - 100	100 - 150	<3	3 - 100	100 - 150
<b>S235J0(J2)WP</b>	235	225	215	215	215	195	360-510	360-510	350-500
<b>S355J0(J2)WP</b>	355	345	-	-	-	-	510-680	470-630	-
<b>S355J0(J2/K2)W</b>	355	345	335	325	315	295	510-680	470-630	450-600

Resilienza		
<i>min. 27 Joule</i>	<i>min. 40 Joule</i>	<i>Temp. °C</i>
JR	KR	20
J0	K0	0
J2	K2	-20
J3	K3	-30
J4	K4	-40

Gli elementi in acciaio COR-TEN da realizzare sono individuati quindi come di seguito:

### \$MANUAL\$

I materiali dovranno essere conformi alle prescrizioni definite a livello nazionale dalla Norma UNI EN 10025-5

Caratteristiche fisico-tecniche dei materiali richiesti	
Designazione (UNI EN 10027)	[es. S355J0WP]
COR-TEN (tipo)	[es. A]
Modulo di elasticità	19.600 - 21.000 Kg/mm <sup>2</sup>
Snervamento Re (N/mm <sup>2</sup> )	[es. 355]
Resistenza a trazione Rm (N/mm <sup>2</sup> )	[es. 510 - 680]
Certificazioni	[Marchio CE, ...]

### Prescrizioni operative

Nella messa in opera delle strutture in COR-TEN sarà necessario evitare i ristagni d'acqua e adottare soluzioni progettuali ed esecutive atte a limitarlo.

Al fine di evitare che la patina del COR-TEN vada a "colorare" superfici adiacenti di elementi complementari di diverso materiale sarà opportuno adottare soluzioni per minimizzare le macchie, come ad esempio predisponendo delle canalette per la raccolta dell'acqua meteorica di dilavamento e/o l'utilizzo di volumi di raccolta disposti in modo da deviare il flusso d'acqua oltre le parti interessate.

Si presterà particolare attenzione alla corrosione galvanica generata dall'accoppiamento con materiali più nobili come lo zinco.

Andranno impiegati fissaggi meccanici in acciaio patinabile o in acciaio inox.

Gli elementi di connessione come bulloni, viti, dadi, rondelle dovranno avere la stessa resistenza atmosferica o migliore del materiale base, onde evitare la formazione di celle galvaniche locali, con corrosione per contatto.

La sigillatura delle giunzioni sarà necessaria per prevenire l'infiltrazione dell'acqua, soprattutto per costruzioni strutturalmente importanti.

La piegatura del COR-TEN potrà essere effettuata anche a freddo fino a spessori di 12,5 millimetri purché si tengano presenti i minimi raggi di curvatura riportati nella seguente tabella:

Spessore (mm)	Raggio minimo di piegatura (s = spessore)		
	TIPO A	TIPO B	TIPO C
<=1,5	s	-	-
>1,5 - 6	2s	2s	3,5s
>6 - 12,5	3s	3s	3,5s

Per spessori superiori, o per piegature più severe, è prescritta la piegatura a caldo.

L'acciaio COR-TEN potrà essere saldato in tutti gli spessori e con tutti i più comuni metodi di saldatura. Se utilizzato allo stato "nudo" per impieghi architettonici sarà necessario che la saldatura sia effettuata in più di due passate, ed è prescritto che, per le ultime due, vengano utilizzati elettrodi al 2% o al 3% di Nichel in modo da ottenere cordoni di saldatura con una colorazione simile a quella del COR-TEN.

# CAPITOLO 15

## CRITERI AMBIENTALI MINIMI - Pubblica illuminazione

### Art. 15.1 CRITERI AMBIENTALI MINIMI (CAM)

Ai sensi dell'art. 34 del D.Lgs. 50/2016 recante "Criteri di sostenibilità energetica e ambientale" si provvede ad inserire nella documentazione progettuale e di gara pertinente, le specifiche tecniche e le clausole contrattuali contenute nei decreti di riferimento agli specifici CAM.

**Criteri ambientali minimi per l'acquisizione di sorgenti luminose e apparecchi per illuminazione pubblica** - Decreto 27 settembre 2017 (Supplemento ordinario alla G.U. n. 244 del 18 ottobre 2017)

Le indicazioni contenute in questo articolo consistono sia in richiami alla normativa ambientale sia in suggerimenti finalizzati alla razionalizzazione degli acquisti ed alla più efficace utilizzazione dei CAM negli appalti pubblici.

Per ogni criterio ambientale sono indicate le "verifiche", ossia la documentazione che l'offerente o il fornitore è tenuto a presentare per comprovare la conformità del prodotto o del servizio al requisito cui si riferisce, ovvero i mezzi di presunzione di conformità che la stazione appaltante può accettare al posto delle prove dirette.

Fermo restando che un impianto di illuminazione deve garantire agli utenti i necessari livelli di sicurezza e confort luminoso (qualità della visione e sicurezza), la stazione appaltante deve tener conto dell'esigenza di:

- contenere i consumi energetici;
- ridurre l'inquinamento luminoso e la luce molesta;
- aumentare la vita media dei componenti e quindi ridurre gli interventi di manutenzione ordinaria e straordinaria;
- affidare il progetto, l'installazione e la gestione dei componenti e degli impianti a personale qualificato;
- rendere più efficace la gestione utilizzando ogniqualvolta possibile un sistema automatico di telegestione e telecontrollo.

I criteri ambientali definiti in questo documento rappresentano il livello minimo delle prestazioni ambientali da raggiungere.

### SORGENTI LUMINOSE PER ILLUMINAZIONE PUBBLICA

*Specifiche tecniche - Criteri di base*

#### Efficienza luminosa e indice di posizionamento cromatico dei moduli LED

I moduli LED devono raggiungere, alla potenza nominale di alimentazione (ovvero la potenza assorbita dal solo modulo LED) le seguenti caratteristiche:

Efficienza luminosa del modulo LED completo di sistema ottico (il sistema ottico è parte integrante del modulo LED) [lm/W]	Efficienza luminosa del modulo LED senza sistema ottico (il sistema ottico non fa parte del modulo LED) [lm/W]
$\geq 95$	$\geq 110$

Inoltre, per evitare effetti cromatici indesiderati, nel caso di moduli a luce bianca ( $R_a > 60$ ), i diodi utilizzati all'interno dello stesso modulo LED devono rispettare una o entrambe le seguenti specifiche:

- una variazione massima di cromaticità pari a  $\Delta u'v' \leq 0,004^8$  misurata dal punto cromatico medio ponderato sul diagramma CIE 1976;
- una variazione massima pari o inferiore a un ellisse di MacAdam a 5-step<sup>9</sup> sul diagramma CIE 1931.

<sup>(8)</sup> ANSI C78 377-2011



<sup>(9)</sup> CEI EN 60081

*Verifica:* l'offerente deve dimostrare il soddisfacimento del criterio mediante un mezzo di prova appropriato (quale una scheda tecnica del modulo LED, altra documentazione tecnica del fabbricante ove non possibile una relazione di prova di un organismo riconosciuto) che in particolare deve fornire:

- i valori dell'efficienza luminosa,
- il posizionamento cromatico del modulo LED,

I rapporti di prova devono essere emessi da organismi di valutazione della conformità (laboratori) accreditati o che operano sotto regime di sorveglianza da parte di un ente terzo indipendente.

L'offerente deve fornire una dichiarazione del proprio legale rappresentante o persona delegata per tale responsabilità attestante che il rapporto di prova si riferisce ad un campione tipico della fornitura e che indica le tolleranze di costruzione o di fornitura per tutti i parametri considerati.

Le misure debbono essere effettuate secondo quanto prescritto dalla norma [UNI EN 13032-4](#) ed essere conformi alla normativa specifica del settore quale EN 62717.

Nel caso in cui non esista un test di prova standardizzato (UNI, EN, ISO) il richiedente deve fornire evidenze ottenute da organismi di valutazione della conformità (laboratori), accreditati per lo stesso settore o per settori affini o che operano sotto regime di sorveglianza da parte di un ente terzo indipendente, applicando un metodo di prova interno e il metodo utilizzato deve essere descritto in dettaglio (metodo di campionamento, limiti di rilevazione, campo di misura, incertezza di misura, ecc.) in modo da rendere possibile la verifica dell'esattezza e affidabilità del metodo adottato.

### **Fattore di mantenimento del flusso luminoso e Tasso di guasto dei moduli LED**

Per ottimizzare i costi di manutenzione i moduli LED debbono presentare, coerentemente con le indicazioni fornite dalla norma EN 62717 e s.m.i., alla temperatura di funzionamento  $t_p$  e alla corrente tipica di alimentazione più alte (condizioni più gravose), le seguenti caratteristiche:

Fattore di mantenimento del flusso luminoso	Tasso di guasto (%)
$L_{80}$ per 60000 h di funzionamento	$B_{10}$ per 60000 h di funzionamento

in cui:

$L_{80}$ : flusso luminoso nominale maggiore o uguale all'80% del flusso luminoso nominale iniziale

$B_{10}$ : Tasso di guasto inferiore o uguale al 10%

*Verifica:* l'offerente deve dimostrare il soddisfacimento del criterio mediante un mezzo di prova appropriato (quale una scheda tecnica del modulo LED, altra documentazione tecnica del fabbricante ove non possibile una relazione di prova di un organismo riconosciuto) indicando le metodologie di prova, che devono essere conformi a quanto indicato nella norma EN e/o le astrazioni statistiche impiegate.

I rapporti di prova devono essere emessi da organismi di valutazione della conformità (laboratori) accreditati o che operano sotto regime di sorveglianza da parte di un ente terzo indipendente.

L'offerente deve fornire una dichiarazione del proprio legale rappresentante o persona delegata per tale responsabilità attestante che il rapporto di prova si riferisce ad un campione tipico della fornitura e che indica le tolleranze di costruzione o di fornitura per tutti i parametri considerati.

### **Rendimento degli alimentatori per moduli LED**

Gli alimentatori per moduli LED devono avere le seguenti caratteristiche:

Potenza nominale del modulo LED P [W]	Rendimento dell'alimentatore [%]
$P \leq 10$	70
$10 < P \leq 25$	75

25 < P <=50	83
50 < P <=60	86
60 < P <= 100	88
100 < P	90

*Verifica:* l'offerente deve dimostrare il soddisfacimento del criterio mediante un mezzo di prova appropriato (quale una scheda tecnica degli alimentatori, altra documentazione tecnica del fabbricante ove non possibile una relazione di prova di un organismo riconosciuto).

I rapporti di prova devono essere emessi da organismi di valutazione della conformità (laboratori) accreditati o che operano sotto regime di sorveglianza da parte di un ente terzo indipendente.

Nel caso in cui non esista un test di prova standardizzato (UNI, EN, ISO) il richiedente deve fornire evidenze ottenute da organismi di valutazione della conformità (laboratori), accreditati per lo stesso settore o per settori affini o che operano sotto regime di sorveglianza da parte di un ente terzo indipendente, applicando un metodo di prova interno e il metodo utilizzato deve essere descritto in dettaglio (metodo di campionamento, limiti di rilevazione, campo di misura, incertezza di misura, ecc.) in modo da rendere possibile la verifica dell'esattezza e affidabilità del metodo adottato.

L'offerente deve fornire una dichiarazione del proprio legale rappresentante o persona delegata per tale responsabilità attestante che il rapporto di prova si riferisce ad un campione tipico della fornitura e che indica le tolleranze di costruzione o di fornitura per tutti i parametri considerati.

#### **Efficienza luminosa di sorgenti luminose di altro tipo**

Le sorgenti luminose diverse dalle lampade ad alogenuri metallici, da quelle al sodio ad alta pressione e dai moduli o diodi LED debbono rispettare almeno le seguenti caratteristiche:

Resa cromatica	Efficienza luminosa [lm/W]
$R_a \leq 60$	$\geq 80$
$R_a > 60$	$\geq 75$

*Verifica:* l'offerente deve dimostrare il soddisfacimento del criterio mediante un mezzo di prova appropriato (quale una scheda tecnica degli alimentatori, altra documentazione tecnica del fabbricante ove non possibile una relazione di prova di un organismo riconosciuto) indicando le metodologie di prova.

Nel caso in cui non esista un test di prova standardizzato (UNI, EN, ISO) il richiedente deve fornire evidenze ottenute da organismi di valutazione della conformità (laboratori), accreditati per lo stesso settore o per settori affini o che operano sotto regime di sorveglianza da parte di un ente terzo indipendente, applicando un metodo di prova interno e il metodo utilizzato deve essere descritto in dettaglio (metodo di campionamento, limiti di rilevazione, campo di misura, incertezza di misura, ecc.) in modo da rendere possibile la verifica dell'esattezza e affidabilità del metodo adottato.

#### **Informazioni sulle lampade a scarica ad alta intensità**

Oltre a quelle già previste dai precedenti criteri, l'offerente deve fornire per le lampade a scarica ad alta intensità le seguenti informazioni:

- dati tecnici essenziali: marca, modello, tipo di attacco, dimensioni, potenza nominale, tensione nominale, sigla ILCOS,
- indice di resa cromatica ( $R_a$ )
- flusso luminoso nominale.

*Verifica:* l'offerente deve dimostrare il soddisfacimento del criterio mediante un mezzo di prova appropriato (quale una scheda tecnica della sorgente, altra documentazione tecnica del fabbricante ove non possibile una relazione di prova di un organismo riconosciuto).

I rapporti di prova devono essere emessi da organismi di valutazione della conformità (laboratori) accreditati o che operano sotto regime di sorveglianza da parte di un ente terzo indipendente.

L'offerente deve fornire una dichiarazione del proprio legale rappresentante o persona delegata per tale responsabilità attestante che il rapporto di prova si riferisce ad un campione tipico della fornitura e che

indica le tolleranze di costruzione o di fornitura per tutti i parametri considerati.

### **Informazioni sui moduli LED**

Nei casi in cui la fornitura è esclusivamente riferita ai Moduli LED ed è separata da una contestuale fornitura del relativo apparecchio di illuminazione, oltre a quelle già previste dai precedenti criteri, l'offerente deve fornire per i moduli LED le seguenti informazioni:

- dati tecnici essenziali (riferimento [EN 62031](#)): marca, modello, corrente tipica (o campo di variazione) di alimentazione (I), tensione (o campo di variazione) di alimentazione (V), frequenza, potenza (o campo di variazione) di alimentazione in ingresso, potenza nominale (W), indicazione della posizione e relativa funzione o schema del circuito, valore di  $t_c$  (massima temperatura ammessa), tensione di lavoro massima, classificazione per rischio fotobiologico (se diverso da GR0 o GR1) ed eventuale distanza di soglia secondo le specifiche del IEC TR 62778;
- temperatura del modulo  $t_p$  (°C), ovvero temperatura al punto  $t_p$  cui sono riferite tutte le prestazioni del modulo LED; punto di misurazione ovvero posizione ove misurare la temperatura  $t_p$  nominale sulla superficie dei moduli LED;
- flusso luminoso nominale emesso dal modulo LED ( $lm$ ) in riferimento alla temperatura del modulo  $t_p$  (°C), e alla corrente di alimentazione (I) del modulo previste dal progetto;
- efficienza luminosa ( $lm/W$ ) iniziale dal modulo LED alla temperatura  $t_p$  (°C) e alla temperatura  $t_c$  (°C);
- campo di variazione della temperatura ambiente prevista dal progetto (minima e massima);
- Fattore di potenza o  $\cos \phi$  per ogni valore di corrente previsto;
- criteri/normativa di riferimento per la determinazione del fattore di mantenimento del flusso a 60'000 h;
- criteri/normativa di riferimento per la determinazione del tasso di guasto a 60'000 h;
- indice di resa cromatica ( $R_a$ );
- nei casi in cui è fornito insieme al modulo, i parametri caratteristici dell'alimentatore elettronico;
- se i moduli sono dotati di ottica, rilievi fotometrici, sotto forma di documento elettronico (file)
- standard normalizzato (tipo "Eulumdat", IESNA 86, 91, 95 ecc.);
- se i moduli sono dotati di ottica, rapporti fotometrici redatti in conformità alla norma [EN 13032](#) (più le eventuali parti seconde applicabili) emessi da un organismo di valutazione della conformità (laboratori) accreditato o che opera sotto regime di sorveglianza da parte di un ente terzo indipendente;
- dichiarazione del legale rappresentante o persona delegata per tale responsabilità dell'offerente che il rapporto di prova si riferisce a un campione tipico della fornitura e/o che indica le tolleranze di costruzione o di fornitura (da non confondere con l'incertezza di misura) per tutti i parametri considerati.

Tali informazioni relative al solo modulo non devono essere fornite se il modulo stesso è fornito come componente dell'apparecchio di illuminazione. In tale caso infatti le informazioni relative all'apparecchio comprendono anche le prestazioni della sorgente.

*Verifica:* l'offerente deve dimostrare il soddisfacimento del criterio mediante un mezzo di prova appropriato (quale una scheda tecnica dei moduli LED, altra documentazione tecnica del fabbricante ove non possibile una relazione di prova di un organismo riconosciuto).

I rapporti di prova devono essere emessi da organismi di valutazione della conformità (laboratori) accreditati o che operano sotto regime di sorveglianza da parte di un ente terzo indipendente.

L'offerente deve fornire una dichiarazione del proprio legale rappresentante o persona delegata per tale responsabilità attestante che il rapporto di prova si riferisce ad un campione tipico della fornitura e che indica le tolleranze di costruzione o di fornitura per tutti i parametri considerati.

### **Informazioni sugli alimentatori**

Oltre a quelle già previste dai precedenti criteri, l'offerente deve fornire per gli alimentatori le seguenti informazioni:

- dati tecnici essenziali: marca, modello, dimensioni, tensione in ingresso, frequenza in ingresso, corrente in ingresso e rendimento nominale. Per gli apparecchi a scarica dovranno essere indicate anche le lampade compatibili,
- fattore di potenza per ogni valore di corrente previsto,
- lunghezza massima del cablaggio in uscita,
- temperatura di funzionamento,
- temperatura del contenitore - case temperature  $t_c$ ,
- temperatura ambiente o il campo di variazione della temperatura (minima e massima),
- eventuali valori di dimensionamento oltre ai valori previsti dalle norme per l'immunità, rispetto alle sollecitazioni derivanti dalla rete di alimentazione,

- per alimentatori dimmerabili: campo di regolazione del flusso luminoso, relativa potenza assorbita e fattore di potenza per ogni valore di corrente previsto,
- per alimentatori telecomandati: soppressione RFI e armoniche sulla rete, protocollo e tipologia di comunicazione.

*Verifica:* l'offerente deve dimostrare il soddisfacimento del criterio mediante un mezzo di prova appropriato (quale una scheda tecnica degli alimentatori, altra documentazione tecnica del fabbricante ove non possibile una relazione di prova di un organismo riconosciuto).

I rapporti di prova devono essere emessi da organismi di valutazione della conformità (laboratori) accreditati o che operano sotto regime di sorveglianza da parte di un ente terzo indipendente.

L'offerente deve fornire una dichiarazione del proprio legale rappresentante o persona delegata per tale responsabilità attestante che il rapporto di prova si riferisce ad un campione tipico della fornitura e che indica le tolleranze di costruzione o di fornitura per tutti i parametri considerati.

### **Informazioni relative a installazione, manutenzione e rimozione delle lampade a scarica ad alta intensità, dei moduli LED e degli alimentatori.**

L'offerente deve fornire, per ogni tipo di lampada a scarica ad alta intensità/ modulo LED, oltre a quanto richiesto da:

- Regolamento 245/2009 CE, allegato III punto 1.3 come modificato dal Regolamento (CE) N.347/2012 (unicamente per lampade a scarica),
- Regolamento UE 1428/2015 del 25 agosto 2015 che modifica il regolamento (CE) n. 244/2009 della Commissione in merito alle specifiche per la progettazione ecocompatibile delle lampade non direzionali per uso domestico e il regolamento (CE) n. 245/2009 della Commissione per quanto riguarda le specifiche per la progettazione ecocompatibile di lampade fluorescenti senza alimentatore integrato, lampade a scarica ad alta intensità e di alimentatori e apparecchi di illuminazione in grado di far funzionare tali lampade, e che abroga la direttiva 2000/55/CE del Parlamento europeo e del Consiglio e il regolamento (UE) n. 1194/2012 della Commissione in merito alle specifiche per la progettazione ecocompatibile delle lampade direzionali, delle lampade con diodi a emissione luminosa e delle pertinenti apparecchiature.
- Regolamento 1194/2012 UE, tabella 5 più Tabelle 1 e 2 e s. m. e i. (per sistemi LED direzionali),
- normativa specifica, quale IEC 62717 (unicamente per moduli LED),

almeno le seguenti informazioni:

- istruzioni per installazione ed uso corretti,
- istruzioni di manutenzione per assicurare che la lampada/ il modulo LED conservi, per quanto possibile, le sue caratteristiche iniziali per tutta la durata di vita,
- istruzioni per la corretta rimozione e smaltimento.

L'offerente deve fornire, per ogni tipo di alimentatore, anche le seguenti informazioni:

- istruzioni per installazione ed uso corretti,
- istruzioni di manutenzione,
- istruzioni per la corretta rimozione e smaltimento.

*Verifica:* l'offerente deve dimostrare il soddisfacimento del criterio mediante un mezzo di prova appropriato (quale una scheda tecnica dei prodotti o altra adeguata documentazione tecnica del fabbricante).

### **Garanzia**

L'offerente deve fornire garanzia totale, per tutti i prodotti, valida per almeno 3 anni, a partire dalla data di consegna all'Amministrazione, nelle condizioni di progetto, esclusi atti vandalici, danni accidentali o altre condizioni eventualmente definite nel contratto.

Nel caso di moduli LED il periodo di garanzia di cui sopra è di 5 anni.

Nel caso di alimentatori (di qualsiasi tipo) il periodo di garanzia di cui sopra è di 5 anni.

Le condizioni generali di garanzia debbono essere definite dall'Amministrazione coerentemente con le proprie aspettative ed esigenze.

*Verifica:* l'offerente deve dimostrare il soddisfacimento del criterio mediante idoneo certificato di garanzia firmato dal proprio legale rappresentante o persona delegata per tale responsabilità. Si presumono conformi al requisito i prodotti in possesso di un marchio di Tipo I che comprenda il rispetto di questo requisito.

## **SORGENTI LUMINOSE PER ILLUMINAZIONE PUBBLICA**

*Specifiche tecniche - Criteri premianti*

## Efficienza luminosa e indice di posizionamento cromatico dei moduli LED

Vengono assegnati punti premianti ai moduli LED che, alla potenza nominale di alimentazione (ovvero la potenza assorbita dal solo modulo LED), raggiungono le seguenti prestazioni:

Efficienza luminosa del modulo LED completo di sistema ottico (il sistema ottico è parte integrante del modulo LED) [lm/W]	Efficienza luminosa del modulo LED senza sistema ottico (il sistema ottico non fa parte del modulo LED) [lm/W]
$\geq 105$	$\geq 120$

Punti premianti vengono assegnati, per moduli a luce bianca ( $R_a > 60$ ), se i diodi utilizzati all'interno di uno stesso modulo LED presentano una o entrambe le seguenti caratteristiche:

- una variazione massima di cromaticità pari a  $\Delta u'v' \leq 0,003$  misurata dal punto cromatico medio ponderato sul diagramma CIE 1976;
- una variazione massima pari o inferiore a un ellisse di MacAdam a 4-step sul diagramma CIE 1931.

Altri punti premianti vengono assegnati se il valore del mantenimento nel tempo dello scostamento delle coordinate cromatiche (colour consistency) a 6.000 h rispetta una o entrambe le seguenti specifiche:

- una variazione massima di cromaticità pari a  $\Delta u'v' \leq 0,007$  misurata dal punto cromatico medio ponderato sul diagramma CIE 1976;
- una variazione massima pari o inferiore a un ellisse di MacAdam a 7-step sul diagramma CIE 1931.

*Verifica:* l'offerente deve dimostrare il soddisfacimento del criterio mediante un mezzo di prova appropriato (quale una scheda tecnica del modulo LED, altra documentazione tecnica del fabbricante ove non possibile una relazione di prova di un organismo riconosciuto) che in particolare deve fornire:

- i valori dell'efficienza luminosa,
- il posizionamento cromatico del modulo LED,
- il valore di mantenimento nel tempo dello scostamento delle coordinate cromatiche.

I rapporti di prova devono essere emessi da organismi di valutazione della conformità (laboratori) accreditati o che operano sotto regime di sorveglianza da parte di un ente terzo indipendente.

L'offerente deve fornire una dichiarazione del proprio legale rappresentante o persona delegata per tale responsabilità attestante che il rapporto di prova si riferisce ad un campione tipico della fornitura e che indica le tolleranze di costruzione o di fornitura per tutti i parametri considerati.

Le misure debbono essere conformi alle definizioni ed ai principi generali indicati dalla norma UNI 11356 e alle indicazioni di natura tecnica derivate da normativa specifica del settore quale EN 62717.

## 6) Contenuto di mercurio delle lampade a scarica ad alta intensità

Vengono assegnati punti premianti all'offerente che propone per le lampade a scarica ad alta intensità (lampade al sodio ad alta pressione e lampade agli alogenuri metallici), escluse quelle destinate ad impianti sportivi, un contenuto di mercurio inferiore a quello riportato nella tabella che segue.

Potenza nominale della lampada P [W]	contenuto di mercurio per lampade a vapori di sodio ad alta pressione (HPS) con $R_a \leq 60$ [mg]	contenuto in mercurio per lampade ad alogenuri metallici (MH) e lampade HPS con $R_a > 60$
$P \leq 75$	20	12
$75 < P \leq 105$	20	20
$105 < P \leq 155$	25	25
$155 < P \leq 405$	25	30
$405 < P \leq 1000$	40	90
$P > 1000$	190	190

*Verifica:* l'offerente deve dimostrare il soddisfacimento del criterio mediante un mezzo di prova

appropriato (quale una scheda tecnica della lampada, altra documentazione tecnica del fabbricante ove non possibile una relazione di prova di un organismo riconosciuto) che attesti il contenuto di mercurio all'interno delle lampade.

I rapporti di prova devono essere emessi da organismi di valutazione della conformità (laboratori) accreditati o che operano sotto regime di sorveglianza da parte di un ente terzo indipendente.

L'offerente deve fornire una dichiarazione del proprio legale rappresentante o persona delegata per tale responsabilità attestante che il rapporto di prova si riferisce ad un campione tipico della fornitura e che indica le tolleranze di costruzione o di fornitura per tutti i parametri considerati.

## **7) Bilancio materico**

Viene attribuito un punteggio premiante pari a "5" per la redazione di un bilancio materico relativo all'uso efficiente delle risorse<sup>10</sup> impiegate per la realizzazione e manutenzione dei manufatti e/o impiegati nel servizio oggetto del bando.

*Verifica:* La relazione deve comprendere una quantificazione delle risorse materiche in input ed in output (fine vita dei manufatti) andando ad indicare la presunta destinazione dei materiali giunti a fine vita (a titolo di esempio riciclo, valorizzazione energetica, discarica, ecc.) o oggetto della manutenzione. Relativamente alla quantificazione materica devono inoltre essere indicate le tipologie di materiali impiegati (a titolo di esempio acciaio, vetro, alluminio, plastica, ecc.). Nel caso di componenti di cui non è di facile reperimento la composizione originaria (a titolo di esempio schede elettroniche, cavi, cablaggi, ecc.), è opportuno indicare almeno le quantità, le tipologie e il peso dei singoli elementi.

La relazione deve comprendere una parte descrittiva dell'impianto e delle modalità di gestione delle risorse in fase di installazione e manutenzione oltre ad una tabella che ne presenti la quantificazione dell'uso delle risorse in input e in output.

E' facoltà del concorrente coinvolgere una o più aziende della filiera oggetto della realizzazione dei manufatti di cui il bando.

## **8) Garanzia**

Vengono assegnati punti premianti all'offerente che, per tutti i prodotti, offre garanzia totale, valida a partire dalla data di consegna all'Amministrazione, di durata superiore di almeno un anno a quella prevista nel corrispondente criterio di base.

Vengono assegnati punti premianti all'offerente che garantisce per gli alimentatori un tasso di guasto per 50.000 h di funzionamento inferiore al 12%.

Le condizioni generali di garanzia debbono essere definite dall'Amministrazione coerentemente con le proprie aspettative ed esigenze.

*Verifica:* l'offerente deve dimostrare il soddisfacimento del criterio mediante idoneo certificato di garanzia firmato dal proprio legale rappresentante o persona delegata per tale responsabilità. Si presumono conformi al requisito i prodotti in possesso di un marchio di Tipo I che comprenda il rispetto di questo requisito.

Nel caso in cui non esista un test di prova standardizzato (UNI, EN, ISO) il richiedente deve fornire evidenze ottenute da organismi di valutazione della conformità (laboratori), accreditati per lo stesso settore o per settori affini o che operano sotto regime di sorveglianza da parte di un ente terzo indipendente, applicando un metodo di prova interno e il metodo utilizzato deve essere descritto in dettaglio (metodo di campionamento, limiti di rilevazione, campo di misura, incertezza di misura, ecc.) in modo da rendere possibile la verifica dell'esattezza e affidabilità del metodo adottato.

## **CLAUSOLE CONTRATTUALI**

### *Criteri di base*

### **Dichiarazione di conformità UE e conformità ai requisiti tecnici**

Ai fini del presente documento un modulo LED completo di ottica e sistema di alimentazione è equivalente ad un apparecchio di illuminazione.

Nel caso di installazione, in impianti e/o apparecchi esistenti, di componenti (quali ad esempio sorgenti luminose o ausiliari di comando e regolazione) che non rispettano le specifiche tecniche del produttore dell'apparecchio, il fabbricante originario dell'apparecchio non sarà responsabile della sicurezza e degli altri requisiti derivanti dalle direttive applicabili. Di conseguenza l'installatore deve emettere una nuova dichiarazione UE per gli apparecchi modificati e messi in servizio, comprensivi dei relativi fascicoli tecnici a supporto, secondo quanto previsto dalla normativa in vigore.

L'appaltatore deve verificare altresì l'esistenza di eventuali requisiti brevettuali (es. proprietà intellettuale)

e, nel caso, il loro rispetto. La dichiarazione di conformità UE deve contenere almeno le seguenti informazioni:

- nome e indirizzo del fabbricante o del mandatario che rilascia la dichiarazione (ed il numero di identificazione dell'organismo notificato qualora il modulo applicato preveda l'intervento di un ente terzo);
- identificazione del prodotto (nome, tipo o numero del modello ed eventuali informazioni supplementari quali numero di lotto, partita o serie, fonti e numero di articoli);
- tutte le disposizioni del caso che sono state soddisfatte;
- norme o altri documenti normativi seguiti (ad esempio norme e specifiche tecniche nazionali) indicati in modo preciso, completo e chiaro;
- data di emissione della dichiarazione;
- firma e titolo o marchio equivalente del mandatario;
- dichiarazione secondo la quale la dichiarazione di conformità UE viene rilasciata sotto la totale responsabilità del fabbricante ed eventualmente del suo mandatario;
- dichiarazione di conformità UE della fornitura a tutti i requisiti tecnici previsti, firmata dal legale responsabile dell'offerente.

L'offerente deve assicurare il ritiro ed il trattamento a norma di legge delle lampade e dei moduli LED sostituiti dai prodotti forniti (rifiuti da apparecchiature elettriche ed elettroniche - RAEE). Ove richiesto, l'offerente deve assicurare anche il ritiro ed il trattamento a norma di legge di RAEE storici esistenti presso la stazione appaltante.

*Verifica:* l'offerente deve dimostrare il soddisfacimento del criterio mediante dichiarazione del legale rappresentante o persona delegata per tale responsabilità resa nelle forme appropriate. La verifica del mantenimento dell'impegno avviene in corso di contratto con la presentazione della dichiarazione di conformità UE aggiornata. In particolare, chi esegue le modifiche su prodotti esistenti deve fornire i rapporti di prova richiesti all'interno dei fascicoli tecnici previsti dalla dichiarazione di conformità UE ovvero dalla normativa applicabile.

### **Gestione dei rifiuti elettrici ed elettronici**

L'offerente deve garantire la raccolta, il trasporto, il trattamento adeguato, il recupero e smaltimento ambientalmente compatibile delle sorgenti luminose, classificate come RAEE professionali secondo quanto previsto dagli artt. 13 e 24 del D.Lgs. 14 marzo 2014, n. 49, dal D.Lgs 152/2006 e s.m.i.

Ove richiesto, l'offerente deve assicurare anche il ritiro ed il trattamento a norma di legge di RAEE storici esistenti presso la stazione appaltante.

Riguardo al ritiro dei rifiuti di pile e accumulatori, l'offerente si impegna ad osservare le disposizioni di cui al D.Lgs. 188/2008 e s. m. i.

*Verifica:* l'offerente deve dimostrare il soddisfacimento del criterio mediante dichiarazione del legale rappresentante o persona delegata per tale responsabilità resa nelle forme appropriate. La verifica del mantenimento dell'impegno avviene in corso di contratto.

## **APPARECCHI DI ILLUMINAZIONE PER ILLUMINAZIONE PUBBLICA**

### *Specifiche tecniche - Criteri di base*

### **Sorgenti luminose e alimentatori per apparecchi di illuminazione**

Si applicano le specifiche tecniche relative alle sorgenti luminose e agli alimentatori.

*Verifica:* l'offerente deve dimostrare il soddisfacimento del criterio mediante un mezzo di prova appropriato (quale una scheda tecnica dell'apparecchio di illuminazione, altra documentazione tecnica del fabbricante ove non possibile una relazione di prova di un organismo riconosciuto).

NOTA: per apparecchi di illuminazione a LED, che si distinguono in apparecchi di Tipo A, ovvero apparecchi che utilizzano moduli LED per i quali la conformità con la EN 62717 è stata provata, e apparecchi di Tipo B, ovvero apparecchi che utilizzano moduli LED per i quali la conformità con la EN 62717 non è stata provata, si applica quanto segue:

- per gli apparecchi di illuminazione del Tipo A, vale la documentazione fornita dal costruttore del modulo LED e/o del LED package;
- per gli apparecchi di Tipo B, vale la documentazione fornita dal costruttore dell'apparecchio di illuminazione in quanto i dati indicati sono riferiti al modulo LED verificato nelle condizioni di funzionamento nell'apparecchio.

Tale documentazione, che può consistere in datasheet, rapporti di prova riferiti al LM80, ecc. dei singoli package, deve essere prodotta secondo i criteri di trasferibilità dei dati di cui alla [EN 62722-2-1](#) e EN 62717.

### **Apparecchi per illuminazione stradale**

Gli apparecchi per illuminazione stradale si intendono tutti quegli apparecchi destinati ad illuminare ambiti di tipo stradale. Tali apparecchi devono avere, oltre alla Dichiarazione di conformità UE, almeno le seguenti caratteristiche:

Proprietà dell'apparecchio di illuminazione	Valori minimi
IP vano ottico	IP65
IP vano cablaggi	IP55
Categoria di intensità luminosa	$\geq G*2$
Resistenza agli urti (vano ottico)	IK06
Resistenza alle sovratensioni	4kV

*Verifica:* l'offerente deve dimostrare il soddisfacimento del criterio mediante un mezzo di prova appropriato (quale una scheda tecnica dell'apparecchio di illuminazione, altra documentazione tecnica del fabbricante ove non possibile una relazione di prova di un organismo riconosciuto) che deve comprendere rapporti fotometrici redatti in conformità alle norme [UNI EN 13032-1](#), [UNI EN 13032-2](#) e [UNI EN 13032-4](#), per quanto applicabili.

I rapporti di prova devono essere emessi da organismi di valutazione della conformità (laboratori) accreditati o che operano sotto regime di sorveglianza da parte di un ente terzo indipendente.

L'offerente deve fornire una dichiarazione del proprio legale rappresentante o persona delegata per tale responsabilità attestante che il rapporto di prova si riferisce ad un campione tipico della fornitura e che indica le tolleranze di costruzione o di fornitura per tutti i parametri considerati.

Il mezzo di prova deve consentire di valutare la conformità del materiale elettrico ai requisiti delle direttive europee applicabili ai fini della Dichiarazione di conformità UE e la conformità alle norme [CEI EN 60598-1](#), [CEI EN 60598-2-3](#), [EN 61000-3-2](#), [EN 61000-3-3](#), [EN 55015](#) e [EN 61547](#).

Nel caso di apparecchi di illuminazione con sorgente LED si deve inoltre dimostrare il soddisfacimento delle norme relative all'unità elettronica di alimentazione per moduli LED ([EN 61347-1](#), [EN 61347-2-13](#), [EN 62384](#)).

### **Apparecchi per illuminazione di grandi aree, rotatorie, parcheggi**

Per apparecchi per illuminazione di grandi aree, rotatorie, parcheggi, si intendono tutti quegli apparecchi destinati ad illuminare grandi aree, incroci o rotatorie o comunque zone di conflitto, oppure ad illuminare zone destinate a parcheggio.

Tali apparecchi devono avere, oltre alla Dichiarazione di conformità UE, almeno le seguenti caratteristiche:

Proprietà dell'apparecchio di illuminazione	Valori minimi
IP vano ottico	IP55
IP vano cablaggi	IP55
Categoria di intensità luminosa	$\geq G*2$
Resistenza agli urti (vano ottico)	IK06
Resistenza alle sovratensioni	4kV

*Verifica:* l'offerente deve dimostrare il soddisfacimento del criterio mediante un mezzo di prova appropriato (quale una scheda tecnica dell'apparecchio di illuminazione, altra documentazione tecnica del fabbricante ove non possibile una relazione di prova di un organismo riconosciuto) che deve comprendere rapporti fotometrici redatti in conformità alle norme [UNI EN 13032-1](#), [UNI EN 13032-2](#) e [UNI EN 13032-4](#), per quanto applicabili.

I rapporti di prova devono essere emessi da organismi di valutazione della conformità (laboratori)



accreditati o che operano sotto regime di sorveglianza da parte di un ente terzo indipendente.

L'offerente deve fornire una dichiarazione del proprio legale rappresentante o persona delegata per tale responsabilità attestante che il rapporto di prova si riferisce ad un campione tipico della fornitura e che indica le tolleranze di costruzione o di fornitura per tutti i parametri considerati.

Il mezzo di prova deve consentire di valutare la conformità del materiale elettrico ai requisiti delle direttive europee applicabili ai fini della Dichiarazione di conformità UE e la conformità alle norme [CEI EN 60598-1](#), [CEI EN 60598-2-3](#), [EN 61000-3-2](#), [EN 61000-3-3](#), [EN 55015](#) e [EN 61547](#).

Nel caso di apparecchi di illuminazione con sorgente LED si deve inoltre dimostrare il soddisfacimento delle norme relative all'unità elettronica di alimentazione per moduli LED ([EN 61347-1](#), [EN 61347-2-13](#), [EN 62384](#)).

### **Apparecchi per illuminazione di aree pedonali, percorsi pedonali, percorsi ciclabili, aree ciclo-pedonali**

Per apparecchi per illuminazione di aree pedonali, percorsi pedonali, percorsi ciclabili, aree ciclo-pedonali, si intendono tutti quegli apparecchi destinati ad illuminare aree pedonali o ciclabili.

Tali apparecchi devono avere, oltre alla Dichiarazione di conformità UE, almeno le seguenti caratteristiche:

Proprietà dell'apparecchio di illuminazione	Valori minimi
IP vano ottico	IP55
IP vano cablaggi	IP55
Categoria di intensità luminosa	$\geq G*2$
Resistenza agli urti (vano ottico)	IK06
Resistenza alle sovratensioni	4kV

*Verifica:* l'offerente deve dimostrare il soddisfacimento del criterio mediante un mezzo di prova appropriato (quale una scheda tecnica dell'apparecchio di illuminazione, altra documentazione tecnica del fabbricante ove non possibile una relazione di prova di un organismo riconosciuto) che deve comprendere rapporti fotometrici redatti in conformità alle norme [UNI EN 13032-1](#), [UNI EN 13032-2](#) e [UNI EN 13032-4](#), per quanto applicabili.

I rapporti di prova devono essere emessi da organismi di valutazione della conformità (laboratori) accreditati o che operano sotto regime di sorveglianza da parte di un ente terzo indipendente.

L'offerente deve fornire una dichiarazione del proprio legale rappresentante o persona delegata per tale responsabilità attestante che il rapporto di prova si riferisce ad un campione tipico della fornitura e che indica le tolleranze di costruzione o di fornitura per tutti i parametri considerati.

Il mezzo di prova deve consentire di valutare la conformità del materiale elettrico ai requisiti delle direttive europee applicabili ai fini della Dichiarazione di conformità UE e la conformità alle norme [CEI EN 60598-1](#), [CEI EN 60598-2-3](#), [EN 61000-3-2](#), [EN 61000-3-3](#), [EN 55015](#) e [EN 61547](#).

Deve inoltre dimostrare il soddisfacimento delle norme relative all'unità elettronica di alimentazione per moduli LED ([EN 61347-1](#), [EN 61347-2-13](#), [EN 62384](#)).

### **Apparecchi per illuminazione di aree verdi**

Per apparecchi per illuminazione di aree verdi si intendono tutti quegli apparecchi destinati ad illuminare aree verdi o giardini (non classificabili secondo UNI 13201-2). Tali apparecchi devono avere, oltre alla Dichiarazione di conformità UE, almeno le seguenti caratteristiche:

Proprietà dell'apparecchio di illuminazione	Valori minimi
IP vano ottico	IP55
IP vano cablaggi	IP55
Categoria di intensità luminosa	$\geq G*3$
Resistenza agli urti (vano ottico)	IK07
Resistenza alle sovratensioni	4kV

*Verifica:* l'offerente deve dimostrare il soddisfacimento del criterio mediante un mezzo di prova appropriato (quale una scheda tecnica dell'apparecchio di illuminazione, altra documentazione tecnica del fabbricante ove non possibile una relazione di prova di un organismo riconosciuto) che deve comprendere rapporti fotometrici redatti in conformità alle norme [UNI EN 13032-1](#), [UNI EN 13032-2](#) e [UNI EN 13032-4](#), per quanto applicabili.

I rapporti di prova devono essere emessi da organismi di valutazione della conformità (laboratori) accreditati o che operano sotto regime di sorveglianza da parte di un ente terzo indipendente.

L'offerente deve fornire una dichiarazione del proprio legale rappresentante o persona delegata per tale responsabilità attestante che il rapporto di prova si riferisce ad un campione tipico della fornitura e che indica le tolleranze di costruzione o di fornitura per tutti i parametri considerati.

Il mezzo di prova deve consentire di valutare la conformità del materiale elettrico ai requisiti delle direttive europee applicabili ai fini della Dichiarazione di conformità UE e la conformità alle norme [CEI EN 60598-1](#), [CEI EN 60598-2-3](#), [EN 61000-3-2](#), [EN 61000-3-3](#), [EN 55015](#) e [EN 61547](#).

Deve inoltre dimostrare il soddisfacimento delle norme relative all'unità elettronica di alimentazione per moduli LED ([EN 61347-1](#), [EN 61347-2-13](#), [EN 62384](#)).

### Altri apparecchi di illuminazione

Tutti gli apparecchi che non ricadono nelle definizioni di cui agli articoli precedenti, devono avere, oltre alla Dichiarazione di conformità UE, almeno le seguenti caratteristiche:

Proprietà dell'apparecchio di illuminazione	Valori minimi
IP vano ottico	IP55
IP vano cablaggi	IP55
Resistenza alle sovratensioni	4kV

*Verifica:* l'offerente deve dimostrare il soddisfacimento del criterio mediante un mezzo di prova appropriato (quale una scheda tecnica dell'apparecchio di illuminazione, altra documentazione tecnica del fabbricante ove non possibile una relazione di prova di un organismo riconosciuto) che deve comprendere rapporti fotometrici redatti in conformità alle norme [UNI EN 13032-1](#), [UNI EN 13032-2](#) e [UNI EN 13032-4](#), per quanto applicabili.

I rapporti di prova devono essere emessi da organismi di valutazione della conformità (laboratori) accreditati o che operano sotto regime di sorveglianza da parte di un ente terzo indipendente.

L'offerente deve fornire una dichiarazione del proprio legale rappresentante o persona delegata per tale responsabilità attestante che il rapporto di prova si riferisce ad un campione tipico della fornitura e che indica le tolleranze di costruzione o di fornitura per tutti i parametri considerati.

Il mezzo di prova deve consentire di valutare la conformità del materiale elettrico ai requisiti delle direttive europee applicabili ai fini della Dichiarazione di conformità UE e la conformità alle norme [CEI EN 60598-1](#), [CEI EN 60598-2-3](#), [EN 61000-3-2](#), [EN 61000-3-3](#), [EN 55015](#) e [EN 61547](#). Deve inoltre dimostrare il soddisfacimento delle norme relative all'unità elettronica di alimentazione per moduli LED ([EN 61347-1](#), [EN 61347-2-13](#), [EN 62384](#)).

### Prestazione energetica degli apparecchi di illuminazione

Con riferimento alla tabella che segue, gli apparecchi d'illuminazione debbono avere l'indice IPEA\*<sup>12</sup> maggiore o uguale a quello della classe C fino all'anno 2019 compreso, a quello della classe B fino all'anno 2025 compreso e a quello della classe A, a partire dall'anno 2026. Gli apparecchi d'illuminazione impiegati nell'illuminazione stradale, di grandi aree, rotatorie e parcheggi debbono avere l'indice IPEA\* maggiore o uguale a quello della classe B fino all'anno 2019 compreso, a quello della classe A+ fino all'anno 2021 compreso, a quello della classe A++ fino all'anno 2023 compreso a quello della classe A+++ a partire dall'anno 2024.

INTERVALLI DI CLASSIFICAZIONE ENERGETICA	
Classe energetica apparecchi illuminanti	IPEA*

An+	IPEA* >= 1,10 + (0,10 x n)
A++	1,30 <=IPEA*<1,40
A+	1,20 <=IPEA*<1,30
A	1,10 <=IPEA*<1,20
B	1,00 <=IPEA*<1,10
C	0,85 <=IPEA*<1,00
D	0,70 <=IPEA*<0,85
E	0,55 <=IPEA*<0,70
F	0,40 <=IPEA*<0,55
G	IPEA*<0,40

<sup>(12)</sup> L'indice IPEA\* è definito in modo diverso dall'indice IPEA, di cui al decreto del Ministero dell'Ambiente del 23 dicembre 2013, per tener conto dell'evoluzione normativa e tecnologica.

L'indice IPEA\* che viene utilizzato per indicare la prestazione energetica degli apparecchi di illuminazione è definito come segue:

$$IPEA^* = \frac{\eta_a}{\eta_r}$$

con  $\eta_a$  = **efficienza globale dell'apparecchio di illuminazione**, che si calcola come segue

$$\eta_a = \frac{\Phi_{app} \cdot D_{ff}}{P_{app}} [lm/W]$$

in cui:

$\Phi_{app}$  (lm) flusso luminoso nominale iniziale emesso dall'apparecchio di illuminazione nelle condizioni di utilizzo di progetto e a piena potenza,

$P_{app}$  (W) potenza attiva totale assorbita dall'apparecchio di illuminazione intesa come somma delle potenze assorbite dalle sorgenti e dalle componenti presenti all'interno dello stesso apparecchio di illuminazione (accenditore, alimentatore/reattore, condensatore, ecc.); tale potenza è quella che l'apparecchio di illuminazione assorbe dalla linea elettrica durante il suo normale funzionamento a piena potenza (comprensiva quindi di ogni apparecchiatura in grado di assorbire potenza elettrica dalla rete);

D<sub>ff</sub> frazione del flusso emesso dall'apparecchio di illuminazione rivolta verso la semisfera inferiore dell'orizzonte (calcolata come rapporto fra flusso luminoso diretto verso la semisfera inferiore e flusso luminoso totale emesso), cioè al di sotto dell'angolo di 90°

e con  $\eta_r$  = **efficienza globale di riferimento**, i cui valori sono riportati, in funzione del tipo di apparecchio di illuminazione, nelle tabelle che seguono:

Illuminazione stradale	
Potenza nominale della lampada P [W]	Efficienza globale di riferimento $\eta_r$ [lm/W]
$P \leq 65$	73
$65 < P \leq 85$	75
$85 < P \leq 115$	83
$115 < P \leq 175$	90
$175 < P \leq 285$	98
$285 < P \leq 450$	100
$450 < P$	100

Illuminazione di grandi aree, rotatorie, parcheggi*	
Potenza nominale della lampada P [W]	Efficienza globale di riferimento $\eta_r$ [lm/W]
$P \leq 65$	70
$65 < P \leq 85$	70
$85 < P \leq 115$	70
$115 < P \leq 175$	72
$175 < P \leq 285$	75
$285 < P \leq 450$	80
$450 < P$	83

(\*) Per gli apparecchi che ricadano nella categoria "altri apparecchi di illuminazione" occorre fare riferimento alla presente tabella

Illuminazione di aree pedonali, percorsi pedonali, percorsi ciclabili, aree	
Potenza nominale della lampada P [W]	Efficienza globale di riferimento $\eta_r$ [lm/W]
$P \leq 65$	75
$65 < P \leq 85$	80
$85 < P \leq 115$	85
$115 < P \leq 175$	88
$175 < P \leq 285$	90
$285 < P \leq 450$	92
$450 < P$	92

Illuminazione di aree verdi	
Potenza nominale della lampada P [W]	Efficienza globale di riferimento $\eta_r$ [lm/W]

$P \leq 65$	75
$65 < P \leq 85$	80
$85 < P \leq 115$	85
$115 < P \leq 175$	88
$175 < P \leq 285$	90
$285 < P \leq 450$	92
$450 < P$	92

Illuminazione di centro storico con apparecchi di illuminazione artistici <sup>13</sup>	
Potenza nominale della lampada P [W]	Efficienza globale di riferimento $\eta_r$ [lm/W]
$P \leq 65$	60
$65 < P \leq 85$	60
$85 < P \leq 115$	65
$115 < P \leq 175$	65
$175 < P \leq 285$	70
$285 < P \leq 450$	70
$450 < P$	75

(13) Per apparecchi di illuminazione artistico si intendono apparecchi con spiccata valenza estetica diurna e design specifico per l'ambito di illuminazione considerato; tali apparecchi sono utilizzati in numero limitato in installazioni di particolare pregio architettonico ed urbanistico ad esempio all'interno dei centri storici.

*Verifica:* l'offerente deve dimostrare il soddisfacimento del criterio mediante una relazione scritta del produttore e/o dal progettista in cui sia descritta in sintesi la tipologia dell'apparecchio di illuminazione e siano indicati i relativi valori di IPEA\* e di efficienza globale dell'apparecchio di illuminazione, corredata dalla pertinente documentazione tecnica fornita dalle case costruttrici, importatrici e fornitori.

### **Flusso luminoso emesso direttamente dall'apparecchio di illuminazione verso l'emisfero superiore**

Fermo restando il rispetto delle altre specifiche tecniche definite in questo documento, gli apparecchi di illuminazione devono essere scelti ed installati in modo da assicurare che il flusso luminoso eventualmente emesso al di sopra dell'orizzonte rispetti i limiti indicati nella tabella che segue.

	<b>LZ1</b>	<b>LZ2</b>	<b>LZ3</b>	<b>LZ4</b>
Illuminazione stradale	U1	U1	U1	U1
Illuminazione di grandi aree, rotatorie, parcheggi	U1	U2	U2	U3
Illuminazione di aree pedonali, percorsi pedonali, percorsi ciclabili, aree ciclopedonali e Illuminazione di aree verdi	U1	U2	U3	U4
Illuminazione di centro storico con apparecchi artistici	U2	U3	U4	U5

In cui le zone sono definite come segue:

#### **LZ1: ZONE DI PROTEZIONE**

Zone protette e zone di rispetto come definite e previste dalla normativa vigente. Sono ad esempio aree dove l'ambiente naturale potrebbe essere seriamente danneggiato da qualsiasi tipo di luce artificiale ovvero aree nei dintorni di osservatori astronomici nazionali in cui l'attività di ricerca potrebbe essere compromessa

dalla luce artificiale notturna.

Queste zone devono essere preferibilmente non illuminate da luce artificiale o comunque la luce artificiale deve essere utilizzata solo per motivi legati alla sicurezza.

**LZ2: ZONE A BASSO CONTRIBUTO LUMINOSO**

(Aree non comprese nella LZ1 e non comprese nelle Zone A, B o C del PRG)

Aree rurali o comunque dove le attività umane si possono adattare a un livello luminoso dell'ambiente circostante basso.

**LZ3: ZONE MEDIAMENTE URBANIZZATE**

(Aree comprese nelle Zone C del PRG)

Aree urbanizzate dove le attività umane sono adattate a un livello luminoso dell'ambiente circostante medio, con una bassa presenza di sorgenti luminose non funzionali o non pubbliche.

**LZ4: ZONE DENSAMENTE URBANIZZATE**

(Aree comprese nelle Zone A e B del PRG)

Aree urbanizzate dove le attività umane sono adattate a un livello luminoso dell'ambiente generalmente alto, con una presenza di sorgenti luminose non funzionali o non pubbliche.

La categoria di illuminazione zenitale (U) di ciascun apparecchio di illuminazione è definita sulla base del valore più alto tra quelli dei parametri UH e UL come nel seguito definiti:

	U1 (lm)	U2 (lm)	U3 (lm)	U4 (lm)	U5 (lm)
UH	<=40	<=120	<=200	<=300	<=500
UL	<=40	<=100	<=150	<=200	<=250

Per la definizione degli angoli solidi sopra riportati viene utilizzata la seguente classificazione:

- UL (Up Low): questa zona comprende gli angoli steriradiani fra 90° e 100° verticali e 360° orizzontali. Questa parte contribuisce a larga parte dell'inquinamento luminoso, in assenza di ostacoli e se osservata da grandi distanze;
- UH (Up High): questa zona comprende gli angoli steriradiani fra 100° e 180° verticali e 360° orizzontali. Questa parte contribuisce all'inquinamento luminoso sopra le città.

Quanto sopra non esclude che esistano Leggi Regionali che prescrivono valori ancora più restrittivi di flusso luminoso emesso direttamente dall'apparecchio di illuminazione verso l'emisfero superiore; in tal caso le Amministrazioni sono tenute ad applicare tali norme più restrittive in materia di inquinamento luminoso.

*Verifica:* l'offerente deve dimostrare il soddisfacimento del criterio mediante un mezzo di prova appropriato (quale una scheda tecnica dell'apparecchio di illuminazione, altra documentazione tecnica del fabbricante ove non possibile una relazione di prova di un organismo riconosciuto) che deve comprendere rapporti fotometrici redatti in conformità alle norme [UNI EN 13032-1](#) [UNI EN 13032-2](#) e [UNI EN 13032-4](#), per quanto applicabili.

I rapporti di prova devono essere emessi da organismi di valutazione della conformità (laboratori) accreditati o che operano sotto regime di sorveglianza da parte di un ente terzo indipendente.

L'offerente deve fornire una dichiarazione del proprio legale rappresentante o persona delegata per tale responsabilità attestante che il rapporto di prova si riferisce ad un campione tipico della fornitura e che indica le tolleranze di costruzione o di fornitura per tutti i parametri considerati.

### **Fattore di mantenimento del flusso luminoso e Tasso di guasto per apparecchi di illuminazione a LED**

Per ottimizzare i costi di manutenzione i moduli LED debbono presentare, coerentemente con le indicazioni fornite dalla norma EN 62717 e s.m. e i., le seguenti caratteristiche alla temperatura di funzionamento  $t_p$  e alla corrente tipica di alimentazione:

Fattore di mantenimento del flusso luminoso	Tasso di guasto (%)
------------------------------------------------	------------------------

L <sub>80</sub> per 60000 h di funzionamento	B <sub>10</sub> per 60000 h di funzionamento
----------------------------------------------------	----------------------------------------------------

Legenda:

L<sub>80</sub>: flusso luminoso nominale maggiore o uguale all'80% del flusso luminoso nominale iniziale per una vita nominale di 60000 h,

B<sub>10</sub>: Tasso di guasto inferiore o uguale al 10% per una vita nominale di 60000 h

*Verifica:* l'offerente deve dimostrare il soddisfacimento del criterio mediante un mezzo di prova appropriato (quale scheda tecnica della lampada, altra documentazione tecnica del fabbricante o una relazione di prova di un organismo riconosciuto) indicando le metodologie di prova e/o le astrazioni statistiche impiegate.

I rapporti di prova devono essere emessi da organismi di valutazione della conformità (laboratori) accreditati o che operano sotto regime di sorveglianza da parte di un ente terzo indipendente.

L'offerente deve fornire una dichiarazione del proprio legale rappresentante o persona delegata per tale responsabilità attestante che il rapporto di prova si riferisce ad un campione tipico della fornitura e che indica le tolleranze di costruzione o di fornitura per tutti i parametri considerati.

### **Sistema di regolazione del flusso luminoso**

Se le condizioni di sicurezza dell'utente lo consentono, gli apparecchi di illuminazione debbono essere dotati di un sistema di regolazione del flusso luminoso conforme a quanto di seguito indicato:

- il sistema di regolazione, ogniqualvolta possibile, deve:
  - essere posto all'interno dell'apparecchio di illuminazione,
  - funzionare in modo autonomo, senza l'utilizzo di cavi aggiuntivi lungo l'impianto di alimentazione;

i regolatori di flusso luminoso devono rispettare le seguenti caratteristiche (per tutti i regolatori di flusso luminoso)

- Classe di regolazione = A1 (Campo di regolazione, espresso come frazione del flusso luminoso nominale da 1,00 a minore di 0,50,

(per i soli regolatori centralizzati di tensione)

- Classe di rendimento: R1 ( $\geq 98\%$ ),
- Classe di carico: L1 (scostamento di carico  $\Delta I \leq 2$ , con carico pari al 50% del carico nominale e con il regolatore impostato in uscita alla tensione nominale),
- Classe di stabilizzazione Y1 (Su  $\leq 1\%$ , percentuale riferita al valore nominale della tensione di alimentazione)

*Verifica:* l'offerente deve dimostrare il soddisfacimento del criterio mediante un mezzo di prova appropriato (quale una scheda tecnica del sistema di regolazione, altra documentazione tecnica del fabbricante ove non possibile una relazione di prova di un organismo riconosciuto) indicando le metodologie di prova e/o le astrazioni statistiche impiegate in accordo con quanto previsto dalla norma [UNI 11431](#).

I rapporti di prova devono essere emessi da organismi di valutazione della conformità (laboratori) accreditati o che operano sotto regime di sorveglianza da parte di un ente terzo indipendente.

L'offerente deve fornire una dichiarazione del proprio legale rappresentante o persona delegata per tale responsabilità attestante che il rapporto di prova si riferisce ad un campione tipico della fornitura e che indica le tolleranze di costruzione o di fornitura per tutti i parametri considerati.

Nel caso in cui non esista un test di prova standardizzato (UNI, EN, ISO) il richiedente deve fornire evidenze ottenute da organismi di valutazione della conformità (laboratori), accreditati per lo stesso settore o per settori affini o che operano sotto regime di sorveglianza da parte di un ente terzo indipendente, applicando un metodo di prova interno e il metodo utilizzato deve essere descritto in dettaglio (metodo di campionamento, limiti di rilevazione, campo di misura, incertezza di misura, ecc.) in modo da rendere possibile la verifica dell'esattezza e affidabilità del metodo adottato.

Nei casi in cui i sistemi di regolazione sono dotati o si interfacciano con sistemi di telegestione o telecontrollo, la conformità sarà dimostrata applicando le norme CEI/EN pertinenti. Saranno altresì accompagnati da documentazione tecnica del produttore dei dispositivi di telegestione o telecontrollo,

attestante la conformità alla direttiva RED 2014/53/UE, se la tecnologia di comunicazione è in Radio Frequenza, o alla serie di norme EN 50065 nelle loro parti che sono applicabili, se la tecnologia di comunicazione è ad onde convogliate.

### **Informazioni / Istruzioni relative agli apparecchi di illuminazione con lampade a scarica ad alta intensità**

L'offerente deve fornire, per ogni tipo di apparecchio di illuminazione con lampade a scarica ad alta intensità, almeno le seguenti informazioni:

- rendimento dell'alimentatore, sulla base dei dati del fabbricante, se l'apparecchio di illuminazione è immesso sul mercato insieme all'alimentatore;
- efficienza luminosa della lampada, sulla base dei dati del produttore, se l'apparecchio di illuminazione è immesso sul mercato insieme alla lampada;
- efficienza luminosa della lampada e/o rendimento dell'alimentatore utilizzati per scegliere gli apparecchi d'illuminazione (per esempio il codice ILCOS per le lampade) se l'alimentatore e/o lampada non sono immessi sul mercato insieme all'apparecchio di illuminazione;
- rilievi fotometrici degli apparecchi d'illuminazione, sotto forma di documento elettronico (file) standard normalizzato CEN, IESNA 86, 91, 95 ecc. oppure tipo "Eulumdat",
- informazioni e parametri caratteristici dell'alimentatore elettronico e dell'apparecchio di illuminazione;
- rapporto di prova con l'indicazione di:
  - l'incertezza di misura su tutti i parametri misurati
  - le caratteristiche della lampada (sorgente luminosa) utilizzata per la prova
  - la posizione dell'apparecchio di illuminazione durante la misurazione con la chiara indicazione di centro fotometrico
- dichiarazione firmata dal legale rappresentante del fornitore che il rapporto di prova si riferisce a un campione tipico della fornitura,
- dichiarazione firmata dal legale rappresentante del fornitore indicante le tolleranze di costruzione o di fornitura per tutti i parametri considerati,
- istruzioni per la manutenzione, al fine di assicurare che l'apparecchio di illuminazione conservi, per quanto possibile, le sue caratteristiche iniziali per tutta la durata di vita;
- istruzioni per l'installazione e l'uso corretto;
- istruzioni per la corretta rimozione ed il corretto smaltimento;
- identificazione dei componenti e delle parti di ricambio;
- foglio di istruzioni in formato digitale;
- istruzioni per la pulizia in funzione del fattore di mantenimento dell'apparecchio di illuminazione.

*Verifica:* l'offerente deve dimostrare il soddisfacimento del criterio mediante un mezzo di prova appropriato (quale una scheda tecnica dell'apparecchio di illuminazione, altra documentazione tecnica del fabbricante ove non possibile una relazione di prova di un organismo riconosciuto).

I rapporti di prova devono essere emessi da organismi di valutazione della conformità (laboratori) accreditati o che operano sotto regime di sorveglianza da parte di un ente terzo indipendente.

L'offerente deve fornire una dichiarazione del proprio legale rappresentante o persona delegata per tale responsabilità attestante che il rapporto di prova si riferisce ad un campione tipico della fornitura e che indica le tolleranze di costruzione o di fornitura per tutti i parametri considerati.

Il possesso di certificazione ENEC emessa da un ente terzo indipendente costituisce mezzo di presunzione di conformità rispetto ai parametri pertinenti.

### **Informazioni / Istruzioni relative agli apparecchi di illuminazione a LED**

L'offerente deve presentare per ogni tipo di apparecchio di illuminazione a LED, a seconda dei casi e secondo quanto specificato per ciascuna tipologia di apparecchio (Tipo A - apparecchi che utilizzano moduli LED per i quali la conformità con la EN 62717 è stata provata, Tipo B - apparecchi che utilizzano moduli LED per i quali la conformità con la [EN 62717](#) non è stata provata), almeno le seguenti informazioni:

- per gli apparecchi di illuminazione del Tipo A, i dati tecnici relativi al modulo LED associato all'apparecchio di illuminazione secondo la documentazione fornita dal costruttore del modulo LED e/o del LED package (es. datasheet, rapporto di prova riferito al LM80): marca, modello, corrente tipica (o campo di variazione) di alimentazione (I), tensione (o campo di variazione) di alimentazione (V), frequenza, potenza (o campo di variazione) di alimentazione in ingresso, potenza nominale (W), indicazione della posizione e relativa funzione o schema del circuito, valore di tc (massima temperatura ammessa), tensione di lavoro massima, eventuale classificazione per rischio fotobiologico, grado di



protezione (IP), indicazione relativa a moduli non sostituibili o non sostituibili dall'utilizzatore finale. Per gli apparecchi di Tipo B non è dunque necessario fornire le specifiche informazioni relative al modulo a sè stante, ma i dati indicati precedentemente per il Tipo A saranno riferiti al modulo LED verificato nelle condizioni di funzionamento nell'apparecchio. La documentazione fornita dal costruttore dell'apparecchio di illuminazione potrà riferirsi a datasheet, rapporto di prova riferito al LM80, ecc. dei singoli package e sarà prodotta secondo i criteri di trasferibilità dei dati di cui alla EN 62722-2-1 e EN 62717;

- potenza nominale assorbita dall'apparecchio di illuminazione a LED (W), alla corrente di alimentazione (I) del modulo LED prevista dal progetto;
- flusso luminoso nominale emesso dall'apparecchio di illuminazione a LED (lm) a regime, alla temperatura ambiente considerata e alla corrente di alimentazione (I) del modulo LED previste dal progetto;
- efficienza luminosa (lm/W) iniziale dell'apparecchio di illuminazione a LED alla temperatura ambiente considerata e alla corrente di alimentazione (I) del modulo previste dal progetto;
- vita nominale del modulo LED associato, indicazione del mantenimento del flusso luminoso iniziale Lx e del tasso di guasto Bx (informazioni previste nei criteri precedenti);
- criteri/normativa di riferimento per la determinazione del fattore di mantenimento del flusso a 60.000 h (informazioni previste nei criteri precedenti);
- criteri/normativa di riferimento per la determinazione del tasso di guasto a 60.000 h (informazioni previste nei criteri precedenti); indice di resa cromatica (Ra);
- rapporti fotometrici redatti in conformità alla norma [EN13032](#), più le eventuali parti seconde applicabili, emessi da un organismo di valutazione della conformità (laboratori) accreditato o che opera sotto regime di sorveglianza da parte di un ente terzo indipendente;
- informazioni e parametri caratteristici dell'alimentatore elettronico dell'apparecchio di illuminazione;
- rilievi fotometrici degli apparecchi di illuminazione, sotto forma di documento elettronico (file) standard normalizzato (tipo "Eulumdat", IESNA 86, 91, 95 ecc.);
- identificazione del laboratorio che ha effettuato le misure, nominativo del responsabile tecnico e del responsabile di laboratorio che firma i rapporti di prova;
- istruzioni di manutenzione per assicurare che l'apparecchio di illuminazione a LED conservi, per quanto possibile, la sua qualità iniziale per tutta la durata di vita;
- istruzioni di installazione e uso corretto;
- istruzioni per l'uso corretto del sistema di regolazione del flusso luminoso;
- istruzioni per la corretta rimozione e smaltimento;
- identificazione di componenti e parti di ricambio;
- foglio di istruzioni in formato digitale;
- istruzioni per la pulizia in funzione del fattore di mantenimento dell'apparecchio di illuminazione.

*Verifica:* l'offerente deve dimostrare il soddisfacimento del criterio mediante un mezzo di prova appropriato (quale una scheda tecnica dell'apparecchio di illuminazione, altra documentazione tecnica del fabbricante ove non possibile una relazione di prova di un organismo riconosciuto).

I rapporti di prova devono essere emessi da organismi di valutazione della conformità (laboratori) accreditati o che operano sotto regime di sorveglianza da parte di un ente terzo indipendente.

L'offerente deve fornire una dichiarazione del proprio legale rappresentante o persona delegata per tale responsabilità attestante che il rapporto di prova si riferisce ad un campione tipico della fornitura e che indica le tolleranze di costruzione o di fornitura per tutti i parametri considerati.

Il possesso di certificazione ENEC emessa da un ente terzo indipendente costituisce mezzo di presunzione di conformità rispetto ai parametri pertinenti.

### **Documento elettronico (file) di interscambio delle caratteristiche degli apparecchi di illuminazione**

Questo criterio si applica a partire dal 1/1/2018.

L'offerente deve fornire un documento elettronico (file) in linguaggio marcatore tipo XML utilizzabile in importazione e/o esportazione tra diversi DBMS (Data Base Management Systems) contenente almeno le seguenti informazioni relative agli apparecchi di illuminazione:

- descrizione e codice identificativo del prodotto,
- dati della sorgente luminosa,
- dati del laboratorio fotometrico,
- matrice fotometrica,
- dati della scheda tecnica richiesti dal presente documento,
- classificazione IPEA\*.

*Verifica:* l'offerente deve dimostrare il soddisfacimento del criterio fornendo in sede di gara, su specifico supporto elettronico, un documento elettronico (file) con le caratteristiche e le informazioni richieste, presentate in modo che siano immediatamente individuabili.

### **Trattamenti superficiali**

Rispetto ai trattamenti superficiali gli apparecchi d'illuminazione devono avere le seguenti caratteristiche:

- i prodotti utilizzati per i trattamenti non devono contenere:

- Le sostanze soggette a restrizione per gli usi specifici di cui all'art.67 del Regolamento (CE) n. 1907/2006 presenti in Allegato XVII (restrizioni in materia di fabbricazione, immissione sul mercato e uso di talune sostanze, miscele e articoli pericolosi).
- In concentrazioni maggiori a 0,1% p/p, le sostanze incluse nell'elenco delle sostanze candidate di cui all'art. 59 del Regolamento (CE) n.1907/2006 (ovvero le sostanze identificate come estremamente preoccupanti) e le sostanze di cui all'art. 57 del medesimo Regolamento europeo (ovvero le sostanze incluse nell'allegato XIV "Elenco delle sostanze soggette ad autorizzazione") iscritte nell'elenco entro la data di pubblicazione del bando di gara.
- Le sostanze o le miscele classificate o classificabili, ai sensi del Regolamento (CE) n.1272/2008 relativo alla classificazione, etichettatura e imballaggio delle sostanze e delle miscele, con le seguenti indicazioni di pericolo:
- cancerogeni, mutageni o tossici per la riproduzione, categorie 1A, 1B e 2 (H340, H341, H350, H350i, H351, H360F, H360D, H361f, H361d, H360FD, H361fd, H360Fd, H360Df)
- tossicità acuta, categorie 1 e 2 (H300, H304, H310, H330)
- pericoloso per l'ambiente acquatico (H400, H410, H411)

- la verniciatura deve:

- avere sufficiente aderenza,
- essere resistente a
  - nebbia salina;
  - corrosione;
  - luce (radiazioni UV);
  - umidità.

*Verifica:* l'offerente deve dimostrare il soddisfacimento del criterio mediante un mezzo di prova appropriato (quale una scheda tecnica dell'apparecchio di illuminazione, altra documentazione tecnica del fabbricante o una relazione di prova di un organismo riconosciuto).

Per quanto riguarda l'aderenza della vernice e la sua resistenza deve essere fatto riferimento alle norme tecniche di seguito elencate ed ai relativi aggiornamenti:

- per l'aderenza della vernice: [UNI EN ISO 2409](#)
- per la resistenza della verniciatura a
  - nebbia salina: ASTM B 117-1997
  - corrosione: [UNI ISO 9227](#) in camera nebbia salina (NSS)
  - radiazioni UV: ISO 11507
  - umidità: [UNI EN ISO 6270-1](#)

I rapporti di prova devono essere emessi da organismi di valutazione della conformità (laboratori) accreditati o che operano sotto regime di sorveglianza da parte di un ente terzo indipendente. L'offerente deve fornire una dichiarazione del proprio legale rappresentante attestante che il rapporto di prova si riferisce ad un campione tipico della fornitura e che indica le tolleranze di costruzione o di fornitura per tutti i parametri considerati.

### **Garanzia**

L'offerente deve fornire garanzia totale, per tutti i prodotti, valida per almeno 5 anni a partire dalla data di consegna all'Amministrazione, relativa alle caratteristiche e specifiche tecniche ed alle funzioni degli apparecchi nelle condizioni di progetto, esclusi atti di vandalismo o danni accidentali o condizioni di funzionamento anomale dell'impianto da definire nel contratto.

La garanzia deve includere anche il funzionamento del sistema di regolazione del flusso luminoso, ove presente. Per lo stesso periodo l'offerente deve garantire la disponibilità delle parti di ricambio.

Le condizioni generali di garanzia debbono essere definite dall'Amministrazione coerentemente con le proprie aspettative ed esigenze.

*Verifica:* l'offerente deve dimostrare il soddisfacimento del criterio mediante idoneo certificato di garanzia

firmato dal proprio legale rappresentante o persona delegata per tale responsabilità. Si presumono conformi al requisito i prodotti in possesso di un marchio di Tipo I che comprenda il rispetto di questo requisito.

## **APPARECCHI DI ILLUMINAZIONE PER ILLUMINAZIONE PUBBLICA**

### *Specifiche tecniche - Criteri premianti*

#### **Sorgenti luminose e alimentari per apparecchi di illuminazione**

Si applicano le specifiche tecniche premianti relative alle sorgenti luminose

*Verifica:* l'offerente deve dimostrare il soddisfacimento del criterio mediante un mezzo di prova appropriato (quale una scheda tecnica dell'apparecchio di illuminazione, altra documentazione tecnica del fabbricante ove non possibile una relazione di prova di un organismo riconosciuto)

NOTA: per apparecchi di illuminazione a LED, che si distinguono in apparecchi di Tipo A, ovvero apparecchi che utilizzano moduli LED per i quali la conformità con la EN 62717 è stata provata, e apparecchi di Tipo B, ovvero apparecchi che utilizzano moduli LED per i quali la conformità con la EN 62717 non è stata provata, si applica quanto segue:

per gli apparecchi di illuminazione del Tipo A, vale la documentazione fornita dal costruttore del modulo LED e/o del LED package;

per gli apparecchi di Tipo B, vale la documentazione fornita dal costruttore dell'apparecchio di illuminazione in quanto i dati indicati sono riferiti al modulo LED verificato nelle condizioni di funzionamento nell'apparecchio. Tale documentazione, che può consistere in data-sheets, rapporti di prova riferiti al LM80, ecc. dei singoli packages, deve essere prodotta secondo i criteri di trasferibilità dei dati di cui alla [EN 62722-2-1](#) e EN 62717.

#### **Apparecchi per illuminazione stradale**

Fermo restando il rispetto degli altri requisiti di cui alla corrispondente specifica tecnica, vengono assegnati punti premianti agli apparecchi d'illuminazione posti in installazioni al centro della strada, che hanno almeno le seguenti caratteristiche:

Proprietà dell'apparecchio di illuminazione	Valori minimi
IP vano ottico	IP66
IP vano cablaggi	IP65
Categoria di intensità luminosa	$\geq G^*3$
Resistenza agli urti (vano ottico)	IK07
Resistenza alle sovratensioni	6kV

*Verifica:* l'offerente deve dimostrare il soddisfacimento del criterio mediante un mezzo di prova appropriato (quale una scheda tecnica dell'apparecchio di illuminazione, altra documentazione tecnica del fabbricante ove non possibile una relazione di prova di un organismo riconosciuto) che deve comprendere rapporti fotometrici redatti in conformità alle norme [UNI EN 13032-1](#) [UNI EN 13032-2](#) e [UNI EN 13032-4](#), per quanto applicabili.

I rapporti di prova devono essere emessi da organismi di valutazione della conformità (laboratori) accreditati o che operano sotto regime di sorveglianza da parte di un ente terzo indipendente.

L'offerente deve fornire una dichiarazione del proprio legale rappresentante o persona delegata per tale responsabilità attestante che il rapporto di prova si riferisce ad un campione tipico della fornitura e che indica le tolleranze di costruzione o di fornitura per tutti i parametri considerati.

Il mezzo di prova deve consentire di valutare la conformità del materiale elettrico ai requisiti delle direttive europee applicabili ai fini della Dichiarazione di conformità UE e la conformità alle norme [CEI EN 60598-1](#), [CEI EN 60598-2-3](#), [EN 61000-3-2](#), [EN 61000-3-3](#), [EN 55015](#) e [EN 61547](#). Deve inoltre dimostrare il soddisfacimento delle norme relative all'unità elettronica di alimentazione per moduli LED ([EN 61347-1](#), [EN 61347-2-13](#), [EN 62384](#)).

#### **Apparecchi per illuminazione di grandi aree, rotatorie, parcheggi**

Fermo restando il rispetto degli altri requisiti di cui alla corrispondente specifica tecnica, vengono assegnati punti premianti agli apparecchi d'illuminazione che hanno almeno le seguenti caratteristiche:

Proprietà dell'apparecchio di illuminazione	Valori minimi
IP vano ottico	IP65
IP vano cablaggi	IP65
Categoria di intensità luminosa	$\geq G*3$
Resistenza agli urti (vano ottico)	IK07
Resistenza alle sovratensioni	6kV

*Verifica:* l'offerente deve dimostrare il soddisfacimento del criterio mediante un mezzo di prova appropriato (quale una scheda tecnica dell'apparecchio di illuminazione, altra documentazione tecnica del fabbricante ove non possibile una relazione di prova di un organismo riconosciuto) che deve comprendere rapporti fotometrici redatti in conformità alle norme [UNI EN 13032-1](#) [UNI EN 13032-2](#) e [UNI EN 13032-4](#), per quanto applicabili.

I rapporti di prova devono essere emessi da organismi di valutazione della conformità (laboratori) accreditati o che operano sotto regime di sorveglianza da parte di un ente terzo indipendente.

L'offerente deve fornire una dichiarazione del proprio legale rappresentante o persona delegata per tale responsabilità attestante che il rapporto di prova si riferisce ad un campione tipico della fornitura e che indica le tolleranze di costruzione o di fornitura per tutti i parametri considerati.

Il mezzo di prova deve consentire di valutare la conformità del materiale elettrico ai requisiti delle direttive europee applicabili ai fini della Dichiarazione di conformità UE e la conformità alle norme [CEI EN 60598-1](#), [CEI EN 60598-2-3](#), [EN 61000-3-2](#), [EN 61000-3-3](#), [EN 55015](#) e [EN 61547](#).

Deve inoltre dimostrare il soddisfacimento delle norme relative all'unità elettronica di alimentazione per moduli LED ([EN 61347-1](#), [EN 61347-2-13](#), [EN 62384](#)).

#### **Apparecchi d'illuminazione di aree verdi**

Fermo restando il rispetto degli altri requisiti di cui alla corrispondente specifica tecnica, vengono assegnati punti premianti agli apparecchi d'illuminazione di aree verdi che hanno almeno le seguenti caratteristiche:

Proprietà dell'apparecchio di illuminazione	Valori minimi
IP vano ottico	IP65
IP vano cablaggi	IP65
Categoria di intensità luminosa	$\geq G*4$
Resistenza agli urti (vano ottico)	IK08
Resistenza alle sovratensioni	6kV

*Verifica:* l'offerente deve dimostrare il soddisfacimento del criterio mediante un mezzo di prova appropriato (quale una scheda tecnica dell'apparecchio di illuminazione, altra documentazione tecnica del fabbricante ove non possibile una relazione di prova di un organismo riconosciuto) che deve comprendere rapporti fotometrici redatti in conformità alle norme [UNI EN 13032-1](#) [UNI EN 13032-2](#) e [UNI EN 13032-4](#), per quanto applicabili.

I rapporti di prova devono essere emessi da organismi di valutazione della conformità (laboratori) accreditati o che operano sotto regime di sorveglianza da parte di un ente terzo indipendente.

L'offerente deve fornire una dichiarazione del proprio legale rappresentante o persona delegata per tale responsabilità attestante che il rapporto di prova si riferisce ad un campione tipico della fornitura e che indica le tolleranze di costruzione o di fornitura per tutti i parametri considerati. I valori indicati nella tabella devono essere soddisfatti considerando le tolleranze di fabbricazione o di fornitura indicate dal costruttore o, in mancanza, da riferimenti normativi.

Il mezzo di prova deve consentire di valutare la conformità del materiale elettrico ai requisiti delle direttive europee applicabili ai fini della Dichiarazione di conformità UE e la conformità alle norme [CEI EN 60598-1](#), [CEI EN 60598-2-3](#), [EN 61000-3-2](#), [EN 61000-3-3](#), [EN 55015](#) e [EN 61547](#).

Deve inoltre dimostrare il soddisfacimento delle norme relative all'unità elettronica di alimentazione per

moduli LED ([EN 61347-1](#), [EN 61347-2-13](#), [EN 62384](#)).

### **Prestazione energetica degli apparecchi di illuminazione**

Con riferimento alla tabella riportata nella corrispondente specifica tecnica, vengono assegnati punti premianti con la seguente modalità:

- fino al 31/12/2019 agli apparecchi d'illuminazione che hanno l'indice IPEA\* superiore a quello della classe C;
- a partire dal 1/1/2020 e fino al 31/12/2024 agli apparecchi d'illuminazione che hanno l'indice IPEA\* superiore a quello della classe B;
- a partire dal 1/1/2025 agli apparecchi d'illuminazione che hanno l'indice IPEA\* superiore a quello della classe A.

I punti vengono assegnati in proporzione alla classe energetica degli apparecchi d'illuminazione.

*Verifica:* l'offerente deve dimostrare il soddisfacimento del criterio mediante una relazione scritta del produttore e/o dal progettista in cui sia descritta in sintesi la tipologia dell'apparecchio di illuminazione e siano indicati i relativi valori di IPEA\* e di efficienza globale dell'apparecchio di illuminazione, corredata dalla pertinente documentazione tecnica fornita dalle case costruttrici, importatrici e fornitori.

### **Flusso luminoso emesso direttamente dall'apparecchio di illuminazione verso l'emisfero superiore**

Vengono assegnati punti premianti in relazione all'appartenenza ad una categoria di illuminazione zenitale inferiore rispetto a quanto previsto dal criterio di base.

Qualora esistano leggi regionali con prescrizioni più stringenti di quelle definite dal criterio di base, eventuali punti premianti andranno assegnati in relazione a tali prescrizioni.

Nelle zone LZ1 e LZ2 vengono premiate le sorgenti luminose che presentano caratteristiche spettrali tali per cui risultano meno impattanti sulle specie animali e vegetali presenti, attraverso una valutazione condotta dal progettista o dall'Amministrazione.

*Verifica:* l'offerente deve dimostrare il soddisfacimento del criterio mediante un mezzo di prova appropriato (quale una scheda tecnica del sistema di regolazione, altra documentazione tecnica del fabbricante ove non possibile una relazione di prova di un organismo riconosciuto) indicando le metodologie di prova e/o le astrazioni statistiche impiegate in accordo con quanto previsto dalla norma [UNI 11431](#).

I rapporti di prova devono essere emessi da organismi di valutazione della conformità (laboratori) accreditati o che operano sotto regime di sorveglianza da parte di un ente terzo indipendente.

L'offerente deve fornire una dichiarazione del proprio legale rappresentante o persona delegata per tale responsabilità attestante che il rapporto di prova si riferisce ad un campione tipico della fornitura e che indica le tolleranze di costruzione o di fornitura per tutti i parametri considerati.

### **Sistemi di illuminazione adattiva**

Nel caso di impianto progettato per fornire un servizio di illuminazione adattiva, vengono assegnati punti premianti se l'apparecchio di illuminazione è fornito al suo interno di dispositivi di comunicazione per il comando e controllo in tempo reale (tempo di reazione inferiore a 60 secondi), in grado di realizzare sistemi di illuminazione adattiva.

*Verifica:* l'offerente deve dimostrare il soddisfacimento del criterio mediante un mezzo di prova appropriato (quale una scheda tecnica del sistema di regolazione, altra documentazione tecnica del fabbricante ove non possibile una relazione di prova di un organismo riconosciuto).

### **Garanzia**

Vengono assegnati punti premianti all'offerente che, per tutti i prodotti, offre garanzia totale, valida a partire dalla data di consegna all'Amministrazione, di durata superiore di almeno un anno a quella prevista nel corrispondente criterio di base. Per lo stesso periodo l'offerente deve garantire la disponibilità delle parti di ricambio. La garanzia deve includere anche il funzionamento del sistema di regolazione del flusso luminoso, ove presente. Le condizioni generali di garanzia debbono essere definite dall'Amministrazione coerentemente con le proprie aspettative ed esigenze.

*Verifica:* l'offerente deve dimostrare il soddisfacimento del criterio mediante idoneo certificato di garanzia firmato dal proprio legale rappresentante o persona delegata per tale responsabilità. Si presumono conformi al requisito i prodotti in possesso di un marchio di Tipo I che comprenda il rispetto di questo requisito.

## CLAUSOLE CONTRATTUALI

### *Criteri di base*

#### **Conformità al progetto illuminotecnico**

Nel caso in cui l'appalto comprenda oltre alla fornitura di apparecchi di illuminazione anche la loro installazione, questa deve essere conforme al progetto illuminotecnico, se esistente.

*Verifica:* l'offerente deve dimostrare il soddisfacimento del criterio mediante dichiarazione del legale rappresentante o persona delegata per tale responsabilità resa nelle forme appropriate. La verifica del mantenimento dell'impegno avviene in corso di contratto con la presentazione della dichiarazione aggiornata di conformità dell'installazione al progetto illuminotecnico. In caso di prodotti pre-esistenti modificati, l'aggiudicatario deve fornire i rapporti di prova richiesti all'interno dei fascicoli tecnici previsti dalla dichiarazione di conformità UE ovvero dalla normativa applicabile e verificare i consumi attesi e le prestazioni illuminotecniche come da progetto.

#### **Dichiarazione di conformità UE e conformità ai requisiti tecnici**

Nel caso di installazione, in impianti e/o apparecchi esistenti, di componenti (quali ad esempio sorgenti luminose o ausiliari di comando e regolazione) che non rispettano le specifiche tecniche del produttore dell'apparecchio, il fabbricante originario dell'apparecchio non sarà responsabile della sicurezza e degli altri requisiti derivanti dalle direttive applicabili. Di conseguenza l'installatore deve emettere una nuova dichiarazione UE per gli apparecchi modificati e messi in servizio, comprensivi dei relativi fascicoli tecnici a supporto, secondo quanto previsto dalla normativa in vigore.

L'appaltatore deve verificare altresì l'esistenza di eventuali requisiti brevettuali (es. proprietà intellettuale) e, nel caso, il loro rispetto.

La dichiarazione di conformità UE deve contenere almeno le seguenti informazioni:

- nome e indirizzo del fabbricante o del mandatario che rilascia la dichiarazione (ed il numero di identificazione dell'organismo notificato qualora il modulo applicato preveda l'intervento di un ente terzo);
- identificazione del prodotto (nome, tipo o numero del modello ed eventuali informazioni supplementari quali numero di lotto, partita o serie, fonti e numero di articoli);
- tutte le disposizioni del caso che sono state soddisfatte;
- norme o altri documenti normativi seguiti (ad esempio norme e specifiche tecniche nazionali) indicati in modo preciso, completo e chiaro;
- data di emissione della dichiarazione;
- firma e titolo o marchio equivalente del mandatario;
- dichiarazione secondo la quale la dichiarazione di conformità UE viene rilasciata sotto la totale responsabilità del fabbricante ed eventualmente del suo mandatario;
- dichiarazione di conformità della fornitura a tutti i requisiti tecnici previsti, firmata dal legale responsabile dell'offerente.

*Verifica:* l'offerente deve dimostrare il soddisfacimento del criterio mediante dichiarazione del legale rappresentante o persona delegata per tale responsabilità resa nelle forme appropriate. La verifica del mantenimento dell'impegno avviene in corso di contratto con la presentazione della dichiarazione di conformità UE aggiornata. In particolare, chi esegue le modifiche su prodotti esistenti deve fornire i rapporti di prova richiesti all'interno dei fascicoli tecnici previsti dalla dichiarazione di conformità UE ovvero dalla normativa applicabile.

#### **Formazione del personale dell'Amministrazione**

L'offerente deve provvedere, entro tre mesi dalla stipula del contratto, alla formazione del personale dell'Amministrazione in merito a:

- funzionamento e caratteristiche degli apparecchi d'illuminazione;
- sistemi di regolazione del flusso luminoso e loro gestione nel rispetto dell'ambiente;
- metodi di misura del flusso luminoso;
- installazione/disinstallazione degli apparecchi di illuminazione;
- ricerca e soluzione dei guasti;
- norme in materia di gestione dei rifiuti.

*Verifica:* l'offerente deve dimostrare il soddisfacimento del criterio mediante presentazione di un dettagliato programma del/dei corsi di formazione e mediante dichiarazione del legale rappresentante o

persona delegata per tale responsabilità resa nelle forme appropriate. La verifica del mantenimento dell'impegno avviene in corso di contratto.

#### **Art. 16**

### **CONSERVAZIONE DELLA CIRCOLAZIONE - SGOMBERI E RIPRISTINI**

L'impresa, nell'esecuzione delle opere, dovrà assicurare la circolazione pedonale e, ove possibile, quella veicolare sulle strade interessate dai lavori.

Essa provvederà pertanto a tutte le necessarie opere provvisorie (passerelle, recinzioni ecc.), all'apposizione di tutta la segnaletica regolamentare per l'eventuale deviazione del traffico veicolare, ed alla sua sorveglianza.

In ogni caso, a cura e spese dell'impresa dovranno essere mantenuti gli accessi a tutti gli ingressi stradali privati, ovvero tacitati gli aventi diritto, nonché provveduto alla corretta manutenzione ed all'interrotto esercizio dei cavi e delle condutture di qualsiasi genere interessate ai lavori.

Gli scavi saranno effettuati anche a tronchi successivi e con interruzioni, allo scopo di rispettare le prescrizioni precedenti.

L'impresa è tenuta a mantenere, a rinterrati avvenuti, il piano carreggiato atto al transito dei pedoni e dei mezzi meccanici, provvedendo a tal fine allo sgombero di ciottoli ed alla rimessa superficiale di materiale idoneo allo scopo.

Ultimate le opere, l'impresa dovrà rimuovere tutti gli impianti di cantiere e sgomberare tutte le aree occupate, rimettendo in pristino lo stato dei luoghi, in modo che nessun pregiudizio o alterazione derivino in dipendenza dei lavori eseguiti.

Dovrà inoltre – qualora necessario – provvedere ai risarcimenti degli scavi con materiali idonei, all'espropriazione del ciottolame affiorante, ed in genere alla continua manutenzione del piano stradale in corrispondenza degli scavi, in modo che il traffico si svolga senza difficoltà e pericolosità.

#### **Art. 17**

### **SICUREZZA DELLA MOBILITÀ CICLABILE RISPETTO AL TRAFFICO VEICOLARE**

Al fine di garantire la sicurezza della mobilità ciclabile rispetto al traffico veicolare, il progetto prevede la realizzazione di manufatti in corrispondenza degli innesti della pista ciclabile con la viabilità, per la regolamentazione degli accessi, oltre alla realizzazione della segnaletica orizzontale.

\$MANUAL\$

## **CAPITOLO 18**

### **LAVORI VARI**

#### **Art 18.1**

### **LAVORI EVENTUALI NON PREVISTI**

Nel caso in cui la Stazione Appaltante, tramite la Direzione dei Lavori, ritenesse di dover introdurre modifiche o varianti in corso d'opera, ferme restando le disposizioni di cui all'art. 132 del D.Lgs. n. 163/2006 e s.m.i., le stesse verranno concordate e successivamente liquidate sulla base di una nuova perizia, eventualmente redatta e approvata in base a nuovi prezzi concordati mediante apposito verbale ai sensi dell'art. 163 D.P.R. n. 207/2010.

In tal caso si applicherà la disciplina di cui all'art. 43, comma 8 e artt. 161 e 162 del D.P.R. n. 207/2010.

Se l'Appaltatore non accetta i nuovi prezzi così determinati e approvati, la Stazione Appaltante può ingiungergli l'esecuzione delle lavorazioni o la somministrazione dei materiali sulla base di detti prezzi, comunque ammessi nella contabilità; ove l'Appaltatore non iscriva riserva negli atti contabili nei modi previsti, i prezzi s'intendono definitivamente accettati.

Gli operai forniti per le opere in economia dovranno essere idonei ai lavori da eseguirsi e provvisti dei

necessari attrezzi. Le macchine ed attrezzi dati a noleggio dovranno essere in perfetto stato di servibilità e provvisti di tutti gli accessori necessari per il loro regolare funzionamento.

Saranno a carico dell'Appaltatore la manutenzione degli attrezzi e delle macchine e le eventuali riparazioni, in modo che essi siano sempre in buono stato di servizio.

I mezzi di trasporto per i lavori in economia dovranno essere forniti in pieno stato di efficienza.

### **Art 18.2** **LIMITAZIONE DELLE BARRIERE ARCHITETTONICHE**

Oltre al rispetto dei limiti previsti dal D.P.R. 380/2001 e s.m.i., nei termini previsti nel progetto, comprovati da una specifica dichiarazione di conformità di un tecnico abilitato, ai sensi del D.P.R. 380/2001 e s.m.i., del D.M. LL.PP. 236/89 e del D.P.R. 503/96, le varie parti dell'opera, i singoli componenti e/o materiali, dovranno garantire l'accessibilità, l'adattabilità o la visibilità limitando la presenza di barriere architettoniche. In particolare dovranno essere evitati:

- ostacoli fisici che causino disagio alla mobilità di chiunque ed in particolare di coloro che, per qualsiasi motivo, hanno una capacità motoria ridotta o impedita in forma permanente o temporanea;
- ostacoli che limitano o impediscono a chiunque la comoda e sicura utilizzazione di parti, attrezzature o componenti;
- la mancanza di segnalazioni e accorgimenti che permettono l'orientamento e la riconoscibilità dei luoghi e delle fonti di pericolo per chiunque ed in particolare per i non vedenti, per gli ipovedenti e per i sordi.

La Direzione dei Lavori raccoglierà in un fascicolo i documenti progettuali più significativi, la dichiarazione di conformità predetta (ed eventuali schede di prodotti) nonché le istruzioni per la manutenzione con modalità e frequenza delle operazioni.

Lungo il percorso dei marciapiedi saranno realizzati:

### **Scivoli per disabili da eseguirsi in rettilineo o in curva, con le caratteristiche previste dalla legislazione vigente (L. 13/89, L.R. n° 6/89 e D.P.R. 24.7.1996 n° 503),**

mediante le seguenti prestazioni:

- a) taglio pavimentazione stradale a circoscrizione intervento con lama circolare, compreso carburanti, lubrificanti, accessori e operai addetti ai mezzi, per una profondità fino a 15 cm;
- b) rimozione a mano di cordoli da marciapiede di qualsiasi sezione, forma e materiale, compreso l'accatastamento nell'area del cantiere, la demolizione di calcestruzzo di sottofondo, la custodia, il carico, il trasporto del materiale alle PP.DD. e il corrispettivo per diritto di scarica;
- c) Disfacimento di pavimenti in masselli autobloccanti e del relativo letto di posa. Compresa le opere di protezione e segnaletica: - con accatastamento nell'ambito del cantiere dei masselli di recupero e trasporto a scarica delle macerie residue;
- d) Posa in opera di cordoni precedentemente rimossi retti o curvi di qualsiasi sezione e forma compresa l'intestatura per la formazione dello scivolo, la fornitura e posa in opera di calcestruzzo di cemento per la fondazione e la sigillatura dei giunti con boiaccia di puro cemento;
- e) Massetto in calcestruzzo, spessore 15 cm a 200 kg di cemento R325 per fondazione marciapiedi, questa esclusa dal prezzo;
- f) Formazione pavimentazione scivolo mediante il riutilizzo della pavimentazione in masselli di calcestruzzo autobloccanti precedentemente rimossa;

Il tutto dovrà essere dato in opera finito a perfetta regola d'arte, comprese assistenze murarie e ogni accessorio occorrente per la consegna delle opere a collaudo favorevole.

### **Art. 18.3** **LAVORI DIVERSI NON SPECIFICATI NEI PRECEDENTI ARTICOLI**

Per tutti gli altri lavori previsti nei prezzi d'elenco, ma non specificati e descritti nei precedenti articoli, nel caso in cui si rendessero necessari, si seguiranno le seguenti prescrizioni:



-

# INDICE

## PISTA CICLO-PEDONALE

1) CAPO II	pag.	<a href="#">2</a>
2) Norme per la Misurazione e Valutazione delle Opere	pag.	<a href="#">3</a>
" 1) Norme Generali	pag.	<a href="#">3</a>
" 2) Scavi in Genere	pag.	<a href="#">4</a>
" 3) Riempimenti con Misto Granulare	pag.	<a href="#">4</a>
" 4) Rilevati e Rinterri	pag.	<a href="#">4</a>
" 5) Demolizioni di Murature	pag.	<a href="#">4</a>
" 6) Scarifica di pavimentazioni	pag.	<a href="#">5</a>
" 7) Lavori in Ferro	pag.	<a href="#">5</a>
" 8) Gabbioni metallici	pag.	<a href="#">5</a>
" 9) Seminagioni e piantagioni	pag.	<a href="#">5</a>
" 10) Tubazioni in Genere	pag.	<a href="#">5</a>
" 11) Impianti Elettrico	pag.	<a href="#">5</a>
" 12) Caditoie, Chiusini, Griglie Pozzetti e Allacciamenti	pag.	<a href="#">6</a>
" 13) Cigli e Cunette	pag.	<a href="#">6</a>
" 14) Ripristini di Pavimentazioni	pag.	<a href="#">7</a>
" 15) Trasporti	pag.	<a href="#">7</a>
" 16) Manodopera	pag.	<a href="#">7</a>
" 17) Noleggi	pag.	<a href="#">7</a>
3) Qualità dei materiali e dei componenti	pag.	<a href="#">9</a>
" 1) Qualità e Provenienza dei Materiali	pag.	<a href="#">9</a>
" 2) Tracciamenti	pag.	<a href="#">13</a>
" 3) Scavi e rilevati in genere	pag.	<a href="#">13</a>
" 4) Rilevati compattati	pag.	<a href="#">15</a>
" 5) Scavi di sbancamento	pag.	<a href="#">15</a>
" 6) Scavi di fondazione	pag.	<a href="#">15</a>
" 7) Murature di getto o calcestruzzi	pag.	<a href="#">16</a>
" 8) Malte e Conglomerati	pag.	<a href="#">17</a>
" 9) Prodotti per Pavimentazione	pag.	<a href="#">18</a>
" 10) Prodotti Diversi (Sigillanti, Adesivi, Geotessili)	pag.	<a href="#">20</a>
" 11) Gabbioni e loro Riempimento	pag.	<a href="#">24</a>
" 12) Opere in conglomerato cementizio armato e cemento armato precompresso	pag.	<a href="#">24</a>
" 13) Opere di sostegno dei terreni	pag.	<a href="#">25</a>
" 1) Generalità	pag.	<a href="#">25</a>
" 2) Requisiti di stabilità	pag.	<a href="#">26</a>
" 3) Muri a gabbioni	pag.	<a href="#">26</a>
" 4) Muri di sostegno a mensola	pag.	<a href="#">27</a>
" 5) Drenaggio	pag.	<a href="#">28</a>
" 14) Materiali inerti per Conglomerati cementizi e per Malte	pag.	<a href="#">29</a>
" 15) Materiali e Prodotti per Uso Strutturale	pag.	<a href="#">30</a>

" 1) Calcestruzzo per Usi Strutturali, Armato e non, Normale e Precompresso	pag.	<a href="#">30</a>
" 2) Acciaio	pag.	<a href="#">31</a>
" 3) Acciaio per usi strutturali	pag.	<a href="#">34</a>
" 4) Acciaio COR-TEN	pag.	<a href="#">35</a>
" 1) Prescrizioni operative	pag.	<a href="#">38</a>
4) Componenti Prefabbricati in C.A. e C.A.P.	pag.	<a href="#">38</a>
" 1) Generalita'	pag.	<a href="#">38</a>
" 2) Opere in Conglomerato Cementizio Armato e Cemento Armato Precompresso	pag.	<a href="#">39</a>
" 3) Documenti di Accompagnamento	pag.	<a href="#">40</a>
" 4) Esecuzioni delle Pavimentazioni	pag.	<a href="#">41</a>
" 5) Tubo semicircolare in cls prefabbricato	pag.	<a href="#">43</a>
5) Specifiche Tecniche pista ciclabile	pag.	<a href="#">45</a>
" 1) Demolizioni	pag.	<a href="#">45</a>
" 1) Scarificazione di Pavimentazioni Esistenti	pag.	<a href="#">45</a>
" 2) Fresatura di Strati in Conglomerato Bituminoso con Idonee Attrezzature	pag.	<a href="#">45</a>
" 3) Rimozioni	pag.	<a href="#">46</a>
" 2) Formazione corpo stradale	pag.	<a href="#">46</a>
" 1) Premessa	pag.	<a href="#">46</a>
" 2) Tracciamenti	pag.	<a href="#">47</a>
" 3) Scavi a Sezione Ristretta	pag.	<a href="#">47</a>
" 4) Scavi di Sbancamento	pag.	<a href="#">48</a>
" 5) Strato di Rinforzo - Anticapillare	pag.	<a href="#">48</a>
" 6) Rinterri	pag.	<a href="#">49</a>
" 7) Rilevati	pag.	<a href="#">50</a>
" 1) Preparazione del Piano di Posa del Rilevato	pag.	<a href="#">50</a>
" 2) Posa in Opera	pag.	<a href="#">50</a>
" 3) Protezione	pag.	<a href="#">51</a>
" 4) Condizioni Climatiche	pag.	<a href="#">52</a>
" 5) Sottofondi	pag.	<a href="#">52</a>
" 8) Preparazione del sottofondo	pag.	<a href="#">52</a>
" 9) Costipamento del terreno in sito	pag.	<a href="#">53</a>
" 10) Fondazioni Stradali in Ghiaia o Pietrisco e Sabbia	pag.	<a href="#">53</a>
" 11) Massicciata in Misto Granulometrico a Stabilizzazione Meccanica	pag.	<a href="#">54</a>
" 12) Cilindratura delle massicciate	pag.	<a href="#">54</a>
" 13) Massicciata a Macadam ordinario	pag.	<a href="#">56</a>
" 14) Controlli nelle Lavorazioni per il Corpo Stradale	pag.	<a href="#">56</a>
" 3) Formazione di Strati in Conglomerato Bituminoso a Caldo	pag.	<a href="#">56</a>
" 1) Strati di Base - Binder - Usura	pag.	<a href="#">56</a>
" 4) Finiture Stradali	pag.	<a href="#">63</a>
" 1) Cordoli in Cls e in Granito	pag.	<a href="#">63</a>
" 2) Marciapiedi e Percorsi Pedonali	pag.	<a href="#">63</a>
" 5) Norme per la Costruzione di Sovrastrutture in Terra Stabilizzata	pag.	<a href="#">64</a>
" 6) Gabbioni Metallici	pag.	<a href="#">65</a>

" 7) Ringhiere	pag.	<a href="#">66</a>
" 8) Difesa Idraulica del Corpo Stradale	pag.	<a href="#">66</a>
" 1) Smaltimento Acque Meteoriche	pag.	<a href="#">66</a>
" 2) Opere complementari	pag.	<a href="#">66</a>
" 3) Tubazioni	pag.	<a href="#">66</a>
" 4) Controlli	pag.	<a href="#">68</a>
" 5) Griglie e Chiusini	pag.	<a href="#">68</a>
" 9) Pavimentazioni stradali	pag.	<a href="#">68</a>
" 1) Formazione di Strati in Conglomerato Bituminoso a Caldo	pag.	<a href="#">68</a>
" 1) Strati di Base - Binder	pag.	<a href="#">69</a>
" 2) Strati di collegamento (binder) e di usura	pag.	<a href="#">75</a>
" 2) Tappeto di Usura in Conglomerato Bituminoso Colorato	pag.	<a href="#">78</a>
" 3) Trattamenti Superficiali	pag.	<a href="#">81</a>
" 1) Trattamento con Emulsione a Freddo	pag.	<a href="#">81</a>
" 2) Trattamento con Bitume a Caldo	pag.	<a href="#">81</a>
" 3) Trattamento a Caldo con Bitume Liquido	pag.	<a href="#">82</a>
" 4) Trattamento di resinatura per pista ciclabile	pag.	<a href="#">83</a>
" 4) Pavimento in asfalto stampato plastificato per attraversamenti	pag.	<a href="#">86</a>
" 10) Segnaletica verticale	pag.	<a href="#">87</a>
" 1) Segnaletica verticale	pag.	<a href="#">87</a>
" 2) Pellicole retroriflettenti	pag.	<a href="#">87</a>
" 3) Supporti in lamiera di ferro o di alluminio	pag.	<a href="#">89</a>
" 4) Supporti in alluminio estruso	pag.	<a href="#">90</a>
" 5) Rinforzi	pag.	<a href="#">90</a>
" 6) Giunzioni	pag.	<a href="#">91</a>
" 7) Finiture	pag.	<a href="#">91</a>
" 8) Attacchi	pag.	<a href="#">91</a>
" 9) Sostegni	pag.	<a href="#">91</a>
" 10) Movimenti di materie - scavi in genere	pag.	<a href="#">91</a>
" 11) Conglomerati cementizi semplici ed armati	pag.	<a href="#">92</a>
" 12) Fondazioni e posa in opera	pag.	<a href="#">93</a>
" 11) Segnaletica orizzontale	pag.	<a href="#">93</a>
" 1) Posa in opera della segnaletica orizzontale	pag.	<a href="#">93</a>
" 2) Segnaletica orizzontale con pittura a solvente	pag.	<a href="#">94</a>
" 3) Segnaletica orizzontale a base acqua	pag.	<a href="#">98</a>
" 4) Segnaletica orizzontale a base acqua bicomponente	pag.	<a href="#">102</a>
6) Marciapiede	pag.	<a href="#">106</a>
" 1) Premessa	pag.	<a href="#">106</a>
" 2) Marciapiedi e Percorsi Pedonali	pag.	<a href="#">106</a>
" 3) Preparazione del Sottofondo	pag.	<a href="#">107</a>
" 4) Costipamento del Terreno in Sito	pag.	<a href="#">107</a>
" 5) Operazioni preliminari	pag.	<a href="#">108</a>
" 6) Fondazione in misto di cava e allettamento in Sabbia	pag.	<a href="#">108</a>
" 7) Pavimentazioni in conglomerato cementizio	pag.	<a href="#">108</a>
" 8) Cordoli in Cls	pag.	<a href="#">108</a>

7) Murature di Getto o Calcestruzzi	pag. <a href="#">109</a>
8) Barriere stradali ed opere accessorie	pag. <a href="#">109</a>
" 1) Premessa - Operazioni preliminari di sicurezza	pag. <a href="#">109</a>
" 2) Coni e delineatori flessibili	pag. <a href="#">110</a>
" 3) Attenuatori di urto	pag. <a href="#">111</a>
" 4) Barriere di sicurezza legno e acciaio cor-ten	pag. <a href="#">112</a>
" 5) Staccionata in legno di pino	pag. <a href="#">113</a>
9) Impiantistica	pag. <a href="#">113</a>
" 1) Impianti - Generalita'	pag. <a href="#">113</a>
" 2) Interferenze con condutture elettriche e tubazioni metano	pag. <a href="#">114</a>
" 3) Costruzione di Impianto di Illuminazione Pubblica	pag. <a href="#">117</a>
" 4) Impianto di Scarico Acque Meteoriche	pag. <a href="#">118</a>
10) Impianto di illuminazione	pag. <a href="#">119</a>
" 1) Norme Generali	pag. <a href="#">120</a>
" 2) Prescrizioni Tecniche Generali	pag. <a href="#">120</a>
" 3) Impianti di Messa a Terra e Sistemi di Protezione contro i Contatti Indiretti	pag. <a href="#">121</a>
" 4) Fornitura e Posa del Contenitore del Gruppo di Misura e del Complesso di Accensione e Protezione	pag. <a href="#">122</a>
" 5) Scelta e messa in opera delle apparecchiature elettriche	pag. <a href="#">122</a>
" 6) Collocamento in Opera di Materiali forniti dalla Stazione Appaltante	pag. <a href="#">123</a>
" 7) Alimentazione dei Servizi di Sicurezza e Alimentazione di Emergenza	pag. <a href="#">123</a>
" 8) Caratteristiche Generali dell'Impianto	pag. <a href="#">125</a>
" 1) Descrizioni interventi	pag. <a href="#">125</a>
" 2) Cavidotti-linee-distanze di rispetto	pag. <a href="#">127</a>
" 3) Pozzetto prefabbricato interrato	pag. <a href="#">128</a>
" 4) Pali di illuminazione pubblica e corpi illuminanti - grado di protezione	pag. <a href="#">128</a>
" 5) Plinti prefabbricati di fondazione dei pali	pag. <a href="#">129</a>
" 6) Casette - Giunzioni - Derivazioni - Guaine isolanti	pag. <a href="#">130</a>
" 9) Modo di Esecuzione e Ordine dei Lavori	pag. <a href="#">131</a>
" 1) Norme Generali	pag. <a href="#">131</a>
" 2) Rilievi e Tracciamenti	pag. <a href="#">131</a>
" 3) Scavi e Rinterri in genere	pag. <a href="#">131</a>
" 4) Canalizzazioni - tubazioni per illuminazione pubblica	pag. <a href="#">132</a>
" 5) Verniciatura e Garanzie	pag. <a href="#">132</a>
" 10) Manutenzione, Verifica provvisoria, Consegna e Norme per il Collaudo degli Impianti, Garanzia degli Impianti	pag. <a href="#">134</a>
" 1) Manutenzione delle opere fino al collaudo	pag. <a href="#">134</a>
" 2) Verifica provvisoria e consegna degli impianti	pag. <a href="#">134</a>
" 3) Collaudo definitivo degli impianti	pag. <a href="#">134</a>
" 1) Esame a vista	pag. <a href="#">135</a>
" 2) Verifica del tipo e dimensionamento dei componenti dell'impianto, dell'apposizione dei contrassegni di identificazione	pag. <a href="#">135</a>
" 3) Verifica della sfilabilita'	pag. <a href="#">135</a>
" 4) Misura della resistenza di isolamento	pag. <a href="#">136</a>
" 5) Misura della caduta di tensione	pag. <a href="#">136</a>

" 6) Verifica delle protezioni contro i cortocircuiti ed i sovraccarichi	pag. <a href="#">136</a>
" 7) Verifiche delle protezioni contro i contatti indiretti	pag. <a href="#">136</a>
" 4) Garanzia degli impianti	pag. <a href="#">136</a>
11) Specifiche Tecniche impianto illuminazione	pag. <a href="#">137</a>
" 1) Caratteristiche Generali dell'Impianto	pag. <a href="#">137</a>
" 1) Cavidotti	pag. <a href="#">137</a>
" 2) Pozzetti con chiusino in ghisa	pag. <a href="#">137</a>
" 3) Pozzetto prefabbricato interrato	pag. <a href="#">138</a>
" 4) Pozzetti e manufatti in conglomerato cementizio	pag. <a href="#">138</a>
" 5) Chiusini	pag. <a href="#">138</a>
" 6) Pali di illuminazione pubblica	pag. <a href="#">138</a>
" 7) Corpi illuminanti	pag. <a href="#">139</a>
" 1) Corpi illuminanti a LED	pag. <a href="#">139</a>
" 2) Protezione contro i Contatti Diretti	pag. <a href="#">139</a>
" 3) Scelta e Messa in Opera delle Apparecchiature Elettriche	pag. <a href="#">140</a>
12) Opere di Fognatura	pag. <a href="#">140</a>
" 1) Opere Fognarie	pag. <a href="#">140</a>
" 2) Allacciamenti alla Condotta Fognaria	pag. <a href="#">141</a>
" 3) Posa in Opera delle Tubazioni	pag. <a href="#">141</a>
" 4) Pozzi, Chiusini e Caditoie	pag. <a href="#">141</a>
" 5) Griglie di Raccolta Acque Meteoriche Carrabili	pag. <a href="#">141</a>
" 6) Pozzetti d'Ispezione	pag. <a href="#">142</a>
" 7) Tubazioni in PVC Rigido non Plastificato (Acquedotti e Fognature)	pag. <a href="#">142</a>
" 8) Interferenze con Servizi Pubblici Sotterranei	pag. <a href="#">143</a>
" 9) Scavi e Riempimenti	pag. <a href="#">143</a>
" 10) Rinterri	pag. <a href="#">144</a>
" 11) Ripristini Stradali	pag. <a href="#">145</a>
" 12) Collocamento in Opera - Norme Generali	pag. <a href="#">145</a>
" 13) Opere complementari	pag. <a href="#">145</a>
" 14) Collocamento in Opera di Materiali Forniti dalla Stazione Appaltante	pag. <a href="#">146</a>
13) Pensiline	pag. <a href="#">146</a>
" 1) Pensilina autobus	pag. <a href="#">147</a>
" 2) Acciaio COR-TEN	pag. <a href="#">148</a>
" 1) Prescrizioni operative	pag. <a href="#">150</a>
14) Elementi di Arredo Urbano	pag. <a href="#">151</a>
" 1) Descrizione interventi	pag. <a href="#">151</a>
" 2) Generalit	pag. <a href="#">152</a>
" 1) Conformità dei beni riciclati e CAM	pag. <a href="#">152</a>
" 3) Portabiciclette	pag. <a href="#">152</a>
" 4) Pensiline	pag. <a href="#">153</a>
" 1) Pensilina autobus	pag. <a href="#">154</a>
" 2) Acciaio COR-TEN	pag. <a href="#">155</a>
" 1) Prescrizioni operative	pag. <a href="#">157</a>
15) Criteri Ambientali Minimi (CAM) - Pubblica illuminazione	pag. <a href="#">159</a>
" 1) Premessa	pag. <a href="#">159</a>

" 2) Sorgenti luminose per P I - Criteri di base	pag. <a href="#">159</a>
" 3) Sorgenti luminose per P I - Criteri premianti	pag. <a href="#">163</a>
" 4) Sorgenti luminose per P I - Clausole contrattuali	pag. <a href="#">165</a>
" 5) Apparecchi per P I - Criteri di base	pag. <a href="#">166</a>
" 6) Apparecchi per P I - Criteri premianti	pag. <a href="#">178</a>
" 7) Apparecchi per P I - Clausole contrattuali	pag. <a href="#">181</a>
16) Conservazione della Circolazione - Sgomberi e Ripristini	pag. <a href="#">182</a>
17) Sicurezza della Mobilità Ciclabile Rispetto al Traffico Veicolare	pag. <a href="#">182</a>
18) Lavori vari	pag. <a href="#">182</a>
" 1) Lavori Eventuali non Previsti	pag. <a href="#">182</a>
" 2) Limitazione delle Barriere Architettoniche	pag. <a href="#">183</a>
" 3) Lavori Diversi non Specificati nei Precedenti Articoli	pag. <a href="#">183</a>